

ISSN 1814 - 6961

ОТАН ТАРИХЫ

ҒЫЛЫМИ ЖУРНАЛ

Үш айда бір рет шығатын ғылыми журнал
2019, № 3 (87)

3 /2019

Журнал Қазақстан Республикасы Білім және ғылым министрлігі Білім және ғылым саласындағы бақылау комитетінің (ҚР БҒМ БҒБК) ғылыми қызметтің нәтижелерін жариялау үшін ұсынылатын баслымдар тізіміне кіреді.

Бас редакторы:
Зиябек Қабылдинов

Редакциялық алқа:

Абдрахманов Толобек Абылович, т.ғ.д., профессор, И. Арабаев атындағы Қырғыз мемлекеттік университетінің ректоры (Қырғызстан)

Акинер Ширин, т.ғ.д., Лондон университетінің профессоры (Ұлыбритания)

Асылбекова Жамиля Мәлікқызы т.ғ.д., профессор, Халықаралық бизнес университеті (Қазақстан)

Әбусейітова Меруерт Хуатовна, т.ғ.д., профессор, Қазақстан Республикасы Білім және ғылым министрлігі Ғылым комитеті Р. Сулейменов атындағы Шығыстану институты «Тарихи материалдарды зерттеу орталығының» директоры, ҰҒА корр.-мүшесі (Қазақстан)

Әлімбаев Нұрсан, т.ғ.к., профессор, ҚР Мемлекеттік музейінің директоры (Қазақстан)

Әжіғали Серік Ескендірұлы, т.ғ.д., профессор, Қазақстан Республикасы Білім және ғылым министрлігі Ғылым комитеті Ш.Ш. Уәлиханов атындағы Тарих және этнология институты (Қазақстан)

Буканова Роза Гафаровна, т.ғ.д., профессор, Уфа қаласындағы Башқұр мемлекеттік университеті (Ресей)

Голден Питер, Принстон университетінің профессоры (АҚШ)

Жұмағұлов Қалқаман Тұрсынұлы, т.ғ.д., профессор, әл-Фараби атындағы Қазақ ұлттық университетінің «Дүние жүзі тарихын зерттеу» орталығының директоры, Германиядағы Геттинген университетінің құрметті профессоры (Қазақстан)

Исмағұлов Оразақ, т.ғ.д., профессор, ҰҒА академигі (Қазақстан)

Көмеков Болат Ешмұхамедұлы, т.ғ.д., профессор, ҰҒА академигі (Қазақстан)

Ламин Владимир Александрович, т.ғ.д., профессор, РҒА корр.-мүшесі, РҒА Сібір бөлімінің Тарих институты (Ресей)

Мансура-Хайдар, профессор (Үндістан)

Масов Рахим Масович, т.ғ.д., профессор, А. Дониш атындағы Тарих, археология және этнография институты (Тәжікстан)

Мұқтар Әбілсейт Қапизұлы, т.ғ.д., профессор, Атырау қаласындағы «Сарайшық» мемлекеттік тарихи-мәдени музей-қорығының директоры (Қазақстан)

Навроцкий Карл, PhD докторы, Гданьск қаласындағы екінші дүниежүзілік соғыс музейінің директоры (Польша)

Осман Мерт, Ататүрк университетінің профессоры (Түркия Республикасы)

Сидхарт С. Саксена, Кембридж университетінің профессоры (Ұлыбритания)

Сон Ен Хун, Хангук шет тілдер университетінің профессоры (Оңтүстік Корея)

Сыдықов Ерлан Бәттайұлы, т.ғ.д., профессор, Л.Н. Гумилев атындағы Еуразия ұлттық университетінің ректоры (Қазақстан)

Якуб Алексей Валерьевич, т.ғ.д., профессор, Ф.М. Достоевский атындағы Омск мемлекеттік университет (Россия)

Редакционная коллегия журнала

Абдрахманов Толобек Абылович, д.и.н., профессор, ректор Кыргызского государственного университета имени И. Арабаева (Кыргызстан)

Абусейтова Меруерт Хуатовна, д.и.н., профессор, член корр. НАН РК, директор

центра «Исследование исторических материалов» института Востоковедения имени Р. Сулейменова Комитет науки Министерства образования и науки Республики Казахстан (Казахстан)

Акинер Ширин, д.и.н., профессор Лондонского университета (Великобритания)
Алимбай Нурсан, к.и.н., профессор, директор Государственного музея Республики Казахстан (Казахстан)

Ажигали Серик Ескендерович, д.и.н., профессор, Институт истории и этнологии им. Ч.Ч. Валиханова Комитета науки Министерства образования и науки Республики Казахстан (Казахстан)

Асылбекова Жамиля Маликовна, д.и.н., профессор, Университет международного бизнеса (Казахстан)

Буканова Роза Гафаровна, д.и.н., профессор Башкирского государственного университета г. Уфа (Россия)

Голден Питер, профессор Принстонского университета (США)

Жумагулов Калкаман Турсынович, д.и.н., профессор, Казахский национальный университет имени аль-Фараби, директор «Центра по изучению Всемирной истории», Почетный профессор Геттингенского университета в Германии (Казахстан)

Исмагулов Оразак, д.и.н., профессор, академик НАН РК (Казахстан)

Кумекоев Болат Ешмухамедович, д.и.н., профессор, академик НАН РК (Казахстан)

Ламин Владимир Александрович, д.и.н., профессор, член корр. РАН, директор Института истории Сибирского отделения Российской академии наук (Россия)

Мансура-Хайдар, профессор (Индия)

Масов Рахим Масович, д.и.н., профессор института истории, археологии и этнографии имени А. Дониша (Таджикистан)

Муктар Абилсейит Капизулы, д.и.н., профессор, директор государственного историко-культурного музея-заповедника «Сарайшық» в городе Атырау (Казахстан)

Навроцкий Карл, доктор PhD, директор музея Второй мировой войны в г. Гданьск (Польша)

Осман Мерт, профессор Атаюркского университета (Турция)

Сидхарт С. Саксена, профессор Кембриджского университета (Великобритания)

Сон Ен Хун, профессор университета иностранных языков Хангук (Южная Корея)

Сыдыков Ерлан Батташевич, д.и.н., профессор, ректор Евразийского национального университета имени Л.Н. Гумилева. (Казахстан)

Якуб Алексей Валерьевич, д.и.н., профессор, ректор Омского государственного университета имени Ф.М. Достоевского (Россия)

Editorial Board of the Journal

Abdrahmanov Tolobek Abylovich, Doctor of Historical Sciences, professor, Rector at the I. Arabayev State university (Kyrgyzstan)

Abuseitova Meruert Huatovna, Doctor of History, professor, Corresponding Member NAS RK, director of the Center for the Study of Historical Materials at the Institute of Oriental Studies named after R. Suleimenov of the Ministry of Education and Science of the Republic of Kazakhstan Science Committee (Kyrgyzstan)

Akiner Shirin, Doctor of Historical Sciences, Professor of London University (Great Britain)

Alimbai Nursan, Doctor of History, professor, Director of the State Museum Republic of Kazakhstan (Kazakhstan)

Asylbekova Zhamilya Malikovna, Doctor of Historical Sciences, professor at

University of International Business, Almaty (Kazakhstan)

Azhigali Serik Eskendirovich, Doctor of History, professor, C.C. Valikhanov Institute of History and Ethnology. Science Committee Ministry of Education and Science of the Republic of Kazakhstan (Kazakhstan)

Bukanova Roza Gafarovna, Doctor of Historical Sciences, professor at Bashkir state university. Ufa (Russia)

Golden Peter, a professor at Princeton University (USA)

Zhumagulov Kalkaman Tursynuly, Doctor of Historical Sciences, Academician, professor of Al-Farabi Kazakh National University, Director of the Research Center on World History Studies, Emeritus Professor of German Göttingen University (Kazakhstan)

Ismagulov Orazak, Doctor of Historical Sciences, professor. Academician of National Academy of Sciences (Kazakhstan)

Kumekov Bolat Yeshmukhameduly, Doctor of Historical Sciences, professor, Academician of National Academy of Sciences (Kazakhstan)

Lamin Vladimir Alexandrovich, Doctor of History, professor, Corresponding Member. RAS, director of the Institute of History of the Siberian Branch of the Russian Academy of Sciences (Россия)

Mansura-Haydar, professor (India)

Masov Rakhim Masovich, Масов Рахим Масович, Doctor of Historical Sciences, professor A Donish Institute of History, archeology and Ethnography (Tajikistan)

Mukhtar Abilseit Kapizuly, Doctor of Historical Sciences, professor, Director of the State Historical and Cultural Museum-Reserve "Sarayshyk" in Atyrau (Kazakhstan)

Navrocki Karl PhD, Second world war museum director in Gdansk (Poland)

Osman Mert, professor of the Atatürk University (Turkey)

Sidhart S. Saxena, professor at Cambridge University (Great Britain)

Son Yong Hong, a professor of the Hanguk University of Foreign Languages (South Korea)

Sydykov Erlan Battashevich, Doctor of Historical Sciences, professor, Rector of the L.N. Gumilev Eurasian National University (Kazakhstan)

Jakub Aleksei Valerievich, Doctor of Historical Sciences, professor, Rector of the Omsk state university named after Dostoevski F.M. (Russia)

Жауапты редактор:

Айжамал Құдайбергенова

Редактор:

Бота Жүнісова

Компьютерде өңдеуші және дизайнер:

Венера Зикирбаева

Редакцияның мекен-жайы:

050100, Қазақстан Республикасы,

Алматы қ., Шевченко көшесі, 28,

Ш.Ш. Уәлиханов атындағы Тарих және этнология институты,

Отан тарихы журналының редакциясы

Телефон: +7 (727) 272-46-54

E-mail: Otanhistory@gmail.com

Электрондық мекен-жай: <http://infohistory.info>

Журнал 1998 жылдан бастап шығады

Қазақстан Республикасының Ақпарат және қоғамдық келісім министрлігінде

1998 ж. 9 наурызда тіркеліп, N 158-ж кәуәлігіне ие болды.

Мақалаларды қайта бастырып жариялағанда, микрофильмге және басқа да көшірмелерге түсіргенде міндетті түрде журналға сілтеме жасау қажет.

**ДЕРЕКТАНУ ЖӘНЕ ТАРИХНАМА
ИСТОЧНИКОВЕДЕНИЕ И ИСТОРИОГРАФИЯ
SOURCESTUDING AND HISTORIOGRAPHY**

ҒТАХР 03.20.00

**ҚАЗАҚ ДАЛАСЫНДАҒЫ ҰЛТ-АЗАТТЫҚ ҚОЗҒАЛЫСТАР
ТАРИХЫНЫҢ ЗЕРТТЕЛУІ
(XIX ҒАСЫРДЫҢ ЕКІНШІ ЖАРТЫСЫ – XX ҒАСЫРДЫҢ БАС КЕЗІ)**

Оразгүл Мұхатова

тарих ғылымдарының докторы,
әл-Фараби атындағы Қазақ ұлттық университетінің профессоры
Алматы қ., Қазақстан, E-mail: Orazgul7@rambler.ru

Түйіндеме: Мақалада Қазақстандағы ұлт-азаттық қозғалыстардың XIX ғасырдың екінші жартысы – XX ғасырдың бас кезіндегі зерттелуі көрсетіледі. Қазақтардың азаттық қозғалыс тарихын зерттеудегі ғылыми бағыттар, ұстанымдар айқындалады. Мәселені зерттеудің нәтижесінде ұлт-азаттық қозғалыстардың кезеңдеріне қатысты автор жасаған тұжырымдар баяндалады. Көрсетілген кезеңде жарық көрген орыс әскерилерінің, зерттеушілерінің еңбектерінің мазмұны ашылады. А.И. Левшин, М. Красовский, Л. Мейер, М.И. Венюков тәрізді сардарлар мен шенеуніктердің көзқарастарына баға беріледі. Н. Середа, Н. Коншин, Н.Ф. Савичев, С. Турбин, М.И. Иваниннің өзіндік пайымдары анықталады. Ұлт зиялылары Ә. Бөкейхановтың, Х. Досмұхамедовтың, М. Дулатов және т.б. Кеңесары Қасымұлы, Исатай Тайманұлы бастаған, 1916 жылғы ұлт-азаттық көтерілістер турасындағы тұжырымдары талданады. Қазақ халқының азаттық күресінің шетелдік зерттеушілер Д. Бульджер, А. Краус, Ю. Скайлер еңбектерінде көрініс табуы қарастырылады.

Кілт сөздер: ұлт-азаттық қозғалыс, қазақ даласы, Ресей империясы, тарихнама, тұжырым, көзқарас, сардар, ұлт зиялысы, шетелдік зерттеуші

МРНТИ 03.20.00

**ИССЛЕДОВАНИЕ ИСТОРИИ НАЦИОНАЛЬНО-ОСВОБОДИТЕЛЬНЫХ
ДВИЖЕНИЙ В КАЗАХСКОЙ СТЕПИ
(ВТОРАЯ ПОЛОВИНА XIX – НАЧАЛО XX В.В.)**

Мухатова Оразгуль

Доктор исторических наук, профессор
Казахского национального университета им. аль-Фараби,
г. Алматы, Казахстан, E-mail: Orazgul7@rambler.ru

Аннотация: В статье показывается исследование национально-освободительных движений в Казахстане во второй половине XIX-начале XX веков. Определяются научные направления, подходы в исследовании истории освободительной борьбы казахов. Излагаются выводы по периодизации изучения проблемы сделанные автором в результате исследования. Раскрывается содержание работ опубликованные русскими военными, исследователями. Оцениваются взгляды офицеров и чиновников таких, как А.И. Левшин, М. Красовский, Л. Мейер, М.И. Венюков. Освещаются своеобразные мнения Н. Середы, Н. Коншина, Н.Ф. Савичева, С.Турбина, М.И. Иванина. Анализируются концептуальные выводы

представителей казахской интеллигенции А. Букейханова, Х. Досмухамедова, М. Дулатова и др., касающиеся национально-освободительных восстаний под предводительством Кенесары Касымова, Исатая Тайманова и восстания 1916 года. Рассматривается отражение борьбы казахского народа в трудах зарубежных исследователей Д. Бульджера, А. Крауса, Ю. Скайлера.

Ключевые слова: национально-освободительное движение, казахская степь, Российская империя, историография, взгляд, офицер, национальная интеллигенция, зарубежный исследователь

IRSTI 03.20.00

THE STUDY OF THE HISTORY OF NATIONAL LIBERATION MOVEMENTS IN THE KAZAKH STEPPE (THE SECOND HALF OF THE XIX - THE BEGINNING OF THE TWENTIETH CENTURIES)

Mukhatova Orszgul

Doctor of Historical Sciences, Professor
Kazakh National University Al-Farabi,
г. Almaty, Kazakhstan, E-mail: Orazgul7@rambler.ru

Abstract: The article shows a study of national liberation movements in Kazakhstan in about half of the nineteenth and early twentieth centuries. The scientific directions, approaches in the study of the history of the liberation struggle of the Kazakhs are determined. The conclusions on the periodization of the study of the problem made by the author as a result of the research are presented. The content of the work published by the Russian military, researchers. The views of officers and civilians such as A.I. Levshin, M. Krasovsky, L. Meyer, M.I. Venyukov. The original opinions of N. Sereda, N. Konshin, N.F. Savichev, S.Turbin, M.I. Ivanin. The conceptual conclusions of representatives of the Kazakh intelligentsia A. Bukeikhanov, H. Dosmukhamedov, M. Dulatov and others concerning national liberation uprisings led by Kenesary Kasimov, Isatai Taimanov and the uprising of 1916 are analyzed. The reflection of the struggle of the Kazakh people in the works of foreign researchers D. Bulger, A. Kraus, J. Skyler is considered.

Keywords: national liberation movement, Kazakh steppe, Russian Empire, historiography, view, officer, national intelligentsia, foreign researcher.

Кіріспе. Ғылыми талаптарды жан-жақты меңгерген сайын тарих ғылымындағы зерттелмеген мәселелер айқындалып, ол алдыға жылжиды. Тарихнама арқылы қарастырылатын белгілі бір ғылыми бағыттың аз немесе зерттелмеген тұстарын айқындауға мүмкіндік туады. Тарихнама ғылымтанушылық рөл атқара отырып, нақты тарихи зерттеулердің негізгі жетістіктерін талдай келе шындықтың аса маңызды жақтарын тұтастай көрсетіп береді. Тарихнаманың тағы бір ерекшелігі осы ғылым саласы арқылы белгілі бір мәселенің зерттелу деңгейін анықтап қана қоймай, сол мәселе ауқымында жаңа, тың тақырыптар айқындалып, зерттеушілерге ұсынылады (Мұхатова, 2016). Тарихнамалық талдау неғұрлым терең, жан-жақты жасалса, соғұрлым мәселенің мән-мазмұны, зерттелу бағыттары мен үрдістері барынша анықталады, зерттелуге тиісті тың тақырыптар молаяды. Тарихнама ғылым саласы айтылғандармен қатар тарихи зерттеулердің проблемасын, оның дамуы мен кенеюін талдау, тарихи зерттеулердің теориялық-методологиялық ережелері мен тәжірибесін қолдануды сараптау, тарихи еңбектердің деректанулық базасын, деректерді пайдаланудың сипатын, зерттеудің нақты әдістерін таразылаумен де айналысады (Мұхатова, 2009). Осы тұрғыдан келгенде XIX ғасырдың екінші жартысы XX ғасырдың бас кезіндегі қазақ халқының ұлт-азаттық қозғалысының зерттелу деңгейін, тарихнамалық деректер мен фактілердің мәнін

анықтау Ұлы Дала Елінің еркіндігі үшін күресінің болашақта зерделенуге тиіс қырларын айқындауға мүмкіндік тудырады.

Әдістері. XIX ғасырдың екінші жартысы XX ғасырдың бас кезіндегі қазақ халқының ұлт-азаттық қозғалысының зерттелу деңгейін және зерттелмеген тұстарын анықтауда тарихнама ғылымының методологиялық негіздері қолданылды. Тарихнамалық талдау жүргізуде ғылымның негізгі заңдылықтарына арқа сүйелді. Ғылымдағы тарихилық, объективтілік және әлеуметтік қағидалармен қатар тарихи-салыстырмалы, нақты және логикалық талдау, ретроспективті, мерзімдемелік, өзектілік әдістері пайдаланылды. Тарихнамалық деректер мен фактілерге баға беру тарихнамалық талдау арқылы жүргізілді. Тарихнамалық талдау жасауда ғылымдағы эволюционизм, функционализм, модернизм ғылыми бағыттары тірек пункттері ретінде қолданылды. Автор Ұлы Дала Еліндегі азаттық қозғалыстарды зерттеушілердің еңбектеріне баға беруде ұлттық мүддені, бірегейлік ұстанымдарын, сонымен қатар отандық тарих ғылымында орныққан эталондық тарихнамалық фактілер басшылыққа алынды.

Қазақстандағы ұлт-азаттық қозғалыстар тарихын зерттеудің кезеңдері

Ұлы Дала Елінде Ресей отаршылдарына қарсы Сырым, сұлтан Қаратай Нұралыұлы, Арынғазы Абылғазыұлы, Жоламан Тленшіұлы, Қайыпқали Есімұлы, Саржан Исатай Тайманұлы және Махамбет Өтемісұлы, Кенесары Қасымұлы, Есет Көтібарұлы, Жанқожа Нұрмұхамедұлы бастаған, 1869-1870 жылдары Орал, Торғай облыстарында, Маңғыстауда және Жетісуда ұлт-азаттық қозғалыстар орын алды. XX ғасырдың бас кезінде ұлт зиялылары тәуелсіз мемлекетті құру және жариялау үшін күресті. 1916 жылы азаттық күрес өз жалғасын тапты. Қазақ халқының ұлт-азаттық күресі ғасырлар бойы жүргізіліп, түрлі сипат пен мазмұнда өрістеді. Азаттық күрестің нәтижесі Қазақстанның 1991 жылы өзінің саяси тәуелсіздіне қол жеткізумен ақталды. Осынау тар жол тайғақ кешудегі қазақ елінің тәуелсіздік жолындағы азаттық күресі тарихи, ғылыми, ауызша әдебиеттерде көрініс тапты. Ең алғашқы еңбектер XVIII ғасырдың бірінші жартысында пайда болды. Ұлт-азаттық қозғалыстарға арналған ғылыми зерттеулер күні бүгінге дейін жариялануда (Игибаев 2003). Мәселенің жекелеген аспектілеріне тарихнамалық талдау жасалып, арнайы зерттеулер жүргізілген. Сондай зерттеулердің бірі – Г.Д. Мухтарованың «Национально-освободительная борьба казахского народа в последней четверти XVII – 70-е годы XIX в.в. (актуальные проблемы историографии)» атты диссертациясы (Мухтарова, 1997). Өз кезегінде тарих ғылымдарының кандидаты ғылыми дәрежесін алу үшін дайындалған диссертацияда қазақ халқының XVII–XIX ғасырдың 70-жылдардағы ұлт-азаттық күресі тарихының төңкеріске дейінгі, кеңестік және посткеңестік кезеңдердегі тарихнамасы талданған. Жұмыста тарихнамалық баға берілген деректер ауқымы кең, алайда диссертация 1997 жылы қорғалғандықтан сол уақытқа дейінгі еңбектер қарастырылған.

С.К. Игибаевтың «Историография истории Казахстана» деген оқулығында қазақ халқының ұлт-азаттық қозғалысының тарихына қатысты еңбектерге қысқаша сипаттама жасап, мәселені зерттеудің кезеңдерін көрсеткен. Автордың пікірінше, «Қазақстандағы XVIII ғасырдың екінші жартысы XX ғасырдағы ұлт-азаттық қозғалыстар тарихының тарихнамасын шартты түрде 4 кезеңге бөлуге болады: төңкеріске дейінгі кезең; XX ғасырдың 20-40 жылдардағы тарихнама; XX ғасырдың 50-80 жылдардағы және XX ғасырдың 90-жылдарынан бүгінгі күнге дейінгі тарихнамасы» (Игибаев, 2003: 280). Дегенмен мұндай тарихнамалық мерзімдеме мәселенің зерттелу деңгейін терең анықтауға мүмкіндік бермейді деп санаймыз. С.К. Игибаев ұсынған төңкеріске дейінгі азаттық қозғалыстар тарихының тарихнамасында ұлт зиялыларының еңбектері назардан тыс қалған. Мәселенің XX ғасырдың 20-40 жылдардағы зерттелу деңгейі толық анықталмаған. Проблеманы бұдан кейінгі кезеңдерде зерттеу бағыттары үстірт қарастырылған. Осыған орай ұлт-азаттық қозғалыстар тарихнамасын терең талдау үшін оның мерзімдемесін

нақтыландыру қажеттілігі туындайды.

Айтылғандарды қорытындылай, азаттық қозғалысының тарихына қатысты еңбектерді жүйелей келе, мәселенің тарихнамасын шартты түрде бес кезеңге бөлуге болады. Бірінші кезең – XVIII ғасырдың бірінші жартысы – XIX ғасырдың екінші жартысы. Ұлт-азаттық қозғалыстардың орын алуы және өрістеуіне байланысты еңбектер аталған уақытта жариялана бастады. Екінші кезең XIX ғасырдың екінші жартысы - XX ғасырдың бас кезі. Әскерилердің, түрлі экспедиция мүшелерінің, шенеуніктердің және ұлт зиялыларының еңбектері осы уақытта дүниеге келді. Үшінші кезең – XX ғасырдың бірінші жартысы. Ғылымда кеңестік идеология орнықпай тұрғанда бірқатар зерттеулер жарияланды. Азаттық күресі шынайы және «аз зұлымдық» теориясы аясында зерттелді, сондықтан да бұл кезеңді екі сатыға бөлу арқылы қарастыруға болады: бірінші сатысы - 1920-жылдар, екінші сатысы – 1930-50-жылдар. Төртінші кезең – XX ғасырдың 60-80 жылдары. Бұл кезеңде азаттық күрестің тарихы таптық бағыттың ауқымында бұрмаланып зерттелді. Бесінші кезең – XX ғасырдың 90-жылдары – XXI ғасырдың бас кезі. Посткеңестік кезеңде мәселе қайта зерделенді, тың деректер ғылыми айналымға түсірілді, шынайы тустары ашылды, қайшылықтары көрсетілді.

Енді осы көрсетілген кезеңдердің XVIII ғасырдың бірінші жартысы – XIX ғасырдың екінші жартысы аралығын қамтитын бірінші кезеңіне жататын тарихнамалық деректер мен фактілерді талдауға көшейік.

Сардарлар еңбектері. XIX ғасырдың орта кезінен орыс және шетел зерттеушілері қазақ халқының азаттық қозғалысына назар аудара бастады. Алайда көрсетілген кезеңнен ертерек жарияланған зерттеулер де баршылық. Сондай еңбектердің бірі А.И. Левшиннің «Қырғыз-казак немесе қырғыз-қайсақ ордалары мен далаларының сипаттамасы» зерттеуі. Бұл еңбегінде ол Сырым Датұлы бастаған ұлт-азаттық қозғалыс турасында жазды. Сырымның әрекетін «қырғыз-казак халқының маңызды төңкерістері үшін» қару және шекаралық бекіністерге тонаушылық жорықтарын ұйымдастырушы ретінде қарастырды (Левшин 2009). «Белгісіз» Сырым Датұлын қарқшы етіп «Независимо от сего нападения пограничные жители России в других местах тогда же были разоряемы такими киргиз-казаками, которые грабили не мщения, но толко по жадности своей к корысти. Между ними отличался некто Сырым-батыр» (Левшин 2009:260), - көрсетті. Қазақтардың жорықтары А.И.Левшиннің пікірінше, «шекаралық орыстардың қорлықтары, тіпті зорлықтарының салдарынан туындаған мәжбүрлік». Бұдан оның Ресей самодержавиесінің саясатын жақтаушысы болғандығы анық көрінеді.

1792 жылы Сырым «Ресейге салтанатты түрде соғыс жариялады» деген пікірінен көтерілістің ауқымы мен маңызын аңғаруға болады. Тарихшы ауқатты, батыр тұлға былай тұрсын Сырымды жағымсыз адам ретінде «Все поступки Сырыма показывают, что он был человек с диким, беспокойным, мстительным, но сильным характером и с редкою предприимчивостию. Прославив себя между наездниками, он не замедлил отличиться и в совете, собранном для водворения общего спокойствия, когда увидел в оном новые и блистательнейшие для выгоды» (Левшин, 2009: 264), - деп сипаттаса, жасағына «Приверженцы Сырыма в угождение ему и в удовлетворение собственного корыстолюбия не только делали хану явные оскорбления, но, наконец, напали на его аулы и разграбили найденное в них имущество» (Левшин, 2009: 264), – деген баға берді.

Одан әрі А.И. Левшин 1797 жылдың қарашасында Сырым батыр Краснояр форпосты түбінде Есімге шабуыл жасады, зұлымдықпен өлтіріп оның мүлкін тонады, батыл зұлым Ресейге қарсы істері үшін жазадан құтылып кетті» (Левшин, 2009: 266), А.И.Левшиннің баяндауларынан және тұжырымдарынан оның қазақ халқының азаттық күресінің мәнін бұрмалап, даланың біртұтастығы үшін арпалыстың қажеттілігін қазақ қоғамындағы ішкі қайшылықтармен және билеушілердің мүдделерімен байланыстырғандығы байқалады.

Патшалық Ресейдің арнайы тапсырмаларымен қазақ даласында зерттеулер жүргізген орыс сардарларының назарынан халықтың азаттық күресі тыс қалмады. Сардарларды Кенесары Қасымұлы бастаған көтерілісі жөнінде өз пікірін білдірген және баға бергендердің бірі М. Красовский. Ресейдің Орта Азиядағы «өркениеттік рөлін» жақтаушылардың бірі ретінде сардар қазақ даласына орыс заңдарын және билігін енгізуді прогрессивті құбылыс деп санады (Красовский, 1868) Орта жүзде әскери статистикалық зерттеулер жүргізген сардар Кенесары сұлтан бастаған қазақтардың көтерілісін «далада өмір сүріп тұрған құрылымды және тұрғындардың еркіндігін» (Красовский, 1868:8). сақтап қалуға ұмтылыс деп санады. Мұндай көзқарас өз кезеңі үшін айтарлықтай жаңа болып саналды. Десе де «далада қажетті құрылым жасалмаған, көшпенділер өзінше еркін» деген түсініктегі сардардың пікірінше «түрлі тайпалардан құралған далалық одақта өздерінің дербестігін сақтап қалуға қажетті барлық жағдай болмады». Соған қарамастан «халық бөтен биліктің тәуелділігіне қарсы тұрудың да себептері болмады» (Красовский, 1868:5). Дегенмен үнемі көтерілістер болып тұратын «даланың ішінде тұрақты әскери резервті ұстап тұру қажет» (Красовский, 1868: 9).

Кіші жүздегі ұлт-азаттық қозғалыстарға шолу жасап, өзіндік көзқарас танытып, пікір білдіргендердің бірі – Л. Мейер. Азаттық қозғалыстарды патшалық Ресейдің жаулап алу саясатының ауқымында баяндады. Жаулап алудың бірнеше кезеңдерін көрсете келіп, алғашқы 1730-1812 жылдар аралығындағы кезеңін С. Датұлы бастаған көтеріліспен ұштастырды, алайда Сырымның күрескерлік қызметі оның назарынан тыс қалды. Наразылықтың «себепін хандарды хандарды халықтың сайлауы арқылы емес, үкіметтің нұсқауы арқылы тағайындалғандығымен» түсіндірді (Мейер, 1865). А.И. Левшин тәрізді ол да Кіші жүздегі XVIII ғасырдың соңы XIX ғасырдың басында орын алған оқиғаларды билік үшін түрлі үміткерлердің, әсіресе Қаратай сұлтанның хан атағын алу үшін күресі ретінде жеткізді. Л. Мейер еңбегінің артықшылығы да, кемшілігі десе болады, ол қазақ даласындағы XIX ғасырдағы барлық көтерілістерді қамтуға тырысқан, алайда оларға үстірт тоқталды. Ол Жоламан, Есет, Жанқожа бастаған көтерілістер туралы қысқаша жазды. Кіші жүздегі Есет Көтібарұлы және Жанқожа Нұрмұхамедұлы бастаған көтерілістердің себептерін талдады және 1855-1858 жылдардағы Арал теңізі өңірі мен Сырдария өзенінің төменгі ағысындағы әскери қимылдарды баяндады. Автор көтерілісшілердің қимыл-әрекеттерін Есет батырдың аға сұлтан Ә. Жантөреұлы жасағына шабуылымен шектеген. Дегенмен әскери маман XIX ғасырдың бірінші жартысында халық наразылықтарының қарқынды жүргеніне алаңдап, орыс үкіметі үшін басты қауіп қазақтарға Хиуа тарапынан көмек деп білді. Көтерілістердің салдары ретінде жазалау отрядтарының қимылдарын баса көрсетті.

Төкеріске дейінгі орыс тарихнамасында Кенесары Қасымұлы бастаған ұлт-азаттық қозғалысты басып-жаншуға арналған жазалаушы отрядтардың әрекеттері баяндалған еңбектер басым. Осындай мазмұндағы В. Потто, М.И. Венюков және т.б. еңбектері жарық көрді. М.И. Венюков қазақ халқының азаттық көтерілістеріне тоқтала келіп, солардың арасында Кенесары Қасымұлы бастаған көтерілісті «маңызды қарулы көтеріліс» ретінде бөліп көрсетіп, «К.Қасымовтың кезіндегі толқулар өзінің апогейіне жетті» деп жазды. Кенесарының жергілікті жердің ерекшеліктерін жетік білгендігі және оны шайқастар кезіндегі шеберлікпен қолдана алғандығы сұлтанның Ресеймен соғының ұзақ уақыттарға созылуына ықпал еткендігін атап айтты (Венюков, 1875). Бұдан орыс үкіметінің мүддесін көздеген автордың Кенесарының көрнекті тұлғасын мойындағандығы анық көрінеді.

Сырдария қазақтарының көтерілісін қысқаша сипаттаған Н. Маев 1857 жылы 9 қаңтарда болған негізгі шайқасқа мән берді. «Жанқожа батыр шабуыл жасаушылардың алдында болып, оларды рухтандырды. Нашар қаруланған қазақтар ұзақ қарсыласа алмады, көп ұзамай кері шегінді». Н. Маев қарапайым халықтың арасынан суырылып шыққан және қазақтарды қоқандықтардың ығыстырылуынан

қорғаған Жанқожа Нұрмұхамедұлын қайратты және шыншыл адам ретінде сипаттады.

С. Турбин, М.И. Иванин тәрізді зерттеушілердің пікірлерінше көтерілістер казак сұлтандары мен батырларының арасындағы бақталастықтан туындап отырған. Әсіресе осы жағдай Есет Көгібарұлының баскөтеруіне алып келген. «Воспоминания о степном походе в ханства Хиву и Бухару» деп аталатын мақаласында «Орынбор губернаторының ұсынысымен билеуші қызметін А. Джантурин алды. Бұл орынды оған лайық Есет батыр иеленуі тиіс еді. Оның мақтанш сезімі қорланды, қырғыздың қызу қанды болмысы бұған шыдай алмады, кеудесін кек пен қан төгу кернеді» (Мухтарова, 1997:29). М. Иванин Исатай Тайманұлы бастаған көтерілісті сипаттап, оның себептерін өзінше пайымдады. Оның пікірінше, наразылықтың орын алуына Жәңгір ханның ішкі ордадағы жерлерге өзінің меншігі ретінде қарап, 20, 80, 150 мың және одан да көп десятина ірі жер иеліктерін берді. Нәтижесінде тұрғындардың негізі 2 млн. десятина жерді қамтитын мардымсыз шектеулі кеңістікте көшіп-қонды. Автордың баяндауынша старшина И.Тайманұлы бастаған қазақтардың генерал Перовскийге үндеуі назардан тыс қалған. Көтерілісшілердің нақты саны аталмаса да олардың өте көп болғандығы туралы жазды» (Мухтарова, 1997:31). М. Иванин тұңғыш рет Бөкей ордасындағы көтеріліске ықыласпен қарады. Ол көшпенділердің бұдан өзге наразылықтарының түрлерін: басқа жаққа көшіп кету, салық төлеуден және өзге де міндеткерліктерден бас тару көрсетті. Бұл еңбектің басқа зерттеулерден ерекшелігі сонда, автор үкіметтің назарын казак даласындағы әрекеттерін қарудың күшімен емес, сауда-саттықты және бейбіт қарым-қатынастарды дамыту арқылы икемділікпен жүргізу қажеттілігіне аударды (Мухтарова, 1997:32).

Н. Серед және оның *тұжырымдары*. Орынбор қалалық думаның төрағасы қызметін атқарған Николай Акимович Середаның «Бунт киргизского султана Кенесары Касимова (1838-1847 г.г.)» деп аталатын еңбегі қазақтардың азат қозғалысынан біраз мәліметтер береді. Еңбек тұңғыш рет «Вестник Еворпы» деген журналда 1870 жылы жарияланып, үш бөлімнен тұрды. Бірінші бөлімінде Қайыпқали Есімұлы сұлтан, Жоламан Тленшіұлы, Исатай Тайманұлы бастаған, 1822-1836 жылдар аралығын қамтыған ұлт-азаттық қозғалыстар толқулар түрінде қарастырылды. Сонымен қатар Н.А. Серед Кенесары Қасымұлы бастаған көтерілісіне біршама кеңірек тоқталып, көтерілісшілердің үндеулерін, хан Кененің саясатын, «қазақ даласын Ресейден бөліп әкету ұмтылысын, Қоқан хандығын бағындыру үшін Бұқар хандығымен жақындасуын» ашып көрсетті. Екінші бөлімінде Оңтүстік Сібір генерал-губернаторлығына қарсты қазақ даласындағы «тәртіпсіздіктер», Ресейдің Кенесарыға қатысты саясатындағы өзгерістер туралы айтылды. Үшінші бөлімі 1843-1845 жылдардағы оқиғаларды баяндауға, 1843 жылдың күзінде ұйымдастырылған экспедиция жұмысын және оның салдары көрсетуге арналды (Серед, 1992). «Қырғыз сұлтаны Кенесары Қасымовтың бүлігі» кітабының авторын еңбегінің мазмұны бойынша академиялық бағытқа жатқызуға болады, себебі Н. Середаның жинақтаған материалдары оның қазақ халқының тарихын, сонымен бірге қазақ даласын отарлауға қарсы әр уақытта көтеріліс ұйымдастырған қазақ батырлары туралы терең білімін дәлелдейді. Н. Середаның зерттеуінің құжаттық материал ретінде маңызы зор. Объективті шындыққа сүйену мен ХІХ ғасырдың 30-40-жылдарындағы тарихи кезенді жүйелі шолу кітаптың басты құндылығы болып табылады. Мұндай фактілерден автордың патша үкіметін, не болмаса Кенесарыны жақтау байқалмайды. Тек қана тарихи фактілер жүйелі баяндалған» (Сүтеева, 2003:186) Н. Середаның есімі қазақ халқының тарихы мен этнографиясын зерттеген орыс ғалымдары мен саяхатшыларының арасында аталмайды. Дегенмен жинақтаған құжаттық материалдардан оның отаршылдық саясатқа қарсы бас көтерген қазақ халқының тарихын терең білетіндігі байқалады. Сонымен қатар автор І Петр билік еткен

кезеңнен бастап қазақ-орыс қатынастарының тарихи желісін сабақтайды. Кенесарыға дейін қазақ даласында өткен көтерілістердің себептерін анықтап, басшыларына қысқаша сипаттама берген. Н. Серета Қайыпқали, Жоламан, Исатай және Махамбет көтерілістерін жеткілікті зерттеген. Кіші жүдің адай руы туралы қызықты мәліметтерді келтірген. Еңбектің мазмұнынан Н. Серетаның Кенесарыны мемлекет қайраткері ретінде бағалағандығы анық көрінеді. Бұған автордың мына төмендегі сипаттамасы дәлел болады: «Кенесары Қасымов сұлтан арғы аталары Абылай сұлтаннан тарады. Бұл батыл, жігерлі, мирасқорлық кек алу рухында тәрбиеленген, жеңілген жауына қатыгез, ... Бір сөзбен айтқанда, Кенесары өзінің жасағына лайықты әмірші бола алды. Жасағын рухтандыруы еуропалық кез келген қолбасшының қызғанышын тудырап еді, Кенесары осындай еді! Иә, бұл адам, жалпы айтқанда, көрнекті тұлға болды, және басқа жолмен тәрбиеленгенде одан керемет мемлекет қайраткері шығар еді» (Серета, 1992:6). Ол Кенесарыны Ресей империясының саяси қарсыласы және оның ұзақ жылдарға созылған күресін қазақ халқының тәуелсіздікті қалпына келтіру жолындағы соғысы ретінде мойындады.

Н. Серета ұлт-азаттық қозғалыстың өзінше тұжырымдады. Оның басты себептерінің бірі жер мен халықтың біртұтастығын сақтап қалу екендігін жасырмады. Осыны ол былайша жеткізді: «Кенесары, как раво и другие киргизы привык считать всю степь своим достоянием, а в недалеком будущем им грозило разделение степи на уезды. Даже в то время русская администрация указывала местность: где и какой род должен был кочевать. Такое вмешательство русского начальства, конечно, не нравилось кочевникам, и они всячески старались отделяться от него» (Серета, 1992:7). Келесі себебі «үкімет реформаны халықтың атынан сөйлейтін депутаттарсыз, қазақ халқы туралы ешқандай түсінігі жоқ шенеуніктермен кабинетте отырып жасады».

Н. Серета Кенесарының Ұлы Даланың дербестігін Хиуаға вассалды тәуелділікте болу арқылы сақтап қалғысы келген деген ой танытты. «Взоры их в этом случае всегда обращались к единоверной им Хиве, ханы которой обещали ордынцам сохранять ненарушимо вольность киргизского народа, если кайсаки – отложась от России, - признают над собой власть хивинских владык. Поэтому и султан Кенесары видел спасение кайсацкой вольности лишь в соединении киргизских орд с Хивой. Он был уверен, что приняв звание хана касакских орд от хивинского владельца, он будет лишь его вассалом, платя Хиве незначительную дань (зьякет) и помогая фойсками в случаях войны, Кенесары надеялся играть во всем остальном роль самостоятельного властителя» (Серета, 1992:30), - дегені осының айғағы.

Он жылдай уақытқа созылған ұлт-азаттық қозғалыстың салдарын Н. Серета дөп басып көрсете алды. Бұл қозғалыстың қазақ даласы мен Орталық Азияның кейінгі жағдайына тікелей әсерін «Так кончил свою жизнь выдающийся человек, жизнь и дела которого дали поучительный урок оренбургской администрации, указав ей путь, по которому она должна была следовать в политике со стороны Средней Азии» (Серета, 1992:9), - деп жазды.

Орыс зерттеушілерінің пікірлері

Н. Коншин хан Кенеге жоғары баға берді. «Кенесары Қасымұлы қырғыздардың Құдайменді Газин, Сыбанқұл Ханқожин сияқты т.б. көсемдерінен әлдеқайда биік тұрған көрнекті адам болды. Олардың барлығы қырғыздардың рулық қарым-қатынастарының тар шеңберінен шыға алмады, тайпаларға және тіпті ордаларға бөлінбейтін барлық қырғыздардың саяси бірлігі туралы армандаған Кенесары Қасымұлын ғана қырғыз халқының нағыз «Батыры» деп атай аламыз. Оның қаза болуынан кейін орыс билігі қырғыз даласына кең адыммен тарай бастағаны соншалық, он жылдан аз-ақ асқан уақыт ішінде Ресей үкіметінің сұлтандар билігін жойып, 1822 жылғы кең танымал «қырғыздар туралы уставтан» «басқа жаңа Ереже» енгізуіне мүмкіндік туған болатын» (Сүтеева, 2003:189).

Кенесары Қасымұлы бастаған қозғалысқа қатысты құжаттар жинағын жинап

бастыру ісі де осы мезгілде қолына алына бастады. 1908-1915 жылдар аралығында Ташкентте Ресей соғыс істері министрі А.Н. Куропаткиннің тапсыруымен полковник А.Г. Серебренников «Туркестанский край. Сборник материалов для истории его завоевания» деген атпен 14 томдық құжаттар жинағын бастырып шығарды. Осы көптомдықтың алғашқы бес томында Кенесары хан бастаған қозғалысқа қатысты 176 құжат жарық көрді. Егер осы алғашқы кезеңде дайындалған еңбектер болмаса бұл азаттық қозғалыстың тарихы терең зерттелмес еді (Қойгелдиев, 2003:3).

1836-1838 жылдары Бөкей ордасында Исатай Таймановтың басшылығымен көтеріліс жасалды. Осы көтерілістің жай-жапсарын баяндауға Н.Ф. Савичевтің еңбегі (Савичев, 2006) арналды. Еңбегінде ешбір тұжырым орын алмаған, әдеби шығармаға ұқсас жазылған. Автордың өзіңдік пайымдаулары басым. Мәселен, «Последующими действиями Исатая Тайманова руководила исключительно личная месть. Теперь он не был окружен ореолом защитника прав и интересов киргизских; теперь он был озлобленным человеком за личные обиды» (Савичев, 2006:337), - деген пікірі - біріншіден, оқиғаға сырткөзбен қараған, екіншіден, көтерілістің мақсатына қанық емес адамның пайымы. Ал Қайыпқали Есімұлының ел тұтастығын сақтауға бағытталған күресін тек мансапқорлықпен байланыстырды. Мұны Н.Ф. Савичевтің мына бір сөздерінен көруге болады: «Но султан Каип-Галий, с которым он связался был вреднее его, как претендент на ханство. Полное имя его Каип-Галий Ишимов; он был из дома Каипа, члены которого занимали престол хивинский» (Савичев, 2006: 337). Исатай мен Қайыпқали сұлтанның бірігіп, отаршылдыққа қарсы күресінің өңін айналдырып, шовинистік көзқарастағы пікірін бүкпесіз жеткізді. «Каип-Галий и Тайманов с шайкою возмущенных ими киргиз в числе 200 человек пришли к устью р. Киила. Эти два союзника были в согласии только наружно, в уме же каждый из них преследовал свою цель» (Савичев, 2006: 338) - дегені осының айғағы. Н.Ф. Савичев Исатай мен Қайыпқали сұлтанның ішкі саясатын білетін адам тәрізді олардың әрқайсысының дйттеген мақсатын өзінің ойынша пайымдады. «Исатай мен Қайыпқали амалдың жоқтығынан бірін бірі тәзіп бақты. Оңтайлы сәт туса олар ажырап кетер еді. Қайыпқали Есімұлы абайлап әрекет жасауды көздеді, ал Тайманов ош алуды көздеді» деген баяндауынан қазақ халқының дәстүрінен алшақ, оның әлеуметтік ерекшеліктерінен хабарсыз адамның көтеріліс басшыларына берген бағасын бағамдауға болады. Автор көтерілісшілерді «ашулы, авантюрист, қайдағы алаяқтар» деп атады. Осындай «жағымсыз» топтардың көп ұзамай басып-жаншылатынына ерекше назар аударды. «К своему несчастью, ни Каип, ни Тайманов не знали ы выступлении отряда полковника Геке для соединения и общего действия с султаном правителем, и Тайманов уверял киргизов своей шайки как о вещи, ему известной, что при султани Баймухамеде находятся из русских только казаки его всегдашней команды и ручался им своею головою, что султан ниоткуда подкрепления не получит, и им легко будет одержать верх над его отрядом, а потом и с остальными аулами справиться» (Савичев 2006: 339), - деген тұжырымының астарында орыстық пиғылдың жатқанын аңғару қиын емес.

Қазақ халқының тарихы мен этнографиясы бойынша мәліметтер жинақтаған орыс зерттеушілері де ұлт-азаттық қозғалыстар тарихынан тыс бола алмады. Олар сұлтандар бастаған қозғалыстардың ерекшеліктерін анықтауға ұмтылды. Мәселен, А.И. Добросмысловтың пікірінше Арынғазы сұлтан «өзінің ру-тайпаластарын біріктіріп, оларды дінсіздердің ықпалынан қорғауға тырысты» (Мухтарова 1997:41). XIX ғасырдың ортасында патша үкіметіне қарсы мықты оппозицияда шекті руының батырлары Жанқожа және Есет тұрды. Олар «бөтен біреулердің билігіне бағынбай көршілес руларға ықпалын тарата отырып өздерінің қалауынша билік құрды» (Мухтарова 1997:41).

Ұлт зиялыларының тұжырымдары. Шоқан Уәлиханов Кенесары Қасымұлы бастаған ұлт-азаттық көтерілісті айналып өтпеді. Халқының болшағына алаңдаған

патшалық Ресейдің хандық билікті жойып, даланы округтерге бөліп, билік тізгінін империя шенеуніктеріне беруі наразылық тудырмай қоймайтындығына назар аударды. Наразылықтың салдары 1825 жылы Қасым сұлтанның, одан кейін оның ұлдары Саржан мен Кенесарының бүлік шығарып, 1846 жылға дейін аласапыран тудырғандары туралы жазды (Валиханов, 1985:312).

Қазақ халқының азаттық күресінің баяны ұлт зиялыларының еңбектерінен де көрініс тапты. Алаштың біртуар азаматы, XX ғасырдың басындағы қазақтың ұлт-азаттық қозғалысының көсемі - Әлихан Бөкейханов өзінің монографиялары мен мақалаларында Кенесары Қасымұлы бастаған қозғалыс, 1916 жылғы көтеріліс туралы жазып, өз пікірін көрсетті. Мәселен, «Исторические судьбы киргизского края и культурные его успехи» деп аталатын монографиясында тәуелсіздікті қайтаруға ұмтылған хан Кененің күресіне тоқталып кетті. Көтерілістің орын алуының себебін де дәл көрсетті. «Киргизы, никогда не знавшие верховной власти, которую немисливо было создать в вольной степи, где искони традиционная форма власти сосредоточивалась в руках самоуправляющегося рода и его вожаков, в XIX веке вошли в состав населения степных областей. Признав свою зависимость от русского правительства, киргизы не сразу помирились с этим положением и даже пытались потом снова восстановить свою независимость, но эти попытки закончились неудачей» (Букейханов, 2009: 417), - дегені айтқанымыздың дәлелі. Барша қазақты бір тудың астына жиюға ұмтылған Кенесарының күресіне сын көзбен қараған Әлихан оның даңқын да, озбырлығын да көрсете алды. «В сороковых годах XIX века Киргизская степь в последний раз вспомнило старину. Внук Аблай - хана Кенесары Касымов, затмивший в народных сказаниях славу своего популярнейшего деда, собрал несколько тысяч наездников из представителей недовольных и, объявить себя восстановителем былого величия киргизского народа, пытался поднять под свое знамя весь киргизский народ. Огромная масса кочевого населения осталось однако, равнодушной и воззванию Кенесары» (Букейханов, 2009: 417) – деген тұжырымынан сұлтанның ұстанымын барлық рулар мен тайпалардың құптамағандығы байқалады. Дегенмен Ә.Бөкейханов Кенесарының айналасындағы жақындары мен пікірлестеріне жағымды көзқараспен қарайтындығын жасыра алмаған. Оған мына бір тұжырымы арқылы көз жеткізуге болады: «Но смелость и удалство, обнаруженная его братом Наурызбаем и товарищами последнего, завоевала симпатию населения, которое, не выражая активно своего сочувствия, постоянно оказывало покровительство людям Кенесары, спасая их от преследования русских отрядов» (Букейханов, 2009: 417). Осындай жағдайдың арқасында Кенесары жеті жыл бойы хан тағында отырған деп санады. Еңбегін Әлихан Орыс императорлық география қоғамы өзінің Батыс Сібір бөлімінің толық мүшесі ретінде дайындады. Ол 1903 жылы «Россия. Полное географическое описание нашего отечества» атты көптомдық альманахтың «Киргизский край» деген ХУІ томына еніп, Санкт-Петербурдан жарық көрді. Мұның өзі Алаш жетекшісінің тарихты зерттеуде ұлттық бағытты толық ұстануға мүмкіндігін шектеулі болғандығынан хабар береді.

Әлиханның асыл мұрасының арасында 1916 жылғы ұлт-азаттық көтеріліс жөніндегі еңбектер ерекшеленеді. Ресей империясының отаршылдық саясатына қарсы қарулы көтеріліске шыққан Кенесарының түпкі мақсат-мүддесін, қозғалыстың жеңіліске ұшырау себептерін ашып жаза алмаған Әлихан Бөкейханов бұл тақырыпқа 1923 жылы Ташкентте басылып шыққан «Материалы к истории султана Кенесары Касымова» атты кітапшасында қайта оралды. Көтерілістің көздеген мақсат-мүддесі оған бір жағынан үлгі болса, екінші жағынан жеңіліске ұшырауы үлкен сабақ болғаны хақ. Кенесары-Наурызбай қозғалысының бүкіл халық арасынан қолдау таба алмағандығы, көтерілістің жеңіліске ұшырауы оны теңдікке, ұлттық тәуелсіздікке жетудің басқа бейбіт, саяси жағын қарастыруға итермеледі.

1926 жылы Мәскеуде Әлихан Нұрмұхамедұлының Шестаковпен бірлескен «Қыр баласы» бүркеншік есіммен көрсетілген еңбегі жарық көрді. Қыр баласы дегенге қарағанда жарияланым 1926 жылдан ертерек жазылған тәрізді. Еңбекте көтерілістің басты себебі болып патшалық Ресейдің І дүние жүзілік соғысқа араласуының барысында қазақ елінің экономикалық жағдайының нашарлауы саналды. Өзі өмір сүрген уақытта көзімен көргендерінің негізінде бұл тұжырымды нақты дәлелдермен бекітті. «1916 жылы сансыз жігітті соғыста өлтірді, қолы, аяғы жоқ, ақылдан адасқан мешел де мүгедек қылды, ел шаруасы ойрандалды, соғыста ерлер өліп, елде шаруа күйзелді, жетім бала, жесір қатын, шал-кемпір көзінің жасы көл болып, жұртта қалған ботадай боздады. Ет, нан өзге марттағыдай тапшыланды, жұттағыдай жоғалды. Базардан алатын пұл да зая барыпдөн асты. Сом да елу тиын боды. Теміржолмен соғысқа әскер тасып, ел жаяу да қалды» (Шестаков 2013: 330). Халықтың әлеуметтік-тұрмыс жағдайының төмендеуі көтеріліске алып келгендігі хақ. Ә.Бөкейхановтың баяндауынша, «соғыс басталған кезде бүкіл қазақ-қырғыздың үштен екі бөлегі кедей еді. Орта шаруа күннен күнге кемиді. Шаруасы күшті аз бір бөлегі аяққа басып, өзіне жол салып, байларға қосылады. Қалғаны бұзып-жарып, барлы-жоғынан айрылып, кедейдің санын көбейтті (Шестаков 2013: 333). Көтерілістің бүкіл қазақ даласын былай қойғанда Орталық Азияны тұтастай қамтығаны белгілі. Әлихан осыны мағынасы терең сөздермен жеткізді. «Түстікте Қантәңіріде, Арқада Тобылға дейін, батыста Астраханнан шығыста Алтайға дейін үйінен өрт шыққандай Алаштың ұлы қозғалды. Ерлері ұйқы да жоқ, дамыл да көрмей қала барып, дала барып тоқым кеппей жорытады». Көтерілістің барысын көрсетуі де назар аударарлық. «Кей сел Сарыарқаны тастап аумақ та болады. Қарқаралы оязында Бақанастан Қожагелді керей Қытайдағы абақ-керей барам деп ауады. Текеде, Қостанайда, Атбасарда, Қарқаралыда ел болыстарын сабайды, жарады, өлтіреді. Патшаның жарлығын болыстардан көреді. «Елді орысқа жердей сатқан сендер!» дейді». Көтерілістің аяусыз басылып, жаншылуын да патша өкіметінің отарлау саясатымен жай ғана байланыстырып қоймай, империяның соғыстағы сәтсіздіктерімен де ұштастыра алды, патшалық Ресейдің әрекетін сайқымазақ етті. Қарусыз халықты қырып, шаңырағын ортаға түсіріп, қора-копсысын қиратып, малын айдап әкеткен патша әскерінің қиянаттық іс-әрекетін сынады. «Қазақ патшаға қарсы атқа мінді деп Сарыарқада, Ақмолада, Текеде, Торғайда, жетісуда жандаралдар, әскер басы – төрелер шығады. Қарусыз елді қойдай айдап, жердей таптап, жаудай тонайды. ... Патша әскері немістен көрі қарусыз қазақ-қырғызбен соғысқанды сүйеді» (Шестаков, 2013:334). Ұлттың біртұтастығының көрінісі ретінде хан сайлау дәстүрінің қысқа мерзімде орын алып, сол үшін халықтың аяусыз қырылғанын Әлихан ашық баяндады. «Қысқа қарсы Торғай елі Ғабдығаппарды хан сайлап, патшаға қарсы соғыс ашты. Батыстағы қанжауын соғыстан қашқан орыстың сойқаны қазақ-қырғызбен соғысуға жерік болды. Торғайдың елін шауып, он мыңдаған әскер қыста елде болды» (Шестаков, 2013: 334). Көтеріліс отаршыл биліктің алапауыт жазалаушы отрядына қарсы тұра алмай жеңіліске ұшырады. Дегенмен оның тарихи маңызы зор. Әлихан Бөкейханов осы оқиғадан сабақ алуды басты назарда ұстады. Қазақ халқының өзінің бостандығы мен азаттығы жолында күресе алатын, ұлттық бірегейлігін қамтамаса алатын ел ретінде көрсете алғандығын Алаш көсемі «Өзге жердегі қорлықтан ел де 1916 - ыншы жылғы қазақ-қырғыздан тәлім алса, өзін құлақкесті құл қылған өкіметке қарсы көтерілді. Қазақ-қырғыз осы көтеріліске көп адамын өлтіріп, шаруасын күйзелтсе де, келешекте қандай ел екенін білдіреді» (Шестаков, 2013:338), - деп бағалады. «1905-інші жылғы Мәскеудегі жұмысшы көтерілісі де жұмысшыны көп шығындатқан. Осы көтеріліс келешекке үлгі болады. Мұны одан да жақсы өткізіп, онан да қатты жауға қарсылық керек еді деп Ленин айтқан. 1917-інші жылғы өктәбір (қазаннан) 1905-інші жылғы декәбірден (желтоқсаннан) тәлім алған. Қазақтың 1916-ыншы жылғы көтерілісін де осылай ұғыну керек» (Шестаков 2013:338), -

деп тұжырымдады. Бұл - азаттық үшін күрестен бас тартпайтын ұлт өкілінің көзқарасы. Бостандық жолындағы күрестің құрбандықсыз болмайтындығын тарих әуелде-ақ дәлелдеп қойған. «Алыспаған, жұлыспаған бостандық атына мінбейді, бұғаудан босмайды, ер құлдықтан, әйел күндіктен шықпайды, малына да, басына да ие болмайды» (Шестаков 2013:339), - деген Әлихан пайымы оны тағы да бекіте түсті. Дегенмен Алаш көсемі 1916 жылғы көтерілістің ұлт-азаттық сипаты туралы анық пікір танытпады. Бұл түсінікті, себебі ұлт зиялылары қазан төңкерісін, кеңес өкіметін қолдамағанымен оған ашық қарсылық білдіре алмады. Пролетариат диктатурасы жағдайында ұлт мүддесінде өз пікірлерін ашық айта алмағаны да хақ.

Ұлт-азаттық қозғалыс мәселесіне ерекше ынтамен назар аударғанның бірі - Халел Досмұхамедұлы. Алаш ардақтысы ұлт-азаттық қозғалыстардың шығуы мен өрістеуіне кенінен тоқталды. Х. Досмұхамедұлы С. Датұлы, И. Тайманұлы, К.Қасымұлы бастаған ұлт-азаттық қозғалыстардың басты мақсаты қазақ халқын империя билеушілері тағағайындаған Жәңгір хан жүргізіп отырған ресей отаршыл тәуелділігінен азат ету деп тұжырымдады (Нурмағамбетова, 2003). «... Ел тегісінен ханға қарсы болды. Осы уақытта Жәңгірді түсіретін, бұрынғы кеңшілікті орнатамын деп Исатай батыр Тайманұлы шыққан. Елдің бәрі тегісімен Исатайға еріп кеткен. Көтерілген елдің қаһары сонша қатты болған, ел ішінде я бөтен ретте тұрған ханның жақындары төрелер де Исатайға еріп кеткен»(Досмұхамедов, 2003:11). Х. Досмұхамедұлының пікірінше, қойылған мақсатқа жету үшін Сырым Датұлы және Исатай Тайманұлы алдымен ресей билеушілерінің көмегімен хан билігін, содан соң отаршылдық тәуелсіздіктен азат болу қажет деп санады. Алашорда мүшесі қазақ қоғамының бір бөлігінің дәстүрлі хан билігіне қатынасын дөп басып көрсетті. Қазақ қоғамындағы бөлшектенудің отаршыл биліктің қолдан жасаған саясатының жемісі деп есептеді. Оған мысал ретінде Кенесары Қасымұлының Кіші жүздің билеуші топтарымен қарым-қатынасын келтірді. Кіші жүздің Кенесарыны қолдамаған себебін автор оның беделінің төмендеуімен түсіндірді. Кенесары күресінің алғашқы кезеңінде Ресей билеушілеріне әйне қазақ хандарына қарсы шығып, қалың бұқараның қолдауына ие болды. Алайда хан болғаннан соң халықтың сенімін жоғалтты, өйткені қиын жағдайларда оларды тастап кетті. Халықты бағындыру үшін әскери күш қолданды, Алтынжаппас, Шекті руларының ауылдарын тонады, оларға өзінің боданы ретінде қарады. Сондықтан да Кіші жүз қазақтарын өзінің жағына тартудың сәті түспеді. Кейінгі уақыттарда хан Кене мен Кіші жүз арасындағы қарым-қатынастың нашарлауына Х. Досмұхамедұлы келтірген бір тарихи факт орын алды. Кенесарының Ойыл қазақтарына кезекті жорығында оған қарсы Баймағамбет төре бастаған орыстар мен казактардан құралған аралас әскер қарсы шықты. Кенесарыға кері шегінуге тура келді, Баймағамбет соңынан қуды. Баймағамбетпен келіссөзге келу үшін Наурызбай жолға шықты, алайда қорыққан Баймағамбет онымен кездесуден бас тартып, орнына басқа біреуді жіберді. Наурызбай елші жіберіп, Баймағамбеттен олардың соңына түсуін талап етті. Ашуланған Баймағамбет қайтып бара жатқан елшілердің артынан оқ атуды бұйырды (Нурмағамбетова, 2003:148-149).

Х. Досмұхамедұлының тұжырымдарынан Қазақ елінің біртұтастығы үшін күрескен Кенесары сұлтанның әрекеттеріндегі қайшылықтардың орын алғандығына көз жеткізуге болады. Дегенмен «ортақ өгізден оңаша бұзауды» қалаған хандар мен төрелердің әрекеттерінің де тарихтан орын алғандығы шындық. Соған қарамастан Кенесары Қасымұлы ұлттық бірегейлікті сақтау жолында жанқиярлық қызмет атқарды. Жалғыз Кенесары сұлтан емес Сырым және Исатай бастаған «үш қозғалыстың мақсаты – қазақты орыстың жәңгірлік құшағынан құтқару. Сырым мен Исатай хандардың патша үкіметінің құралы болғанына, түсініп, әуелі орыс үкіметі арқылы хандарды жойып, сонан соң орыс үкіметінен құтыламыз деген саясат жүргізді» бұйырды» (Досмұхамедов, 2003:44). Алаш

ардақтысын «Исатай көтерілісі қазаққа қандай пайда, зиян берді, патша үкіметіне қандай ой түсірді деген сұрау» (Досмұхамедов, 2003: 54) толғандырды. Өз сауалына өзі «Исатай көтерілісі қазаққа өзінің ел екендігін білдіреді, жұрттың ұлт сезімін қозғады, қазақтың бірігуіне себеп болды» (Досмұхамедов, 2003: 54), - деп жауап берді.

Отандық тарих ғылымында ұзақ уақыт бойы «ұлттық интеллигенция көтеріліске шықпауға, патша армиясына баруға шақырды» деген біржақты тұжырымдар орын алып келді. Оған негіз де жоқ емес еді. Қазақ зиялылары патшаның маусым жарлығы шығысымен-ақ, қалыптасқан ауыр ахуалда туған халқына қолынан келген көмегін аянып қалмады. Тыл жұмысына шақыруды кейінге қалдыру әрекеті, халықты көтеріліске шығып, орынсыз қырылып қалудан сақтандыру, сонымен бірге тыл жұмысына алынған қазақтар арасында өз еріктерімен барып, олардың ауыртпалықтарын жеңілдетуге тырысу - міне туған халқының басына түтқиылдан түскен ауыртпалықтарды жеңілдетуге тырысқан осы әрекеттердің бәрі кезінде кеңестік әдебиетте орын алған қазақ интеллигенциясын өзінің туған халқының мүддесіне қарсы қою әрекетінің қисынсыздығын тағы да дәлелдей түседі (Омарбеков, 2016: 20). Өз кезегінде М. Дулатов «Төңкеріс жолында қазақ жұрты құрбан болып-ақ кетсін деуге дөтіміз шыдамады. Сондықтан біз екінші жолды қаладық – көну керек дедік. Осыған бел байлағаннан кейін елге көзіне айтатын сөзіміз де, басшығымыз да осы бетте болды. Тек неше түрлі сылтаумен соза беру жағын ғана ескеріп отырдық: пішен шабатын кез, егін оратын кез бірінің артынан бірі келе жатыр мәулет сұрандар дедік, халық әлі түсінген жоқ, әбден түсінсін, осыған пұрсат сұрау керек дедік», - деп жазды. Халықтың қарсыласамын деп қанға бөгіп қырылып қалмауын ойлаған Алаш зиялыларының мұндай адамгершілікті басшылыққа алған гуманистік көзқарасы өзінің ұлтына деген сүйіспеншілігінің, оған шексіз берілгендігінің тағы бір айқын көрінісі еді (Омарбеков, 2016: 19). «1916 жылғы және 1917 жыл басындағы «Қазақ» газетінде жарық көрген материалдар қазақ зиялыларының о баста, 1916 жылғы көтерілісті жалпыхалықтық көтеріліс ретінде мойындамай, оны қазақтың тыныш өмірін тас-талқан еткен «бүліншілік» ретінде қабылдағанын көрсетеді» (Омарбеков, 2016: 20). Өз кезегінде Әлихан Бөкейханов қуатты Ресей империясының отаршылдық саясатына қарсы ашық қарулы көтерілістің әлі де болса заманы тумағандығын ол жақсы түсінді. Теңдік пен ұлттық тәуелсіздіктің төте жолы деп Әлихан өркеніетті елдердің мәдениетінен үлгі алу, сөйтіп халықтың ұлттық мәдениетін өркендету, өнер білімін көтеру, ұлттық сана сезімін оятуды ұлт азаттық қозғалыстың жаңа стратегиялық бағыты етіп алған. Оның 1916 жылы қарулы көтеріліске түбегейлі қарсы шығуының негізгі себептері де міне осында жатыр. «Халықтың ақылға емес, ашуға ерік беріп, бас көтерулерін көзі ашық, Ресейдегі азаттық қозғалыстары тарихынан жан-жақты хабардар Алаш қайраткерлерінің қолдай қоймағанына түсіністікпен қараған жөн» (Омарбеков, 2016: 20).

Ұлт зиялылары арасында 1916 жылғы көтеріліс жөнінде анағұрлым шынайы, ашық пікір білдіргендердің бірегейі – Мұстафа Шоқай, өйткені оның отанынан жат елде еркін ой айтуына мүмкіндігі болды. «1916 жылғы ұлттық қозғалыс туралы большевиктердің өтірігі» мақаласында көтеріліске ұлт-азаттық деген баға берді. Оған Мұстафаның мына бір тұжырымдары дәлел: «1916 жылғы көтерілістер, «Қоқан автономиясы» және басмашылар әрекеттерімен» қосылып, орыс тепкісіне қарсы бағытталған ұлттық қозғалыс тарихымыздың ең маңызды құбылыстарының бірінен саналады. ... 16 жылғы қозғалыс жалпы алғанда ұлттық қозғалыс еді. онда таптық күрестің елесі де жоқ еді. Түркістандықтарды, халықтың барлық жіктерін өз қол астына бірлестірген патшалық Ресейдің жалпы саясатын айтпағанда, түркістандықтарды майдандағы қара жұмысқа шақырған бұйрықтың өзі ұлттың табиғатына, рухына жат еді» (Шоқай, 1998:214-215).

Шетелдік зерттеушілердің көзқарастары. Өзінің өмір сүру кеңістігін жанқиярлықпен қорғап, дербес өмір сүруге ұмтылған қаза халқының күресінен дүние жүзі құлақдар болды. Қазақ даласындағы кейбір көтерілістер жөніндегі хабарлар көршілес шығыс елдерін былай қойғанның өзінде, Батыс Еуропа мен Америка жұртшылығына XIX ғасырдың екінші жартысында жетіп үлгерді. 1879 жылы ағылшын зерттеушісі Д. Бульджер «Англия мен Ресей Орта Азияда» деген екі томдық (Есмағамбетов, 2003: 233] еңбегінде Есет Көтібарұлы бастаған көтеріліс жөнінде жазды. Еңбегінде Есеттің қазақтардың намысын оята білгендігі, соның нәтижесінде қазатардың оның соңынан ергендігі айтылды. «Көтібаровтың шешендігі қандастарына ерекше шабыт, қажырлы қайрат берді. Ресейге қарсы соғысқа шақырған оның үні қазақ ауылдарының түкпір-түкпіріне жетті. «Оларда ат пен қару бар, ол бізде жоқ па? Біз мұхит жағалауының құмындай көп емеспіз бе? Қайда қарасаң да – шығысқа не батысқа, солтүстікке не оңтүстікке бет бұр – барлық жақтан қазақты табасың. Онда неге біз ат төбеліндей шет жерліктерге бағынуымыз керек?». Осындай батыл сөздерімен Көтібаров қазақтарды намысқа шақырды» Есмағамбетов, 1994: 79). Есеттің сөздерінен қалың қазақты азаттыққа, егемендікке шақырғандығын, халық көп болғанымен оған бірліктің ауадай қажеттілігін анық көруге болады. Бұны шетелдік зерттеуші де байқап, сөзін ары қарай былай сабақтады: «Үялғаннан болса да, көптеген қазақ билері мен батырлары оның соңынан ерді. Араларына іріткі түсе бастаған қазақ халқының басын аз ғана уақыт болса да Ресейге қарсы жауластық сезім біріктірді» (Есмағамбетов, 1994: 79). Бірлік пен ынтымақтың орын алмауы қазақ халқын екі бөлікке қақ жарғаны белгілі, бірі отаршыл билеушілерге қызмет етіп, солардың жағына шықса, екіншісі бодандыққа мойынсұнбай, тәуелсіздік жолын тандап, күрес жүргізді. Г.Бульджер Есет көтерілісінің ұлттық бірегейліктің жоқтығынан тоқтап қалды. Оның себебі «Көтібаров бес жыл бойына Ресеймен партизан соғысын жүргізді және оның шеберлігі мен бір орыннан екінші орынға тез ауысып, ізін суытып, сосын тұтқиылдан тиюі бақайшағына дейін қаруланған орыс әскерін талай рет тығырыққа тіреді. Ақырында белгісіз себептермен (мүмкін жақтастарының арасында алауыздық басталғанын сезді ме) ол орыс өкіметі ұсынған құрметті бітім шартын қабыл алды» (Есмағамбетов, 1994: 79).

1899 жылы А. Краус «Ресей Азияда» деген кітабында Орал мен Торғай облыстарындағы көтеріліс туралы мәліметтерді баяндап берді. Неміс ғалымдары О.Финш пен А. Брем «Батыс Сібірге саяхат» еңбегінде көтерілісшілердің жанпида ерлігі «1873 жылы Хиуаға қарсы жорыққа шыққан орыс әскерлеріне ілесіп, Қазақстан жері арқылы өткен америкалық дипломат Ю. Скайлер Орал мен Торғай облыстарында орын алған көтеріліс жөнінде біраз мәліметтер жинап, екі томдық «Түркістан» кітабына енгізді. 1870 жылы Маңғыстаудағы көтерілісте Г. Аберт-Маккей, Ф. Барнаби еңбектері арқылы Батыс Еуропа жұртшылығына мәлім болды. Э.Хэлл XIX ғасырдың 40-жылдары Астраханда болып, Исатай Тайманов пен Махамбет Өтемісов бастаған Кіші жүз қазақтарының көтерілісі, оның себептері мен барысы туралы материалдар жинап қайтты. Бұл көтерілістің жай-жапсары антрополог М. Уйфальвидің 1878 жылы Парижде жарық көрген «Француз ғылыми экспедициясының Ресейге, Түркістанға, Кохистанға, Ферғанаға және Құлжаға саяхаты», Ю. Скайлердің «Түркістан» кітаптарында шынайы көрініс тапты (Есмағамбетов, 2003: 233).

Қорытынды. XIX ғасырдың екінші жартысы – XX ғасырдың бас кезінде қазақ даласындағы ұлт-азаттық қозғалыстар тарихын зерттеудің нәтижесінде мынадай қорытындылар жасауға болады. Біріншіден, Ұлы Дала Еліндегі қозғалыстар тарихы негізінен зерттелген. Қазақ даласы патшалық Ресейдің боданы болғандықтан азаттық үшін күресін зерттеушілердің басым көпшілігі сол мемлекеттің өкілдерінен саналды. Әскери адамдар, зерттеушілер сұлтандар мен батырлар

бастаған қозғалыстардың тарихын патша үкіметінің мүддесінде баяндады. Екіншіден, еңбектер таза ғылыми тұрғыдағы зерттеулер болмағандықтан, авторлардың өзіндік пайымдаулары басымдылық танытты. Үшіншіден, орыс және шетелдік авторлар ұлт-азаттық қозғалыстарды ұлттық бірегейлік пен тұтастықты сақтау ауқымында қарастыруды көздемегендіктен бұл мәселе ұлт зиялыларының еңбектерінен ғана көрініс тапты. Дегенмен ұлт зиялыларының халықтың азаттық күресіне қатысты еңбектерінің құндылығы толық ашылмай келеді. Шетелдік тарихшылардың зерттеулері де ғылыми айналымға толықтай енгізілмегендігі байқалды. Болашақта осы мәселе осы қырынан терең зерттелуге тиіс.

Әдебиеттер:

Букейханов А. Исторические судьбы киргизского края и культурные его успехи // Полное собрание сочинений в 7 томах. Т.1. 1889-1903. Астана, 2009. 407-461166.

Валиханов Ч. О Баян-Аульском округе // Собрание сочинений. В 5 томах. Т.2. А-Ата, 1985.

Венюков М.И. Опыт работы военного обозрения русских границ в Азии. СПб., 1875.

Досмұхамедов Х. Таңдамалы. Алматы. «Өлке» баспасы, 2003. 240б.

Есмағамбетов К.Л. Кенесары қозғалысының зерттелуіндегі ділгірліктер // Кенесары Қасымұлы. Туғанына 200 жыл толуына арналған халықаралық ғылыми-теориялық конференция материалдары. Алматы, 2003. 221-237бб.

Есмағамбетов К.Л. Қазақтар шетел әдебиетінде. А: Ата мұра, Қазақстан, 1994. 240б.

Игибаев С.К. Историография истории Казахстана. Алматы, 2013. 358с.

Красовский М. Область Сибирских киргизов. Ч.III. СПб, 1868.

Қойгелдиев М.Қ. Кенесары Қасымұлы қозғалысы: мәселені қорытудағы өзгерістер//Кенесары Қасымұлы. Туғанына 200 жыл толуына арналған халықаралық ғылыми-теориялық конференция материалдары. Алматы, 2003. 3-17бб.

Левшин А.И. Описание киргиз-казачьих или киргиз-кайсацких орд и степей. Алматы: «Санат», 2009. 656с.

Мейер Л. Киргизская степь Оренбургского ведомства. СПб., 1865.

Мұхатова О. Қазақстан тарихының тарихнамасы. Алматы: «Қазақ университеті», 2009. 189 - 402б.

Мұхатова О. Тарихнама ғылымы: теориялық және методологиялық негіздері және зерттеу үлгілері. Алматы: «Қазақ университеті», 2009. 189б.

Мухтарова Г.Д. Национально-освободительная борьба казахского народа в последней четверти ХУП – 70-е годы XIX в.в. (актуальные проблемы историографии). Диссертация на соискание ученой степени кандидата исторических наук. Алматы, 1997. - 198с.

Нурмагамбетова Р.К. Движение Кенесары Касымова в трудах Алашской интеллигенции 20-30-х г.г. XX века Кенесары Қасымұлы. Туғанына 200 жыл толуына арналған халықаралық ғылыми-теориялық конференция материалдары. Алматы, 2003. С. 145-153.

Омарбеков Т. 1916 жыл: зерттеушілердің бұрынғы және бүгінгі көзқарастарындағы сабақтастықтар және ерекшеліктер «Ә. Бөкейхан және Қазақстандағы ұлт-азаттық қозғалыс мәселелері» атты республикалық ғылыми-теориялық конференция материалдары. – Алматы: «Қазақ университеті», 2016. - 18-23бб.

Савичев Н.Ф. Уральская старина. Рассказы из виденного и слышанного. Уральск, изд-во ТОО «Оптим», 2006. - 468 с.

Середа Н. Бунт Киргизского султана Кенесары Касымова (1848-1847). Атырау: «Диалог», Уральск, ЗКО, 1992. - 215с.

Сүтеева Қ.А. XIX ғасырдағы орыс тарихшылары Кенесары Қасымұлы көтерілісі туралы//Кенесары Қасымұлы. Туғанына 200 жыл толуына арналған халықаралық ғылыми-теориялық конференция материалдары. Алматы, 2003. 183-191бб.

Шестаков., Қыр баласы. 1916-1926. Бөкейхан Ә. Шығармаларының толық жинағы. 9 томдық. - IX т. - 1925-1927. Астана, 2013. 228-341бб.

Шоқай М. 1916 жылғы көтеріліс туралы большевиктердің өтірігі // Шоқай М. Таңдамалы. 1-т. Алматы, 1998.

References:

Bukeykhanov A. Istoricheskie sudby kirgizskogo krayai i kulturnye ego uspekhi // Polnoe sobranie sochineniy v 7 tomax. T.1. 1889-1903. Astana, 2009. 407-461bb. [in Russian].

Esmagambetov K.L. Kenesary gosgalysynyn sertteluindegi dilgirlikter. Kenesary Kasymuly. Tuganyna 200 zhyl toluyna arналған khalyqaralyq gylymi-teorialyq konferesiya materialdary. Almaty, 2003. 221-237bb. [in Kazakh].

Esmagambetov K.L. Qazaqtar shetel adebietinde. A: Ata mura – Qazaqstan, 1994. 240b. [in Kazakh].

Dosmukhamedov X. Tandamaly. Almaty: «Olke» baspasy, 2003. – 240b. [in Kazakh].

Igibaev S.K. Istoriografiya istorii Kazakhstana. Almaty, 2013. – 358s. [in Russian].

Krasovski M. Oblast Sibirskiykh kirgisov. Ch.III. SPb, 1868. [in Russian].

Levshin A.I. Opisanie Kirgiz-kazachix ili Kirgiz-kaisatskix ord I stepey. Almaty «Sanat», 2009. 656s. [in Russian].

Meyer L. Kirgiskaya step Orenburgskogo vedomstva. SPb., 1865. [in Russian].

Mukhatova O. Qazaqstan taryhynyn tarikhnamasy. Almaty «Qazaq universiteti», 2016. 402b. [in Kazakh].

Mukhatova O. Tarikhnama gylymy: teorialyq zhane metodologialyq negizderi zhane zertteu ylgileri. Almaty: «Qazaq universiteti», 2009. 189b. [in Kazakh].

Mukhtarova G.D. Nasionalno-osvoboditelnaya borba kazakhskogo naroda v posledney chetnerti XVII 70-e gody XIX v.v. (aktualnye problem istoriografii). Dissertasiya na soiskanie uchenoy stepeni kandidata istoricheskikh nauk. Almaty, 1997. 198s. [in Russian].

Nurmagambetova R.K. Dvizhenie Kenesary Kasymova v trudakh Alashskoi inteleghensii 20-30-x g.g. XX veka Kenesary Kasymuly. Tuganyna 200 zhyl toluyna arналған khalyqaralyq gylymi-teorialyq konferesiya materialdary. Almaty, 2003. S.145-153. [in Russian].

Omarbekov T. 1916 zhyl: zertteushilerdin buryngy zhane bygingy kosqarastaryndagy sabaqtastuqtar zhane ereksheликter. «A. Bokeikhan zhane Qazaqstandagy ult-azattyq qozgalus maseleleri» atty respublikalyq gylymi-teorialyq konferesiya materialdary. Almaty: «Qazaq universiteti», 2016. - 18-23bb. [in Kazakh].

Qoigeldiev M.Q. Kenesary Kasymuly qozgalysy: maseleni qorytydagy ozgerister// Kenesary Kasymuly. Tuganyna 200 zhyl toluyna arналған khalyqaralyq gylymi-teorialyq konferesiya materialdary. Almaty, 2003. 3-17bb. [in Kazakh].

Savichev N.F. Uralskaya starina. Rasskazy iz videnogo I slyshannogo. Uralsk, izdvo TOO «Optima», 2006. 468s. [in Russian].

Sereda N. Bunt Kirgizskogo sultana Kenesary Kasymova (1848-1847). Atyrau. «Dialog», Uralsk, ZKO, 1992. 215s. [in Russian].

Shestakov., Qyr balasy. Қ1916-1926// Bukeykhan A. Shyгarmalarynyn tolyq shinagy. 9 tomdyq. - IX t. - 1925-1927. Astana, 2013. 228-341bb. [in Kazakh].

Shoqai M. 1916 zhylygy koterilis turaly bolshevikterdin otirigi. Shoqai M. Tandamaly. 1-t. Almaty, 1998. [in Kazakh].

Suteeva Q.A. XIX gasyrdagy orys tarixshylary Kenesary Kasymuly koterilisi turaly. Kenesary Kasymuly. Tuganyna 200 zhyl toluyna arналған khalyqaralyq gylymi-teorialyq konferesiya materialdary. Almaty, 2003. 183-191bb. [in Kazakh].

Valikhanov Ch. O Bayan-Aulskom okruge// Sobranie sochineniy, V 5 tomakh. T.2. A-Ata, 1985. [in Russian].

Venyukov M.I. Opyt raboty voennogo obozrenia russkikh granis v Azii. SPb., 1875. [in Russian].

IRSTI 03.09

HISTORIOGRAPHY OF THE NEW ECONOMIC POLICY OF XX CENTURY AND AT THE BEGINNING OF XXI CENTURY

Begaliev Aysha Karypzhanovna¹, Khairullayeva Venera²

¹Al-Farabi Kazakh National University,
senior lecturer of the faculty Pre-College Education
Almaty, Kazakhstan. E-mail: aysha.1958@mail.ru

²Associate professor of the University Narhoz. Almaty, Kazakhstan

Abstract: The paper examines stages of studying New Economic Policy by a historical science. Researchers' views on this problem are often defined by a political state of affairs. Recent works give an objective estimation of the purposes of New Economic Policy.

The periods of studying the New Economic Policy in the historical literature coincide in many respects with basic changes in the history of the country. But interest to this problem doesn't weaken. New Economic Policy experience is claimed in the period of economic reforms and during transitional economy development.

Among the radical democratic intellectual people of the late XXth- early XXI centuries, there was a conviction that the influence of political-ideological institutions on the content of the works of researchers substantially devalued their value for the modern reader. In our opinion, such an approach, having under itself some objective grounds, represents a real threat to the continuity of research in the field of the economic history of Russia in the 20th century, since it can lead to a distorted perception of the achievements of many authors of previous decades.

Keywords: historiography, Soviet power, region, New Economic Policy, agrarian policy, reform.

ҒТАХР 03.29

XX ғ. 40-жж. - XXI ғ. басындағы жаңа экономикалық саясаттың тарихнамасы

Бегалиева Айша Қаріпжановна¹, Хайруллаева Венера²

¹Әл-Фараби атындағы ҚазҰУ,
ЖОО-ға дейінгі дайындық кафедрасының аға оқытушы.
Алматы қ., Қазақстан. E-mail: Aysha.1958@mail.ru

²Халық шаруашылығы университетінің қауымдастырылған профессоры,
Алматы қ., Қазақстан

Түйіндеме: Мақалада тарих ғылымында жаңа экономикалық саясатты зерттеудің кезеңдері көрсетілген. Осы мәселеге деген зерттеушілердің көзқарасы саяси конъюнктурамен анықталды. Тек соңғы жылдары ғана жаңа экономикалық саясаттың міндеттері мен мақсаттарына объективті баға берген жұмыстар жарыққа шықты.

Жаңа экономикалық саясатты тарихи әдебиетте зерттеу кезеңдері Ресей Федерациясындағы түбегейлі өзгерістерге байланысты. Бұл тақырыпқа қызығушылық жоғары. ЖЭС тәжірибесі экономикалық реформалар жүргізгенде, өтпелі дәуірдегі экономиканың дамуына өте қажет.

XX ғ. аяғы - XXI ғ. басындағы радикалды-демократиялық зиялылардың арасында саяси-идеологиялық институттардың зерттеушілердің жұмысына ықпалы қазіргі оқырман үшін олардың құндылықтарын айтарлықтай көтереді деген сенім қалыптасты. Біздің ойымызша, кейбір объективті негіздерді біле отырып, мұндай тұрғыда қарау XX ғ. Ресей экономикалық тарихы бойынша зерттеулерге деген сабақтастыққа қауіп төндіреді, өйткені ол өткен он жылдықтардағы көптеген авторлардың жетістіктерін дұрыс қабылдамаға әкелуі мүмкін.

Кілт сөздер: тарихнама, кеңестік билік, аймақ, жаңа экономикалық саясат, аграрлы саясат, реформа.

Introduction. The New Economic Policy adopted in 1921 by the 10th RKP (b) Congress became a new stage in the formation and development of the Soviet economy. NEP had a significant impact on the subsequent course of Russian history.

The main components of the initiated reforms were: replacement surplus on food tax; the use of market mechanisms and various forms of ownership; attraction of foreign capital; holding monetary reform (1922-1924yy.), etc. Creating the economic basis of socialism through high rates of industrialization through agriculture became the basis of the internal economic policy of the Bolshevik Party. With the liberal reforms in the economy, the strengthening of the party-state bureaucracy continued.

Under these conditions, the Russian intelligentsia was excluded from solving the country's economic problems. The opposition that existed within the party could not be a source of alternative in the search for ways of reforms, economic transformations. The main political goal of NEP was to relieve social tension, strengthen the social base of Soviet power, which is based on an alliance of workers and peasants. In the economic sphere, it was necessary to prevent a further deepening of the economic crisis. It is these issues that have been the subject of study in most research scientists, both in our country and abroad.

The historiography of the New Economic Policy, the forms and methods of its implementation, social protests and many other things were interpreted differently in different periods. In the early twenties, the young Soviet government had no other alternative than by trial and error to realize that for which the socialist revolution was accomplished. The question is, were certain methods and forms justified in domestic policy? The possibility of alternative existed, it was manifested in the course of internal party discussions. But what was the guarantee that an alternative course would not lead to the same results. An objective assessment without an ideological stamp should be the basis for understanding the reforms of the 20s and the possibility of using their experience at the present stage of the country's development.

NEP in the understanding of V.I. Lenin meant the possibility of using in the interests of socialism commodity production, commodity-money relations, cost accounting and material incentives. He believed that trade is the only possible form of the connection of socialist industry with the petty-bourgeois peasant economy (Maslov S.S. M., 2007: 302).

Party functionaries understood the reforms as a temporary retreat, due to special internal conditions and the international situation. One of their active researchers of the New Economic Policy was L. Kamenev, who recognized that the upcoming road of building socialism would take a lot of time and, first of all, because of the underdeveloped economy of the country. In his opinion, the task of NEP was to give impetus to the development of industry based on peasant economy (Kamenev L., 1923: 7). L. Kamenev claimed that NEP was for a long time, since the task was not only of restoring, but of

further developing the country's economy.

Common, unified theoretical foundations among researchers of that period was not. They associated NEP with the political crisis and the events of March 1921 in Kronstadt and considered it a modified continuation of the policy of "war communism". NEP was a necessity of a transitional period with a temporary admission to the economy of capitalist elements, which should be eliminated in the future (Kaktyñ A., 1924: 130).

In 1929, a discussion on NEP was held at the Communist Academy. According to the researchers, NEP solved economic problems by this period, and this meant that further use of these principles was inappropriate. It was believed that this policy was dictated solely by the peculiarities of the structure of the economy of a country dominated by small-scale peasant farming. AT

1938 in the publication of the History of the CPSU (b). Short Course "the results of the first stage of studying the causes and consequences of the implementation of the New Economic Policy" were summed up.

Methodology. The article is based on general scientific principles of historicism and objectivity. During writing an article, the authors relied on the principle of historicism, which considers any event in the prism of the past and the future. The comparative method made it possible to investigate the historiography of the problem in close connection with the socio-political and historical situation, as a result of which it arose and acted.

The following methods were used: idiographic, describing the individual characteristics of individual historical facts and events, problem-chronological, reflecting facts and events in a logical sequence.

It should be noted that the key problem of analyzing and interpreting historiographic sources is the problem of combining history and modernity often solved and solved in relation to the development of Soviet and post-Soviet historiography of the economic history of Russia of the 20th century in a one-sided manner. If during the existence of the USSR, the development of this sphere of scientific creativity, provided that it was genetically connected with the assimilation of the Marxist-Leninist doctrine and the support of party-state policy, was recognized as progressive, then after the collapse of the USSR an approach arose that questioned the ideological neutrality of Soviet historiography. .

In our opinion, historicism in the perception of historiographic sources involves the implementation of their interpretation based on the characteristics of the era in which they were created. In this case, we are talking about a whole complex of significant circumstances, which include the availability of information resources, the methodological and methodological basis that is available in a specific period of time, the range of theoretical assumptions and judgments available to specialists and the state of public consciousness, which means the ability to adequately perceive new information about the past. Actualization of historical knowledge is an assessment of their practical and scientific importance based on the conditions of modernity. Thus, from the standpoint of the second half of the 2000s, we can evaluate the development of the historiography of economic history in Russia at the beginning of the 20th century on fairly objective grounds as linear in the sense of consistent accumulation of factual knowledge and in many periods cyclical from the point of view of theoretical understanding of the course of creative life. In the second half of the 1980s, cyclicity was replaced by multivariate, although, in our opinion, the fruitfulness of never-ending theoretical research left a peculiar imprint on the development of professional activity.

Main part. In addition, the process of self-organization of the community of researchers in the economic history of Russia of the 20th century turned out to be an area of creative and often political competition between them. Various groups of scholars, distinguished by heterogeneous professional training, sought, under the conditions of the formation of the Soviet authoritarian and then totalitarian regime of political power,

to create an interpretation of historical facts that would correspond to the ideological position of the ruling elite that was created in parallel. Therefore, until the end of the 1950s and the beginning of the 1960s, a deep scientific analysis of the historiographic heritage that had been formed in the field of studying the economic history of Russia of the 20th century was practically impossible. The formulated interpretations of this heritage were either limited to assessments of the political worldview of certain authors, or (which turned out to be more rare) contained only a bibliographic - descriptive, not analytical - assessment of published monographic studies and articles.

Only at the turn of the 1950s – 1960s as part of the activities of the Scientific Council for the Study of the Complex Problem “Historical Prerequisites of the Great October Socialist Revolution” under the leadership of A.L. Sidorov and in parallel in the framework of which began to take shape under the leadership of M.V. Nechkina scientific and historiographic school began to take shape a conceptual, comprehensive understanding of research on the economic history of Russia at the beginning of the 20th century already created in the period of the 1920-1950s. As a result, the bibliographic and ideological approaches to highlighting the accumulated creative heritage began gradually to be replaced by a historiographical approach in its modern intellectual and cultural sense. The process of this transformation was substantially curtailed for general political reasons at the turn of the 1960s – 1970s, which was reflected in the dramatic fate of many students of A.L. Sidorov, but in the late 1980s, he resumed with even more obvious force and, I think, became irreversible.

The exception was the study of domestic authors on the development of foreign historiography of the economic history of Russia of various periods, including the beginning of the 20th century. Regardless of their conceptual and methodological level, they were created from deliberately confrontational positions. Researchers who wrote works of this genre were supposed to uphold the thesis about the existence of absolutely reliable, based on the objective provisions of the Leninist concept of research by Soviet scientists and unreliable, reflecting the bourgeois capitalist values of the works of foreign experts. In the considered case, the distinction between criticized historiographic sources and critical literature does not represent the methodological difficulties that are present in the study of Russian historiography of the economic history of Russia at the beginning of the 20th century.

Thus, in order to overcome the indicated difficulties with regard to identifying works in which an array of Russian authors' studies on the economic history of Russia at the beginning of the 20th century would be assessed with the necessary degree of objectivity, only an even more subjective approach than that used in determining and analysis of similar works that were devoted to criticism of foreign historiography.

A radical change in the Soviet historiography on the problems of NEP occurred in the period from the 1930s. in the first half of the 1950s, when the complete dominance of the official communist ideology and economic practice was established in the USSR.

Radical changes in the countries of Western Europe in the second half of the twentieth century revived interest in the problems of New Economic Policy . Works have been published on the economic recovery of the twenties (Genkina E.B., 1954: 503).

Y. Larin, S.G. Strumilin, E.B. Genkina, Yu.A. Polyakov, I.B. Berkhin and other researchers considered NEP not only as the leading one, as a matter of fact, but also the only tendency in the development of the country's economic policy in the twenties. This led, perhaps, to a reassessment of NEP and its significance in terms of the degree of influence on the social and political processes in society. Objectivity in assessing the activities of the country's leaders, evaluating contradictions in the NEP and its crises, and the narrowness of economic reforms did not always suffice.

In the late 60s - early 70s, work appeared on the implementation of NEP at the regional level. This made it possible to include in the scientific circulation a large number

of new documents of a regional nature (Problemy agrarnoi..., 1969: 367).

In the second half of the eightieth years of the 20th century, significant changes were noted in historiography related to the changes that took place in the USSR. During this period, there are first attempts to deviate from ideological dependence in the interpretation of how to build socialism, and the possibilities of using the market mechanism in this process. Economists, historians have sought in NEP the sources of perestroika and arguments to analyze the causes of the deformation of socialism.

The transition to a market economy in the Russian Federation since the 90s. Twentieth century. attracted researchers to the history of the twenties of the twentieth century (NEP i hozraschet, 1991: 364). The problems of economic, social nature and features of development of the agricultural sector of the economy were studied (Mentaliteti agrarnoe, 1994: 440). This was an attempt to analyze the causes, mechanism and consequences of NEP for the Soviet economy and the prospects for socialist industrialization. The historiography of the nineties of the nineties, in contrast to the perestroika, was the rejection of overly optimistic assessments and the transition to a more objective coverage of its parties. Researchers paid great attention to the dynamics, crises, contradictions, the emerging system, the prospects of NEP. The experience and perspectives of Russian émigré economists of the 1920s and 1930s were studied (NEP. Vzgljad so storony, 1991: 304).

Of particular interest is the collective work "The Tragedy of the Soviet Village. Collectivization and dispossession. Documents and materials in 5 volumes 1927-1939." Edited by V. Danilov, R. Manning, L. Viola (Tragediia sovetskoï derevni, 1996). The publication on the basis of new documents demonstrates objectively, without ideological clichés, the beginning of reforms and counterreforms, the curtailment of new economic policies and the beginning of forced collectivization. The authors believe that the period from 1925 to 1927 was precisely the period of NEP without compulsory grain procurements. "Nevertheless, in such a short period, the ability of NEP through the expansion of market relations to intensify all available productive forces of the country, to provide a general economic recovery as the basis of the movement towards socialism, was revealed with sufficient conviction." (Tragediia sovetskoï derevni, 1996: 16).

During this period, the problem of the relationship between government and society, which remained outside the field of view of historians, developed. Most researchers believe that in the study of economic policy it is necessary to consider in connection with it both economic aspects, and political and ideological. By the mid-nineties, there were several approaches to studying the political system of the twenties. The first was to deny the difference between the political systems of the 20s and 30s, recognizing that at that time a totalitarian system had developed in the country. The second approach is based on the statement of significant differences between authoritarian NEP and totalitarianism 30s.

The reforms of the 20s and 80-90s have in common that they began and were regulated "from above", without taking into account the laws of economic development. In Soviet historiography there is no tradition of specifically linking political doctrines with socio-political and economic factors. This is explained by the dominant view of the role of ideology in the political struggle in the "upper ranks" (Tsakynov S.V., 1994: 11).

A major contribution to the historiography of NEP was made by the collective work "NEP. Acquisitions and losses" (Devis R.Э, Dmitrenko V.P., 1994: 217), which examined the experience of conducting reforms in the USSR. During this period, peasant themes, traditional for Russian historiography, were developed, issues of cooperative construction, etc. (Shmelev G.I., 2000: 225). According to a number of authors, thanks to the efforts of the Bolsheviks, the "fists" were knocked out of the state of economic stability, lost most of their land holdings and ceased to be the basis for the stable development of agriculture. The artels that replaced them, the collective farms, for the most part, were

characterized by mismanagement and lack of organization.

Recently, generalizing works have been published in which the contradictions of the establishment of a market economy in the 1920s and its results have been investigated (Hodiakov M.V., 2001: 300). A number of foreign historians have shown interest in this issue in connection with changes in the modern history of Russia. But they are all united in the understanding of NEP as a result of a sharp political confrontation in the Bolshevik party in the struggle for power (Sokolov J., 2006: 560).

Changes in the socio-political system, economic policy contributed to a new understanding of the problems of the New Economic Policy . Was it possible to use the NEP methodology in the conditions of economic reforms of the transitional period of the end of the 20th - beginning of the 21st centuries? How will society respond to these changes? Was it possible to take into account the experience and mistakes of the twenties in order to carry out cardinal reforms with minimal losses for society? The success and possibilities of NEP and the fact that, largely due to the premature, unreasonable actions of the authorities, these reforms were interrupted, were evaluated in a new way. On the other hand, government regulation in the economy of such a country as Russia was, and the previous period, characterized by the incompleteness of the reforms initiated, justified such a degree of state intervention.

A somewhat different interpretation of NEP was formulated in the Soviet historical encyclopedia of 1967.10, where, in particular, it was stated that the main task of NEP was to strengthen the alliance of the working class with the peasantry on an economic basis. This point of view was confirmed and in the Great Soviet Encyclopedia 1974. The authors of such a respectable publication as the multivolume History of the USSR 1967 left no further in their submissions. In its VIII volume in the section "New Economic Policy - the Road to Socialism" it was stated that this policy required reconstruction projects across the entire economic front to determine ways of strengthening the economic union of the working class and peasants, ways of building socialism in the transition period

A number of works continue to show the perception of NEP as a policy of temporary reforms, concessions to the problems of transition and the recognition by the young Russian government of the need to move away from the direct construction of socialism (MynchaevSh.M., Ystinov V.M., 2008).

A new trend in the historiography of NEP began in the second half of the 1980s. From interpretation as a transitional period to industrialization and collectivization, they proceeded to isolating it more as an independent period of Soviet history. The great interest of researchers was aroused by discussions within the ruling party, the features and nature of the opposition's activities. The works of L. Trotsky, G. Zinoviev, L. Kamenev, N. Bukharin and other party leaders of that period became available. The attention of scientists to a greater extent than before, began to attract the activities of various sectors of the economy, and above all the cooperative and private. The multistructure nature of the economy, interaction in the conditions of the Soviet market, its various participants are considered in the works of V.I. Kasyanenko, L.N. Liu-tova, A.P. Kilina, Yu.P. Bokareva, S.M. Petrova, S.F. Grebenichenko, D.V. Kovalev.

Different points of view on NEP were also presented in the textbook "The Newest History of the Fatherland of the Twentieth Century", edited by A.F. Kiselev and E.M. Shchagin (1998). The authors concluded that there are two views on the issue of the New Economic Policy . On the one hand, NEP was a narrow anti-crisis platform, on the other hand, a broad program of building a socialist society based on commodity-money relations. In essence, it is only these ideas that limit the diversity in understanding the essence of the policy of the Soviet state of the 1920s.

At the beginning of the 21st century, works appeared whose authors try to objectively evaluate the experience of NEP. Both errors and positive results of the activities of the government and the Bolshevik Party are taken into account. Various issues of reform of

the twenties of the twentieth century are considered through the general problems of restoration and further reconstruction of the economy and social relations in Russian society (Telitsyn V.L., 2002; Plehanov A.M., 2006; Danihno S.N., 2007).

NEP in terms of the sum of its economic and political events was one of the classic phenomena of the transition period for a country with an underdeveloped industry, with a predominantly rural population. The monopolization of industry and its leading industries contributed only to short-term success, and in the social and political sphere this led to dictatorship. Without denying the effectiveness of measures taken in the field of economics in the twenties and thirties of the twentieth century, they carried in new, more serious issues that required resolution. Indeed, in the future, the government has repeatedly tried to reform both the economy and social relations within the framework of socialist social relations.

A separate issue in the historiography of NEP is the peasant question and protest actions at the initial stage of the peaceful formation of Soviet power (Krestianskieistorii, 2001; Istorია Sovetskogo krestianstva, 1986). This period can be considered a continuation of the civil war in the special conditions of the formation of a new socio-political system. For Russia, this question is eternal, like the land issue. In their frank letters, the peasants expressed an objective state of affairs in the village, in the peasant household. "Like everyone else, the Soviet government also knows that the peasants of Soviet Russia are in a critical situation and eke out a miserable existence" (Litvin A.L., 2004; Krestianskieistorii, 2001). The peasantry took the position that was determined by the agrarian policy of the government, which meant the solution of land and food issues. This was the cause of the conflict between the state and the peasantry. "Often a person turned out to be on one side or the other of the front for purely everyday reasons, having nothing in common with the ideology of the opposing camps. The peasant war of 1917-1921. - a consequence of the policy of the Bolsheviks, who by their regulation tried to turn the peasantry "into state farm laborers" (Telitsyn V.L., 2002).

The problem of collectivization in the historical literature to this day is of keen interest and discussion. But most authors agree that this story of the Russian village was tragic and erroneous, was the beginning of a radical change of the peasant economy. The studies analyze the problems of vital activity, the position and role of the peasantry in socio-economic transformations, the policy of the party and the interaction of various economic structures in the perestroika village.

The New Economic Policy and its consequences for the Kuban region, and the subsequent collectivization and industrialization, are represented by a wide range of studies (Bondarev V.A., 2006; Fitspatrik Sh., 2001; Oskolkov E.N., 1991. Kabanov V.V., 1988. Kondrashin V.V., 2008.). The region had a number of features that determined the course, methodology, mechanism and results of the reforms. The border southern outskirts of Russia with the dominant rural, Cossack population, class contradictions, difficult land management, poorly developed industry, focused on the processing of agricultural products - these facts formed the centers of contradictions in the transition period and served as objects of research. The protest actions of the Cossacks against the Bolsheviks were expressed in the fighting of the "white-green" detachments in the most active phase in 1921-1922. But later on, the "white-green" formations for two years created problems for the Soviet government, being reborn from a political into a criminal element. Cossacks actively opposed reforms, and the Bolsheviks sought to destroy the economic foundations of individual peasant farming.

The literature review character, evaluating the complex originality of the Soviet historical science and its individual subject areas, also includes textbooks. Most of them were published in the period from the 1970s to the beginning of the 1980s, when, including under the influence of administrative pressure, there were recent discussions of Soviet scholars on the problems of Russian history, temporary stability of ideological

evaluations was established and, therefore, the ground was formed for generalizing observations. Among the educational publications published in these years, there are manuals edited by P.P. Smirnova and I.I. Mintsa. In the second half of the 2000s, specialists from M. Lomonosov Moscow State University presented their own textbook on the historiography of national history. In it, the definition of the professional significance of the content of monographs and articles of many Soviet researchers was combined with the recognition of the negative effects of the ideological pressure of party and state structures on the daily practice of scientific creativity. Further, within the limits of the first group of studies indicated by us, it is necessary to single out works relating to the study of various aspects of the development of research life in the USSR.

During the so-called “ideological” stage of the restructuring of the late 1980s, and especially in the 1990s, this period of formation of the Soviet type of historical science began to be perceived in a negative manner in the spirit of the introduction of new political values for the development of historiographical creativity in Russia.

Conclusion. In the course of revolutionary transformations, we try to find idols for ourselves, and often to comprehend and substantiate contradictory phenomena in our history. The story goes in such cases to the service of politicians and authorities. Power can not be independent, as well as society. If we violate these principles, the temptation of a biased interpretation of historical events appears. When considering the problems of NEP, one should proceed from the fact that they have experienced the process of nucleation, development and extinction. We should not idealize the New Economic Policy, it has fulfilled its tasks within the framework of the existing political system. No one had any practical experience in building a socialist society, so it would be wrong to assert that NEP was a temporary phenomenon. The implementation of NEP had the most serious influence on the economic and political conditions for the development of the country, the culture of the masses, and the basis for the formation of the structures of the new government.

The period of the second half of the 1980s had a transitional character from the point of view of the ideological impact on the content of historical and economic research. Scientists were able to express different opinions about the peculiarities of Russia's development in the pre-Soviet and even in the Soviet period, but the supporting positions of their theoretical thinking - a conviction in the historical perspective of socialist production relations and their humanistic advantage over socialist economic practice - remained unshakable.

In world practice, certain trends can be traced during the transitional period of the state's development. The more complex and problematic the conditions, the more the formation characteristics are lost, resulting in problems of defense, international security, social problems are growing. Under these conditions, contradictions between the political superstructure and the ongoing economic reforms are manifested, and there is a temptation to move to authoritarian methods of leadership and “aggressive” state intervention in the economy and its full regulation. Russia in its historical development passed precisely this way.

In this regard, it is concluded that without the historiographic heritage formed in the period 1957-1991 by Soviet researchers of the economic history of the 20th century, modern research achievements accumulated in the post-Soviet period would not be possible.

Литература:

Бондарев В.А. Крестьянство и Коллективизация: многоукладность социально-экономических отношений деревни в районах Дона, Кубани и Ставрополя в конце 20-х-30-х годах XX века. Ростов-на/Д: Изд-во СКНсВШ, 2006. 520 с.

Валентинов Н. Новая экономическая политика и кризис партии после смерти Ленина: годы работы в ВСН во время НЭПа. Воспоминания современника. М., 1991. 367 с.

Верт Н. История Советского государства. М.: Весь мир, 2006. 560 с.

История советского крестьянства: в 5 т. Т.1. М., 1980. 300 с.

Галин В.В. Запретная политэкономия. Красное и белое. М.: Алгоритм, 2006. 608 с.

Генкина Е.В. Переход советского государства к новой экономической политике (1921-1922 гг.). М.: Госполитиздат, 503 с.

Голдентул И. Земельные отношения на Кубани. Краткий очерк. Краснодар: Буревестник, 1924. 126 с.

Голод 1932-1933 годов: сб. ст. / отв. Ред., вступ. ст. Ю.Н. Афанасева. М.: Рос. гос. гуманитар. ун-т, 1996. 120 с.

Фитспатрик Ш. Сталинские крестьяне: социальная история Советской России в 30-е годы. М.: РОСПЕЕН, 2001. 336 с.

Данилин А.Б. Нэповская Россия: «социалистическая рационализация» рынка труда // Новый исторический вестник. 2001. - № 3. URL: [http:// www.niveb1nik.ru](http://www.niveb1nik.ru).

Данихно С.Н. Рабочие Юго-Востока России в годы нэпа: история, генерации и многомерность повседневной жизни социальной группы. Ростов-на/Д: Изд-во СКНсВШ, 2007. 343 с.

Девис Р.Ю., Дмитриенко В.Р., Мау В.А. НЭП: приобретение и потери. М.: Наука, 1994. 217 с.

Ербинин С.А. Становление большевистской власти на Дону и Кубано-Черноморье и ее общественное восприятие. Славянск-на-Кубани: Изд-во Центр СГПИ, 2006. 164 с.

Кабанов В.В. Крестьянское хозяйство в условиях «военного коммунизма» М.: Наука, 1988. 302 с.

Каменев Л. Положение в стране и в партии. М.: Красная нов, 1923. 120 с.

Кактына А. Новая экономическая политика и «ножницы» (очередные задачи экономической политики). М.: Красная нов, 1924. 130 с.

Кон С. Опыт Советской национализации // НЭП. Взгляды со стороны: сборник / сост. В.В. Кудрявцев. М.: Московский рабочий, 1992. С. 18-35.

Коллективизация сельского хозяйства на Северном Кавказе 1927-1937 гг. / под ред. П.В. Семерника, Е.Н. Осколкова. Краснодар, 1972. 832 с.

Конюков И.А. О расслоении крестьянских хозяйств Кубани. Краснодар, 1928. 160 с.

Классовая борьба и кулачество на Кубани. Ростов на/Д. М., 1931. 78 с.

Кондрашин В.В. Голод 1931-1933 годов: трагедия российской деревни. М.: Р ОССПЕН, 2008. 519 с.

Крестьянские истории: Российская деревня 20-х годов в письмах и документах / сост. С.С. Крюкова. М.: Р ОССПЕН, 2001. 231 с.

Кринко Е.Ф., Хлынина Т.П. История Северного Кавказа в 1920-1940-е гг.: современная российская историография. Ростов-на/Д: Изд-во ЮНТс РАН, 2009. 455 с.

Крестьянство в первой десятилетии советской власти 1917-1927 / отв. ред. В.П. Данилов. М.: Наука, 1986. 455 с.

Литвин А.Л. Красный террор в России. 1918-1922 гг. М.: Эксмо, 2004. 285 с.

Лютова Л.Н. Промышленность России в годы НЭПа (1921-1929 гг.). Ульяновск, 2000. 260 с.

Маслов С.С. Колхозная Россия. М.: Наука, 2007. 302 с.

Менталитет и аграрное развитие России (XIX-XX вв.): матер. междунар. конф. г. Москва, 14-15 июня. 1994 г. / под ред. В.П. Данилова, Л.В. Милова. 440 с.

- Мунчаев Ш.М., Устинов В.М. История Советского государства. – М.: Норма, 2008. – 720 с.
- Никаноров Г.Л. Надрыв: правда и ложь отечественной истории XX века. М.: КомКнига, 2007.220 с.
- НЭП и хозрасчет. Экономика. М., 1991. 364 с.
- НЭП. Взгляд со стороны: сборник / сост. В.В. Кудрявцев. - М.: Московский рабочий, 1991. 304 с.
- Осколков Е.Н. Голод 1932-1933 гг. Ростов на/Д., 1991. 91 с.
- Плеханов А.М. ВЧК-ОГПУ: отечественные органы государственной безопасности в период новой экономической политики 1921-1928 гг. М.: Кучково поле, 2006. 704 с.
- Шмелев Г.И. Аграрная политика и аграрные отношения в России в XX веке.М.: Наука, 2000. - 225 с.
- Штейн Б.Е. Торговая политика и торговые договора Советской России 1917-1922 гг. М.; Пгб.:Госиз-во, 1923.247 с.
- Шарипов В.В. Империализм от Ленина до Путина. М.: Алгоритм, 2007. 256 с.
- Смиринский В.И. Динамика коллективного земледелия и социальная структура. Проблемы аграрной истории советского общества: матер.науч.конф. 9-12 июня, 1969 г./ отв.ред. М.П. Ким. М.: Наука, 1071. 367 с.
- Соколов Ж. Бедная деревня. История России 1815 года до наших дней. М.: Весь мир, 2006.560 с.
- Телитцын В.Л. «Бесмертный и бесподобный»?...Феномен крестьянского бунта 1917-1921 гг. М.: Рос.гос.гуманит.ун-т, 2002. 338 с.
- Трагедия советской деревни. Коллективизация и раскулачивание. 1927-1939 // Документы и материалы: в 5 т.Т.1. Май 1927- ноябрь 1929 / под ред. В. Данилова, Р. Маннинга, Л. Виолы. М.: РОССПЕН,1999. - 880 с.
- Царкунов С.В. В лабиринте доктрины. Из опыта разработки экономического курса страны в 1920-е годы. М., 1994. 191 с.
- Ходяков М.В. Децентрализм в промышленной политике регионов России: 1917-1920 гг. Спб.: Изд-во СПбГУ, 2001.300 с.
- Фитспатрик Ш. Сталинские крестьяне: Социальная история Советской России в 30-е годы. М.: РОССПЕН, 2001. 336 с.

References:

- Bondarev V.A. Krestianstvo i kollektivizatsiia: mnogoukladnost sotsialno-ekonomicheskikh otnoshenii derevni v raionah Dona, Kubani Stavropoliavkontse 20-h-30-h godah XX veka. - Rostov n/D: Izd-vo SKNTsVSh, 2006.520s. [in Russian].
- Danilin A.B. 2001. Nepovskaia Rossiia: «sotsialisticheskaia ratsionalizatsiia» rynkatruda // Novyistoricheskii vestnik. № 3. URL: [http:// www.niveb1nik.ru](http://www.niveb1nik.ru). [in Russian].
- Danihno S.N. Rabochie lugo-Vostoka Rossii v godynepa: istoriia, generatsiimnogomernostpovsednevnoijznisotsialnoigruppy. Rostov n/D: Izd-vo SKNTsVSh, 2007.343 s. [in Russian].
- Devis R.Э, Dmitrenko V.P., Mau V.A. NEP: priobreteniiaipoteri. М.: Nauka, 1994. - 217 s. [in Russian].
- Erbinin S.A. Stanovlenie bolshevistskoi vlastina Donui Kubano-Chernomoreieë obestvennoevospriatie. Slaviansk - na - Kubani: Izd. tsentr SGPI, 2006. - 164 s.[in Russian].
- Fitspatrik Sh. 2001.Stalinskie krestiane: sotsialnaiaistoriiaSovetskoiRossii v 30-e gody. М.: ROSSPEN. 336 s.[in Russian].
- Galm V.V. Zapretnaiapolitekonomiia.Krasnoe I beloe. М.: Algoritm, 2006. 608 s. [in Russian].

- Genkina E.B. 1954. PerehodSovetskogogosudarstva k novoiekonomicheskopolitike (1921-1922 gg.). M.: Gospolitizdat, 503 s. [in Russian].
- Goldentull. 1924.ZemelnyeotnosheniianaKubani. Kratkiiiocherk. Krasnodar: Burevestnik, S. 96. [in Russian].
- Golod 1932-1933 godov: sb. st. 1996. / otv. red., vstap.st.Iu.N. Afanaseva. M.: Ros. gos. gumanit. un-t. 96 s. [in Russian].
- Hodiakov M.V. Detsentralizm v promyshlennoipolitikeregionovRossii: 1917-1920 gg. SPb.:Izd-voSPbGЭ, 2001.300 s. [in Russian].
- IstoriiaSovetskogokrestianstva: v 5 t. T.1. M., 1980. 300 s. [in Russian].
- Kabanov V.V. Krestianskoe hoziaistvo v usloviiah «voennogo kommunizma». M.: Nauka,1988. 302 s.[in Russian].
- Kamenev L. Polojnie v stranei v partii. M.: Krasnaianov, 1923.S. 7. [in Russian].
- Kaktyñ A. Novaia ekonomicheskaiia politikai «nojnitsy» (ocherednye zadachi ekonomicheskoi politiki). M.: Krasnaianov, 1924. 130 s.[in Russian].
- KlassovaiaborbaikulachestvonaKubani. Rostov n/D, 1931. S. 78. [in Russian].
- Kon S. OpytSovetskoinatsionalizatsii // NEP. Vzgliady so storony: sbornik / sost. V.V. Kudriavtsev. M.: Moskovskiiirabochii, 1992.S. 29.[in Russian].
- Kollektivizatsiia selskogo hoziaistva na Severnom Kavkaze 1927-1937 gg. / pod red. P.V. Semernika, E.N. Oskolkova. Krasnodar, 1972.832 s. [in Russian].
- Koniukov I.A. O rassloeniikrestianskihhoziaistvKubani.Krasnodar, 1928.S. 56.[in Russian].
- Kondrashin V.V. Golod 1932-1933 godov: tragediuarossiiskoiderevni. M.: ROSSPEN,2008. 519 s.[in Russian].
- Krestianskieistorii: Rossiiskaia derevnia 20-h godovv pismahi dokumentah / sost. S.S. Krukova. M.: ROSSPEN, 2001.232 s. [in Russian].
- Krinko E.F., Hlynna T.P.IstoriiaSevernogoKavkaza v 1920-1940-e gg.:sovremennaiarossiiskaiaistoriografia. Rostov n/D:Izd-voluNTs RAN,2009. 304 s.
- Krestianstvo v pervoedesiatiletieSovetskoivlasti 1917-1927. / otv. red. V.P. Danilov. M.: Nauka,1986. 455 s. [in Russian].
- Kubanskogookruga.Krasnodar, 1930.Vyp. 2. S. 63. [in Russian].
- Liutova L.N. Promyshlennost Rossii v gody NEPa (1921-1929 gg.).Ulianovsk, 2000. - 260 s. [in Russian].
- Litvin A.L. Krasnyi terror v Rossii.1918-1922 gg.M.: Eksmo,2004. - 285 s.
- Maslov S.S. KolhoznaiaRossiia M.: Nauka,2007.302 s. [in Russian].
- MentalitetiagramoerazvitieRossii (XIX-XX vv.): materialymejdunar. konf., g. Moskva, 14-15 iunia 1994 g. / pod red. V.P. Danilova, L.V. Milova. M. 1994. 440 s. [in Russian].
- Munchaev Sh.M., Ustinov V.M. Istoriia Sovetskogo gosudarstva. M.: Norma, 2008. - 720 s.[in Russian].
- Nikanorov G.L. Nadryv: Pravda i loj otechestvennoi istorii XX veka. - M.: Kom Kniga, 2007.[in Russian].
- NEP ihozraschet.Ekonomika.M.,1991.364 s. [in Russian].
- NEP. Vzgliad so storony: sbornik / sost. V.V. Kudriavtsev. M.: Moskovskiiirabochii, 1991. 304 S.; Formirovanieadministrativno-komandnoisistemy (20-30-e gody): sb. st. / pod red. [in Russian].
- Oskolkov E.N. Golod 1932-1933 gg.Rostov n/D,1991. - 91 s.[in Russian].
- Plehanov A.M. VChK-OGPЭ: otechestvennyeorganygosudarstvennoibezopasnosti v period novoi ekonomicheskoi politiki 1921-1928 gg. M.: Kuchkovo pole,2006.704 s.[in Russian].
- Shmelev G.I. Agrarnaiapolitikaiagrarnyeotnosheniia v Rossii v XX veke. M.: Nauka, 2000. - 225 s.[in Russian].
- Shtein B.E. TorgovaiapolitikaitorgovyedogovoraSovetskoiRossii 1917-1922 gg. M.;

P.: Gos. izd-vo, 1923. 247 s.[in Russian].

Shapinov V.V. Imperializm Lenina do Putina. M.: Algoritm, 2007. 256 s. [in Russian].

Smirnskii V.I. Dinamika kollektivnogo zemledeliia i sotsialnaia struktura

Problemy agrarnoi istorii sovetskogo obestva: materialy nauch. konf., 9-12 iyunia 1969 g. / otv. red. M.P. Kim. M.: Nauka, 1971. S. 367.[in Russian].

Sokolov J. Bednaia derjava. Istoriia Rossii s 1815 goda do nashih dnei. M.: Izd. Dom GUVShE, 2008. S. 888;

Telitsyn V.L. «Bessmyslennyi bespoadnyi»?... Fenomen krestianskogo bonta 1917-1921 gg. M.: Ros. gos. gumanit. zn-t. 2002. - 338 s.[in Russian].

Tragediia sovetskoi derevni. Kollektivizatsiia i raskulachivanie. 1927-1939 // Dokumenty i materialy: v 5 t. T.I. Mai 1927-noiabr 1929 / pod red. V. Danilova, R. Manninga, L. Violy. M.: ROSSPEN, 1999. - 880 s.[in Russian].

Tsakunov S.V. V labirintedoktriny. Izopytarazrabotki ekonomicheskogo kursa strany v 1920-e gody. M., 1994. 191 s. [in Russian].

Valentinov N. Novaiia ekonomicheskaia politika i krizis partiiposlesmertii Lenina: godyraboty v VSNH vovremia NEPa. Vospominaniia sovremennika. - M., 1991. - 367 s. [in Russian].

Vert N. Istoriia Sovetskogo gosudarstva. M.: Ves Mir. 2006. 560 s. [in Russian].

IRSTI 03.29.00

EPISTOLARY CULTURE: LETTERS AND POEMS FROM THE FRONT

Shaimerdenova Mendygany D.

Candidate of Historical Sciences, Associate professor
Professor of T.K. Zhurgenov Kazakh national academy of Arts.
Kazakhstan, Almaty. E-mail:mena_ms@mail.ru

Abstract: The article is devoted to the study of the epistolary heritage of the Great Patriotic War, in particular the letters of the Kazakh man, by the will of fate and the Fatherland, who became a soldier, who wrote in a poetic form to his loved ones from the front. The article actualizes the kind of epistolary culture, which does not lose its significance in the modern global era, on the contrary, becomes great importance, since it reveals the Kazakh culture and philosophy. Despite the fact that so much time has passed, the correspondence of people of the war period, the stylistic characteristic of letters as a form of literary speech and epistolary culture attracting greater attention of researchers. The analysis of the translation of these texts from Kazakh into Russian is an important aspect, demonstrating Kazakh versification in its philosophy and beauty, indicating the richness of the Kazakh language in its epistolary genre.

Keywords: epistolary heritage, Great Patriotic War, poems, Kazakh philosophy, stylistic characteristic, versification, epistolary genre, letters from the war.

МРНТИ 03.29.00

ЭПИСТОЛЯРНАЯ КУЛЬТУРА: ПИСЬМА И СТИХИ С ФРОНТА

Шаймерденова Мендыганым Джамалбековна

Кандидат исторических наук, ассоц. профессор
профессор Казахской национальной академии искусств им. Т. Жургенова,
E-mail:mena_ms@mail.ru Казахстан, г. Алматы.

Аннотация: Статья посвящена исследованию эпистолярного наследия времен Великой Отечественной войны, в частности письмам казаха, волею судьбы и Отечества, ставшего солдатом, который в стихотворной форме писал своим родным весточки с фронта. В статье актуализируется такой вид эпистолярной культуры, который не теряет свою значимость в современную глобальную эпоху, а наоборот приобретает особое значение, поскольку раскрывает казахскую культуру, философию. И, хотя прошло так много времени, но переписка людей периода войны, стилистическая особенность писем как разновидность литературной речи и эпистолярной культуры привлекает все большее внимание исследователей. Важным аспектом является анализ перевода этих текстов с казахского языка на русский язык, демонстрирующих казахское стихосложение в его философии, красоте, свидетельствующие о богатстве казахского языка в его эпистолярном жанре

Ключевые слова: эпистолярное наследие, Великая Отечественная война, стихи, казахская философия, стилистическая особенность, стихосложение, эпистолярный жанр, письма с войны.

ГТАХР 03.29.00

ЭПИСТОЛЯРЛЫҚ МӘДЕНИЕТ: МАЙДАННАН ХАТТАР МЕН ӨЛЕНДЕР

Шаймерденова Мендіганым Джамалбековна

Т. Жүргенов атындағы Қазақ Ұлттық Өнер академиясының профессоры,
тарих ғылымының кандидаты, қауымдастырылған профессор
Қазақстан, Алматы. E-mail:mena_ms@mail.ru

Түйіндеме: Мақала Ұлы Отан соғысы кезіндегі эпистолярлық мұраларды зерттеуге арналған, атап айтқанда, майдандағы өзінің туған хабаршысын өлең түрінде жазған жауынгер болған қазақ хаттары тағдыр мен Отан еркіне арналған. Мақалада эпистолярлық мәдениеттің қазіргі заманғы жаһандық дәуірде өзінің маңыздылығын жоғалтпайтын, керісінше, қазақ мәдениетін, философиясын ашатындықтан, ерекше маңызға ие болатын түрі өзектілендіріледі. Көп уақыт өтсе де, соғыс кезеңіндегі адамдардың хат алмасуы, хаттардың стилистикалық ерекшелігі әдеби сөйлеу мен эпистолярлық мәдениеттің бір түрі ретінде зерттеушілердің назарын аударады. Бұл мәтіндердің қазақ тілінен орыс тіліне аударылуын талдау маңызды аспект болып табылады, оның философиясында, сұлулығында қазақ тілінің оның эпистолярлық жанрында байлығын куәландыратын қазақ өлең тіркесін көрсетеді.

Кілт сөздер: эпистолярлық мұра, Ұлы Отан соғысы, өлеңдер, қазақ философиясы, стилистикалық ерекшелігі, өлең жинағы, эпистолярлық жанр, соғыс хаттары.

These letters of the war era,
What is stored in family archives -
On paper, the flight is yellow,
And read to pieces.

These letters of the war era
Require unusual reading:
Their short lines are strong,
Cause we ourselves- their continuation!

Igor Frolov

Eti pisma epokhi voyny.
Chto khranyatsya v semeynykh arkhivakh. -
Na bumage polet zheltizny.
I proterty do dyr na izgibakh.

Eti pisma epokhi voyny
Neobychnogo trebuyut chtenia:
Tem ikh kratkiye stroki silny.
Chto my sami – ikh prodolzhenye!

Igor Frolov

Introduction. Letters from the front still have not received a complete description and analysis in the modern research paradigm, at the same time, being epistolary heritage they allow descendants, especially the younger generation, to take a fresh look at the history of the Great Patriotic War. Appealing to this source as an important material of epistolary culture as a whole allows not only to collect unique texts, but to characterize the emotional and psychological state of the soldiers, to see their attitude to the war, to feel that great love to their family and motherland, which gave them strength and stamina.

The letters of the participants of the Great Patriotic War, which addressed to their loved ones and friends, help to look at the terrible years through the eyes of the participants of that distant and at the same time close past years. Distant, because already the fourth young generation is growing up after the war, and the immortal regiment walks around the world year after year, and close, because still, the memories of that terrible war are still fresh in people's minds. Many who lost their loved ones in this terrible war continue to search for the missing family member or friend still hoping to find them. So far, tears of sorrow and loss can be seen on people's faces, especially on the day of the celebration of the Victory in the Great Patriotic War. And only letters, which re-read a hundred times, kept in archives and copied by hand by children and grandchildren, are still carefully kept and preserved in families. They are being copied from generation to generation, since it is so important to save memories for the descendants, and notebooks that have turned yellow of being re-written more than once are also ran down, just like the letters from the battle front. The content of the letters helps to represent the war years in the everyday life of the soldiers who sacrificed their lives for their Homeland, for the future of their descendants, for their families.

Methods. The research methodology of the article's topic consists of general scientific principles of historicism and objectivity; the research techniques were based on problematic, historical-systemic methods and comparative analysis. The main research approach is based on the use of general and specific methods of analysis as historical, biographical, cultural, and analytical. The use of these methods made it possible to

consider scientific knowledge as an integral system, in which each previous approach indirectly or directly influenced the following one, which together allowed to draw up a systematic series of scientific and theoretical postulates on the history of epistolary heritage, in particular letters, poems and articles from the front, as well as to study their impact on society, state and youth. A thorough comparison of historical facts and phenomena together allowed a comprehensive study of epistolary culture.

Results. Despite the technological progress and the modern era of globalization and change, letters from the war are the topical type of epistolary heritage. Epistolary heritage, epistolary style, epistolary genre - all these phrases are actively used in nowadays search in world wide web . And for the younger generation of the modern world there is so much new in these phrases. Publications of recent years give more precise definitions of these phrases and it is becoming obvious that, speaking of the epistolary style of letters, scholars turn to a unique source of all times and all nations. Despite the fact that the correspondence of people through the “Text in the form of a letter, messages, postcards, telegrams sent to the addressee in order to provide certain important information (Epistolary style 2019) goes far in the past, this stylistic feature of letters remains demanded and an important kind of writing literary speech.

If we think about this from the point of view of the present day of global time, to some extent it can be asserted that the letter already refers to the ancient form of written messages in the form in which they existed until the end of the twentieth century. In modern computer space, paper letters, like the epistolary style, unfortunately, have almost disappeared, replaced by brief messages via emails, social networks or using in messengers such as WhatsApp, Viber, Telegram, etc. SMS messages - business, sometimes brief and careless, in which brief information is presented, just to take note of the information, and in which you don't trace and feel the emotional and spiritual state of mind of the sender, become a new kind of communication these days. But at the same time, interest in the past history through epistolary culture is not lost. The importance of such a format of letters is invaluable, since it is in paper letters that people usually, not caring about the art of writing, express the emotional and mental state, and they are interesting and important only for its correspondents - for the writer and for the recipient.

The circulation and analysis of wartime letters, in particular, written during the Great Patriotic War, show that, during this period, letters, unfortunately, often acquired social significance, a kind of political meaning, becoming “open letters” in difficult battle field situations. Wartime dictated its own conditions under which the private correspondence of soldiers was no longer a personal matter, but the property of censorship, which during the war period became the subject of state scrutiny. The entire postal censorship of that time was directly subordinated to SMERSH, the General Directorate of Counterintelligence in the USSR Commissariat of Defense. It is quite natural that the main focus of censorship was to ensure that the letters did not contain information about itinerary, movements, names of military units and their locations, etc. However, it was necessary to know about the emotional state and emotional mood of the soldiers (Military Postal Service 2019). Thus, letters of wartime, in spite of censorship and tough military regime, were the inner speech of the soldiers, their condition, were sincere and therefore, until today, they are object of great interest of researchers and studied as an epistolary genre and heritage, a testament left to descendants.

At the same time, during the war years, the army post provided uninterrupted work, letters went very quickly, and when the trains went to the front, postal echelons passed as the matter of priority, and stopping them was considered unacceptable, which was essential, because the letters supported the spirit of the soldiers and helped them win in these horrific conditions of war. As the author writes in her article “Military Postal Service during the Great Patriotic War,” “The Government perfectly understood that in order to maintain the emotional spirit of the fighters at the proper level, it was necessary to ensure uninterrupted mail operation” (Military Postal Service 2019). Thus, during the years of

the Great Patriotic War, about 70 million letters were delivered to the front line every month (These letters of the war era 2019). Until now, some letters remain in the archives without finding their addressees and, of course, it is necessary to consider the information potential of front-line letters in their completeness, in order to determine their values as a historical source, aspects of writing, structure, composition, language of writing. Informational and content capabilities of the battle front letters of the participants of the Great Patriotic War - the style of writing, the structure of the letter, language features, features of the epistolary genre, as a genre of literature is drawing attention.

Discussion. How legitimate it is to consider letters as an autochthonous source under conditions of strict censorship is a still debatable question, however, at the same time, there is every reason to believe that, despite the conditions of field time and censorship, the letters are still the most important reliable source that allows much to explain and describe in the field of interpersonal and emotional-psychological state of the soldiers. Letters from the front as an epistolary genre are a valuable source, a historical document, a document of special quality, a legacy for descendants, being true and, they are primary information from the scene, one of the most important evidences of World War II, revealing the true history and picture of wartime, and which keep interesting facts, which were witnessed by the authors of the letters. This is a reflection of the author's inner world in moments of calm, between battles, his feelings, emotional and mental state. "Letters are primary documents, same as the official decrees / orders, diaries of that time. They allow to reconstruct the history of everyday life, personal relationships of people, especially during the war years, to clarify certain aspects of the psychology and human perception of wartime people (Melikov I.V., Melikov N.S. 2019, Letters from the front 1986; They say the dead heroes of 1979).

In each family, you can find letters from the front (as there was no family that the war would not affect), which are carefully preserved and passed down from generation to generation. These letters are re-read, read to children and grandchildren, storytelling about that terrible period of the war, about their relatives who went to the front to defend their homeland. In the letters we observe the words of pain, appeals to relatives, as it would have been the last time, especially if they were written before the battle, as near-death notes. And, of course, the authors of the letters did not pay attention to the style of the letter, to its language, they were written spontaneously, quickly, in moments of calm. "Front-line letters, notes, near-death messages are all not an instant emotional explosion, not extremely condensed suddenly, in a moment of mortal danger before an attack, inner peace, and not a certain ritual with accompanying political stereotypes - these are passionate confessions, last appeals to relatives, to life, to the Motherland, to the native sky above your head. These are thoughtful and experienced words, thought out in those cases where there are only a few minutes left on the death row. The true spiritual world of people here is constricted by the slogan, is not distorted by prudence or compulsion, and even more so by punishment" (Lavrina T. 1985). Many poems and songs are devoted to epistolary culture, most impressive and heartwarming lines from the letters were published in front-line newspapers.

What is kept in memory of the war?
Letter to home, to the homeland,
Blockade bread and scars on the back,
Tears-filled death notice.

And if we make such a museum,
where to give both bread and photographic films,
Collect all letters, cards of friends -
And give there our death notifications.

But how much space is needed in order
to collect family archives!
Indeed, every family is full of memories,
almost all have the war marks.

A. Fedorov

Chto sokhranyayut v pamyat o voyne?
Pismo domoy. v rodimuyu storonku.
Blokadnyy khleb i shramy na spine.
zalituyu slezami pokhoronku.

A esli sdelat by takoy muzey.
kuda otdat i khleb. i fotoplenki.
Sobrat vse pisma. kartochki druzey –
otdat tuda i nashi pokhoronki.

No skolko mesta nuzhno dlya togo.
chtoby sobrat semeynyye arkhivy!
Ved v kazhdom dome pamyati polno.
pochti u vsekh «sledy» est boyevyye.

A. Fedorov

Carefully kept letters from the front, photos of family archives - all these are memories of the heroes of that terrible war, the fearless heroes of different ages and nationalities, who went to battle for the sake of their Homeland, their families, relatives and friends. For each family, the heroes of this cruel war are not just names, but blood relatives who have kept the memory of that terrible period of war and managed to contribute to the victory over fascism. Our family also carefully keeps letters from the battle front written by my uncle, who went to the front upon the first call of conscription - Tusupbekov Kuandyk. He was called up for military service in 1939 (1. - PP. 1419. In / part 0.75; 2. - PP. 1419. In / part 1277; 3. - PP. 91,126. B / part "B"), and with the beginning of the war, he, like all his fellow soldiers, was sent to the front in the first echelon (Shaimerdenova MD, 2013).

According to the memoirs of our mother, Kuandyk's little sister, he wrote poems from childhood, and, having gone to the front, sent letters home in a poetic form. In addition, while on the front, he recorded the songs of those military years that were well loved by everyone, translated them into Kazakh language and sent them to his native village, so that the Kazakhs could understand what these songs were about and all the people sang like at war, so in the rear, so that his relatives could sing their favorite songs in their own language. These songs sounded everywhere, in Russian and sounded in his native Kazakh language.

Mom kept her brother's letters, but since these letters folded as tiny triangles were dilapidated and often dripping tears erased the text, she rewrote everything into a notebook for the sake of their preservation. When we were kids, we remember how many times our mother re-read with tears letters of her past away brother. Those notes turned yellow because of her tears, and dilapidated, they were already time beaten, that went their way through the long road of war, eventually remained in my mother's notebook. It is in this form that they have been preserved for us, for his great-nephews and grand-grandchildren. He didn't have his children; a very young conscript never managed to marry, having gone to the front as a volunteer. So, after the heroic death of our matrilineal uncle Kuandyk Tusupbekov in one of the largest tank battles of World War II in January 1944 in Ukraine near the village of Zozovka, the Lipovetsky district of Vinnitsa region, the Tusupbekov genus have ended. I would like to note that in the culture of the Kazakhs,

the clan is conducted along the male branch and the genealogical Tree or Shezhire of the Kazakhs - this is evidence of the preservation, development and continuation of the clan, only the names of men are recorded in it. In memory of Kuandyk, only his verse letters and a document awarding him with the medal "For Courage" dated October 12, 1943 (Order of the 2015 division) remained.

Reading the poems of Kuandyk, we see how, in his word, he was able to heartily express his longing for his father, (his mother died when he and his sisters were little) sisters, family home. In the poetic form, Kuandyk writes in his letter about the pain that gnaws at his heart and soul, clearly realizing that if he dies, his family will not continue. After all, he was left alone from the male generation, and not having time to marry, he did not have time to leave the heir to the clan - the son, as the successor of the entire clan of Tusupbekovs. This is what the author writes with bitterness and bleeding pain in his heart and soul in his verse letters. Behind this lies the entire history of the clan, the traditions of the Kazakhs, customs, and this pain expresses the pain of many young guys who have gone to the front at such an early age.

While reading my uncle Kuandyk's pieces of poetry in Kazakh language I understand how difficult it is to translate from Kazakh into Russian these letters, imbued with pain and reflections, in which there is a deep philosophical thought of the culture of the whole clan.

Translations from one language to another is always a difficult task of transforming not only the text, but also the author's thoughts, the national-cultural coloring, the philosophy of the people are the most difficult to translate, and it is also often difficult to bring all the beauty and richness of the language. Therefore, until now, all the poems and letters of Kuandyk are still not translated, because there is so much sense in them that can be understood by all Kazakh language speakers, but at the same time, this text is so difficult to translate into Russian, because it includes philosophical reflection, deep thought and the inner monologue of a soldier with his emotions, known only to him and understandable only to his loved ones.

Ardaqty apama – Álpağa

Qair qosh aman saý bol baýyrlysym
Qat jazdym júrek shirkin aýyrgan syn.
Úı tigip otan qylar ini de joq,
Basylsa qarly jańbyr daýyldan soń.

Ádirlep temir qalpaq kídım basqa
Paıdasyz bolý kerek ómir jasqa
«Bolar» dep «qalaı qalqam keleshegiń»
Sińbeıdi boığa tarap ishken as ta.

Agańnyń býl juriste joly gayıp,
Qat jazsa qata ketedi qoly taıyp.
Baýyrym Alıpajan ne atamyn
Qair-qosh, aman-saý bop jolygayıp.

Týrady qýmda qýdyq shegendegen,
Bolmaıdy olaq joldas sheber menen.
Qaýypsyz qan tagynda týrgan emes,
Kóp oilap qapa bolma degenmenen.

Áýede-jerde motor arıldagan.
At bolmas, alys jolga arılmagan
Sagynyp sharasyzdan jazdym ólen
Attai bop júregimnen jalyndagan.

The point is that Kazakh people, according to the national code, are basically poetic people, who are from the time immemorial expressed their thoughts and feelings in a poetical form, such as aitys, zhyrau, etc. During the Great Patriotic War, almost all the letters from the war by the Kazakh authors were written in verse, so they expressed their thoughts through the poetic form, which was close to their soul and in this form they better conveyed their emotional state and thoughts, feelings and worries about their family and loved ones.

It is very difficult to translate verses from the Kazakh language into Russian, since any verse or song carries a semantic, emotional, philosophical filling, that is hard to find an adequate expressions and meaning in another language. This genre of Kazakh folklore is once again confirmed by the postulates of the German philosopher and philologist Wilhelm von Humboldt, who in his works draws close attention to the fact that the language is identified with the “spirit” of the people, has energy and independent character and influences not only culture, but and on the thinking of the people. The language can react to the impact of culture, and the reverse impact of the language is carried out through everything created by the people in the past (Humboldt T. 2019).

The Kazakh language is very capacious as well as comprehensive. And when translating from Kazakh into Russian, it is necessary to take into account the national spirit, specifics, features of the language, national color, ethnocultural code. Famous Kazakh translator, prose writer, publicist, literary critic Gerold Belger in his work “Kazakh word” (Belger G. 2015) “about the originality and wealth of the Kazakh speech” disclosed the issues of translating from Kazakh into other languages.

Murat Ali also pointed this out when he was talking about translations of song poems - zhyr (the common name of poetic works, poem-meditation, containing a large number of edifications and aphorisms, one of the genres of Kazakh poetry): “The quality of translations was poor and they did not keep the spirit of the steppe and the rhythm of the Kazakh verse. At the same time the impetuous thought of the poet of the improviser disappeared, alliteration and a play on words, so important for this genre, were not transmitted at all. Consequently, such translations did not arouse feelings of delight and it was difficult for readers to perceive these texts, and this, in turn, made this genre unknown for the Russian reader and for translations into other languages of the world” (Murat Uali 2019).

Unfortunately, I have not been able to translate my uncle’s letter-poem from Kazakh into Russian so far, since it is difficult to find words and phrases that are adequate and precise in the semantic aspect. Once Gerold Belger pointed out that the translation must take into account “some qualities, originality and dignity of the Kazakh speech” (Belger 2015), “I am captivated by the beauty of the Kazakh language”, “only the native language expresses the spiritual substance of a person, his heart, his soul” (Belger G. 2019). I reached out to the Kazakh journalist, translator Omyrzak Akzhigit, who, for a long time did not want to embrace the challenge of the translation of the poems, convincing me that it was almost impossible, but in the end he finally accepted my offer. At the same time, he cited many statements by translators who wrote that it was very difficult to do translations from Kazakh into Russian, since each line of the poem has sacred content and that the issue is to convey to Russian reader, so he can understand what was the author implying in his works, it is necessary to make descriptive explanations and that this requires considerable time. At the same time, it is necessary to give thorough enlightenment, comments and insights of the philosophical significance and deep thoughts of the author of the poetic letter. Let me give an example of his translation of the letter of our Kuandyk “Ardaqta apama - Alipaga”, dedicated to his younger sister, that is, to my mother with the translation into Russian.

To my dear sister - Alipa

Goodbye, my sister, my true blood!
I am writing you a letter – and it became hard in my heart again.
I am here fighting, and there is no one to continue our bloodline,
When the war stops its bloody march?

We put an iron helmet on our head,
Will she save us, knows only God
What awaits you, what is the future bringing you
As I think, I lose both- sleep and peace

At the razor's edge we walk in here
Awaiting for death night and day
I can tell you, dear, only one thing
To see each other alive was given

The well in desert braded with straw rods,
Craftsman and amateur cannot be friends
Even the king can't be inaccessible on his throne
All is the will of God, do not think much about me

Motors are buzzing on earth and in heaven,
The horse is losing weight on a long journey.
From the melancholy, I picked up the verse,
To subside the fire in my heart ...

Dorogoy sestrenke – Alipe

Proschay, sestrenka, rodnaya moya krov!
Pishu pismo – stalo tyazhelo v serdtse vnov.
Ya - zdes, i nekomu prodolzhit nash rod,
Kogda ostanovitsya voyni krovavyy hod.

Nadeli zheleznuyu kasku myi na golovu,
Spaset li ona nas, izvestno lish odnomu bogu
Chto tebya zhdet, chto budet v buduschem s tobou,
Kak podumayu, teryayu ya i son, i pokoy

Na ostrie lezvii hodim myi zdes
Zhdem smerti i nochyu, i belyiy den ves
Mogu tebe skazat, rodnaya, lish odno
Chtobyi uvidetsya nam zhivym bylo dano

Kolodets v pustyyine spleten prutami,
Umelets i neumelyiy ne mogut byit druziyami
Dazhe tsar ne mozhet byit vne opasnosti na trone
Na vse volya bozhya, mnogo ne dumay tyi obo mne

Gudyat motoryi i na zemle, i na nebe,
Ne mozhet ne hudet kon na dalney doroge.
Ot toski neimovernoy vzyalsya za stih,
Chtobyi hot nemnogo ogon na serdtse zatih...

In 1944, a notice came his three sisters and father Tusupbek that Kuandyk was missing (Report of irrevocable losses in 2015). About how Kuandyk's father waited for his son from the war all his life, I wrote an article in the newspaper "Liter" (Shaimerdenova MD 2013). Only many years later, thanks to a long search that was conducted by Kuandyk's father, his sisters and their husbands, and then we, his nieces, found our missing uncle in the year of the 70th Anniversary of the Victory in the Great Patriotic War. An article on the newspaper "Kazakhstanskaya Pravda" was published on the search and history of the Kuandyk family (Shaimerdenova MD in 2015). In 2015, in the year of the 70th Anniversary of the Victory in the Great Patriotic War, we were able to learn about the fate of the young defender of his Motherland, Kuandyk Tusupbekov, at that time: documents were found that indicated where where he served and where he died (Reports about ir retrievable losses 2015) Kuandyk Tusupbekov was buried in a mass grave of soldiers who defended the borders of our Motherland on the outskirts of the village of Zozovka, Lipovetsky District, Vinnitsa Region (Zozovka 2016), according to sources, in one of the large tank battles of the 1277 rifle regiment, 389 rifle division, North-Caucasian Front, which turned out to Kuandyk the last battle in his life. And only after 70 years, our family found out that Kuandyk Tusupbekov was awarded the medal "For Courage" on October 12, 1943 (Order of the Unit 2015). His poems are re-read by his family and every year Kundyk goes along with the Immortal regiment and with his relatives, reminding everyone that there is his contribution to the Victory and Peace in the new independent Kazakhstan.

Conclusion. The extraordinary personality of the hero, a Kazakhstan warrior who, due to circumstances, was at the crossroads of time and fate, having managed to take all the responsibility on himself, like many soldiers at war. We read about them, the heroes of the war, in the Books of Memory (Uly Otan sogysy 2015; Heroes of the Great Victory 2016; The memory books of Kazakhstan people 2019). Archival materials about the individuals, who distinguished themselves by acts of gallantry at the risk of their life above and beyond the call of duty, in order to bring great peace for their descendants - this is an opportunity through the fate of individual soldiers to deliver to the modern youth everything that was created during different periods of our country's development and show the bravery and responsibility of young soldiers for the fate of the family, the fate of the country.

Working on textbooks on the history of Kazakhstan, my attention is particularly attracted by people of different fates and different countries, which is why the main information base for my research is materials about historical personalities, public and political figures, cultural figures, science and education, and creative work of extraordinary people. In recent years, special attention has been paid to epoch-making events and the biography of various personalities, which has become evidence of the importance of each individual in the historical process of different periods. In a remarkable way, these individuals are highlighted through letters, poems, songs. It is not by chance that at present interest is growing in such areas as the epistolary genre, epistolary heritage, personology, in the search and extraction of unique documents from the archives of states - all this allows preserving the cultural heritage of peoples. I think in the future it is necessary to compile catalogs and biographies of certain heroes, publish letters and include their biography in school textbooks. Letters from the battle front is a very important documentary source of epistolary culture, in which our heroes, contributors to our history so clearly manifested. An important component of historical science, as well as other sciences, is the life story of people whose contribution to the development of society is priceless, they are an important spiritual component of the development of a civilized society along with its common human, and national-specific values and culture.

Литература:

- Бельгер Г. Казахское слово. Эссе. Алматы, Идгерілік, 2015, 62стр.
- Бельгер Герольд: Я покорен красотой казахского языка. Электронный ресурс [Режим доступа]: <https://abai.kz/post/4706>. 29.04.2019.
- Военно-почтовая служба в годы Великой Отечественной войны. Военное обозрение. Электронный ресурс [Режим доступа]: <https://topwar.ru/22959-voenno-pochtovaya-sluzhba-v-gody-velikoy-otechestvennoy-voyny.html>, 17.04.2019.
- Герои Великой Победы казахстанцы: в 2-х томах. Астана: Фолиант, 2016.
- Говорят погибшие герои. М., 1986
- Гумбольдт В. Язык и философия культуры: Перевод с немецкого. М.: Прогресс, 1985, С. 358-382.
- Донесения о безвозвратных потерях. Электронный ресурс [Режим доступа]: <http://obd-memorial.ru/html/info.htm?id=53919652#>. 9.04.2015.
- Зозовка. Электронный ресурс [Режим доступа]: <https://ru.wikipedia.org/wiki/%D0%97%D0%BE%D0%B7%D0%BE%D0%B2%D0%BA%D0%B0>. 9.04.2017.
- Книги памяти о казахстанцах. Электронный ресурс [Режим доступа]: <http://forum.vgd.ru/112/11053/>, <https://mod.gov.kz/memorial/pages/t/t1.html>, <http://www.kremnik.ru/taxonomy/term/543>, <http://voenspez.ru/index.php?topic=315.1130;wap2>, http://online.zakon.kz/Document/?doc_id=30653681#pos=4;-284; <https://www.zakon.kz/171306-kniga-pamjati-o-kazakhstancakh.html>; 17.04.2019.
- Лаврина Т. Эпистолярный жанр в мировой литературе. Электронный ресурс [Режим доступа]: <https://journals.ru/blog/category/view/440-350>. 8.04.2019
- Меликов И.В., Меликов Н.С. Мемуары, дневники, документы. Электронный ресурс [Режим доступа]: <https://cyberleninka.ru/article/v/epistoljarnoe-nasledie-moskovskogo-opolchentsa-1941-goda-vzglyad-ochevidtsa-uchastnika>. 8.04.2019.
- Мурат Уали. Электронный ресурс [Режим доступа]: http://kazturan.ucoz.kz/publ/lichnosti_mudrecy/tysjacheletie_tjurkskikh_zhyrau/5-1-0-19. 17.04.2019.
- Памяти победы: в 3-х томах / ред.: Л.Б. Мананникова, С.А. Галиева . Алматы, 2015. 412 стр.
- Письма с фронта: (1941-1945). Сост. П.А. Колесников, В.М. Малков. Архангельск: Сев.-Зап. Кн. Изд-во, 1979. – 256с.;
- Приказ подразделения. Электронный ресурс [Режим доступа]: <http://www.podvignaroda.mil.ru/?#id=18276048&tab=navDetailDocument>. 9.04.2015.
- Ұлы Отан соғысы жалдарындағы халықтар достығы: майдан газеттері бетінде. Дружба народов в годы Великой Отечественной войны по страницам фронтовых газет. (Сборник материалов). Алматы., 2015. – 308 с. Қазақша, орысша.
- Шаймерденова М.Д. Он не вернулся домой. До 100 лет отец ждал с войны сына. Литер, 2013г.
- Шаймерденова М.Д. Ничто не забыто. Далекие близкие годы. // Казахстанская правда, 2015, 9 мая. Стр. 13.
- Эпистолярный стиль. Электронный ресурс [Режим доступа]: <https://dic.academic.ru/dic.nsf/ruwiki/1686904>. 05. 03.2019.
- Эти письма эпохи войны. Электронный ресурс [Режим доступа]: <http://aleksinlib.ru/news/eti-pisma-epoxi-vojny1%E2%80%A6.html>. 17.04.1019.
- Bel'ger G. Kazahskoe slovo. Esse. Almaty, Idgerilik, 2015, – 62p. (Belger G. Kazakh word. Essay. Almaty, Idgerilik, 2015, 62 p. In Russian).
- Bel'ger Gerol'd: Ya pokoren krasotoi kazakhskogo yazyka. Elektronnyj resurs [Rezhim dostupa]: <https://abai.kz/post/4706>. 29.04.2019. (Belger Gerold: I am captivated by the beauty of the Kazakh language. Electronic resource [Access Mode]: <https://abai.kz/post/4706/>. In Russian).
- Voенно-pochtovaya sluzhba v gody Velikoi Otechestvennoi voiny. Voенное obozrenie. Elektronnyj resurs [Rezhim dostupa]: <https://topwar.ru/22959-voenno-pochtovaya-sluzhba-v-gody-velikoy-otechestvennoy-voyny.html>. 17.04.2019. (Military

postal service during the Great Patriotic War. Military Review. Electronic resource [Access Mode]: <https://topwar.ru/22959-voenno-pochtovaya-sluzhba-v-gody-velikoy-otechestvennoy-voyny.html>. 2019.04.17. In Russian).

Geroi Velikoi Pobedy . Kazhastantsyi. Astana: Foliant, 2016. (Heroes of the Great Victory Kazakhstan: in 2 volumes. Astana: Foliant, 2016. In Russian).

Govoryat pogibshie geroi. M., 1986. (The dead heroes talking. M., 1986. In Russian).

Gumboldt V. Yazyk i filosofiya kulturyi: Perevod s nemetskogo. M.: Progress, 1985, P. 358-382. (Humboldt V. Language and Philosophy of Culture: Translation from German. M.: Progress, 1985, - p. 358-382. In Russian).

Doneseniya o bezvozzratnyih poteryah. Elektronnyy resurs [Rezhim dostupa]: <http://obd-memorial.ru/html/info.htm?id=53919652#>. 9.04.2015. (Reports of irretrievable losses. Electronic resource [Access Mode]: <http://obd-memorial.ru/html/info.htm?id=53919652#>. 04/09/2015. In Russian).

Zozovka. Elektronnyy resurs [Rezhim dostupa]: <https://ru.wikipedia.org/wiki/%D0%97%D0%BE%D0%B7%D0%BE%D0%B2%D0%BA%D0%B0>. 9.04.2017. (Zozovka. Electronic source [Access Mode]: <https://ru.wikipedia.org/wiki/%D0%97%D0%BE%D0%B7%D0%BE%D0%B2%D0%BA%D0%B0>.2017.04.09. In Russian).

Knigi pamyati o kazhastantsah. Elektronnyy resurs [Rezhim dostupa]: <http://forum.vgd.ru/112/11053/>, <http://www.kremnik.ru/taxonomy/term/543>, <http://voenspez.ru/index.php?topic=315.1130>; wap2, http://online.zakon.kz/Document/?doc_id=30653681#pos=4;-284; <https://www.zakon.kz/171306-kniga-pamjati-o-kazhastancakh.html>; <https://mod.gov.kz/memorial/pages/t/t1.html>. (The Memory books of Kazakhstan people. Electronic source [Access Mode]: In Russian).

Lavrina T. Epistolarnyy zhanr v mirovoi literature. Elektronnyy resurs [Rezhim dostupa]: <https://journals.ru/blog/category/view/440-350>. 2019.04.08. (Lavrina T. Epistolary genre in world literature. Electronic resource [Access Mode]: <https://journals.ru/blog/category/view/440-350>. 2019.04.08. In Russian).

Melikov I.V., Melikov N.S. Memuaryi, dnevniki, dokumentyi. Elektronnyy resurs [Rezhim dostupa]: <https://cyberleninka.ru/article/v/epistolarnoe-nasledie-moskovskogo-opolchentsa-1941-goda-vzglyad-ochevidtsa-uchastnika>. 8.04.2019. (Melikov I.V., Melikov N.S. Memoirs, diaries, documents. Electronic resource [Access Mode]: <https://cyberleninka.ru/article/v/epistolarnoe-nasledie-moskovskogo-opolchentsa-1941-goda-vzglyad-ochevidtsa-uchastnika>. 04.04.2019. In Russian).

Murat Uali. Elektronnyy resurs [Rezhim dostupa]: http://kazturan.ucoz.kz/publ/lichnosti_mudrecy_tysjacheletie_tjurkskikh_zhyrau/5-1-0-19. 17.04.2019. (Murat Uali. Electronic source [Access Mode]: http://kazturan.ucoz.kz/publ/lichnosti_mudrecy_tysjacheletie_tjurkskikh_zhyrau/5-1-0-19. 2019.04.17. In Russian).

Pamyati pobedy: v 3-h tomah / red.: L.B. Manannikova, S.A. Galieva. Almaty, 2015. – 412 p. In memory of the Victory: in 3 volumes. L.B. Manannikova, S.A. Galieva. Almaty, 2015. - 412 p. In Russian).

Pis'ma s fronta: (1941-1945). Sost. P.A. Kolesnikov, V.M. Malkov. Arhangel'sk: Sev.-Zap. Kn. Izd-vo, 1979. 256p. Letters from the front: (1941-1945). Comp. P.A. Kolesnikov, V.M. Malkov. Arkhangel'sk: North-West. Books. Publishing house, 1979. 256 p. In Russian).

Prikaz podrazdeleniya. Elektronnyy resurs [Rezhim dostupa]: <http://www.podvignaroda.mil.ru/?#id=18276048&tab=navDetailDocument>. 9.04.2015. Order of division. Electronic source [Access Mode]: <http://www.podvignaroda.mil.ru/?#id=18276048&tab=navDetailDocument>. 2015. 04.09. In Russian).

Uly Otan sořysy zhaldaryndary halyktar dostyřy: maidan gazetteri betinde. Druzhba narodov v gody Velikoi Otechestvennoi voiny po stranicam frontovyh gazet. (Sbornik materialov) – Almaty: 2015. – 308 p. Kazakhsha, oryssha. (Friendship of Peoples in the Great Patriotic War through the pages of front-line newspapers. (Collection of materials) Almaty: 2015. 308 p. in Kazakh and Russian languages. In Russian).

Shaimerdenova M.D. On ne vernulsya domoi. Do 100 let otec zhdal s voyny syna. // Liter, 2013. (Shaimerdenova M.D. He did not return home. Up to 100 years old my father was waiting for a son from the war. // Newspaper "Letter", 2013. In Russian).

Shaimerdenova M.D. Nichto ne zabyto. Dalekie blizkie gody. // Kazhstanskaya pravda, 2015, 9 Maya. P. 13. Shaimerdenova M.D. Nothing is forgotten. Far close years. // Kazhstanskaya Pravda. May 9, 2015 - Page. 13. In Russian).

Epistolarnyj stil'. Elektronnyj resurs [Rezhim dostupa]: <https://dic.academic.ru/dic.nsf/ruwiki/1686904>. 05. 03.2019. (Epistolary style. Electronic resource [Access Mode]: <https://dic.academic.ru/dic.nsf/ruwiki/1686904>] In Russian).

Eti pis'ma epohi voyny. Elektronnyj resurs [Rezhim dostupa]: <http://aleksinlib.ru/news/eti-pisma-epoxi-vojny%E2%80%A6.html>. 17.04.1019. These letters of the war era. Electronic resource [Access Mode]: <http://aleksinlib.ru/news/eti-pisma-epoxi-vojny%E2%80%A6.html>. 04.17.1019. In Russian).

ҒТАХР 03.01.09

ТӘУЕЛСІЗ ҚАЗАҚСТАН ТАРИХЫНЫҢ КЕЗЕҢДЕЛУ МӘСЕЛЕСІ

Абдирайымова Ардақ Серікбайқызы¹, Сарсенбаев Ақылбек Беделханұлы²

¹тарих ғылымдарының кандидаты, доцент,
М.Тынышбаев атындағы Қазақ Көлік және коммуникациялар Академиясы,
Алматы қ, Қазақстан. E-mail: ard_69@mail.ru

²тарих ғылымдарының кандидаты, доцент,
М.Тынышбаев атындағы Қазақ Көлік және коммуникациялар Академиясы,
Алматы қ, Қазақстан. E-mail: zhigit1991@mail.ru

Түйіндеме: Бұл мақалада Қазақстан тарихының қазіргі кездегі өзекті мәселесінің бірі – қазақ тарихының кезеңделу мәселесі қарастырылған. Тарихты кезеңдеу мәселесінің өзектілігі, егер тарихи оқиғаларды уақыт бойынша дұрыстап жіктемесе, тарихи зерттеулерді жүргізудің өзіндік қиыншылықтары туындайды. Тарихты кезеңдей отырып, зерттеушілер ең біріншіден, тарихи оқиғалардың ерекшеліктерін түсіндіруге мүмкіндік алады. Екіншіден, тарихты дұрыстап кезеңдейтін болса, сол кезеңге сай деректер қорының жіктелуі де жеңілдей түседі. Үшіншіден, тарихи кезеңдеуді қолға алып, қазіргі тарихи кезеңнің ерекшеліктеріне сай оқиғаларды топтастыру - әртүрлі тарихи дәуірлердің ерекшеліктері мен айырмашылықтарын дұрыс түсінуге көмектеседі.

Қазақстан тарихы тәуелсіздік алғаннан кейін осы мәселе түбегейлі түрде қайтадан қарастырыла бастады. Атап айтсақ, бұрынғы тарихи кезеңделудің қазіргі зерттеулерге сәйкес келе бермейтінін көрсетіп отыр. Бұрын тарихи мәселелердің барлығы таптық тұрғыдан қарастырылып, көптеген шектеулерге түссе, қазіргі кезеңде шектеулердің алынып тасталуы, тарихты зерттеудің еркін жолға түсуі, тарихқа қатысты ой-пікірлердің сан алуандығы зерттеушілерге жаңа тұрғыдан зерттеуге мүмкіндік беріп отыр.

Осындай мүмкіндіктерді пайдалана отырып, осы мақалада, біріншіден, ұлттық тарихи мүдде тұрғысында - тарихты жаңаша көзқараспен кезеңдеу мәселесі көтерілген. Екіншіден, осы мақалада Қазақстанның тәуелсіздік алуынан бастап бері қарайғы кезең – Тұңғыш Президент – Елбасымыздың қабылдаған тарихи шешімдері негізінде жіктеліп қарастырылған. Үшіншіден, аталмыш мақалада осы уақытқа дейінгі кезеңдеу мәселесімен айналысқан зерттеушілердің еңбектері тарихи уақыт тұрғысынан кеңінен көрсетілген. Төртіншіден, бұл мақала Тәуелсіз

Қазақстанның тарихын әр қырынан қарастырып жүрген зерттеушілер үшін өз ғылыми жұмыстарын жүйелеуге көмегін тигізетіні анық. Қала берді, осы мәселе бойынша тарихшылардың арасында пікірталастар туғызып, кейбір сұрақтар бойынша басқа да тарихшылардың көзқарастарын сараптауға мүмкіндік береді деген ойдамыз.

Кілт сөздер: тарихнама, дәуір, кезең, тарихи кезең, тарихи сатылар, заман, өркениет

МРНТИ 03.01.09

ПРОБЛЕМЫ ПЕРИОДИЗАЦИИ ИСТОРИИ НЕЗАВИСИМОГО КАЗАХСТАНА

Абдирайымова Ардак Серикбаевна¹, Сарсенбаев Ақылбек Беделханович²

¹Кандидат исторических наук, доцент,
Казахская академия транспорта и коммуникаций им. М. Тынышпаева,
г. Алматы, Казахстан. E-mail: ard_69@mail.ru

²Кандидат исторических наук, доцент,
Казахская академия транспорта и коммуникаций им. М. Тынышпаева,
г. Алматы, Казахстан. E-mail: zhigit1991@mail.ru

Аннотация: Данная статья посвящена одной из актуальных проблем современности – периодизации истории Казахстана. При неправильной классификации хронологической последовательности исторических событий возникают определенные трудности в проведении исторических исследований. Периодизация истории даст возможность понимания специфики развития исторических событий. Во-вторых, четкая периодизация истории упрощает классификацию исторических источников того или иного исторического периода. В-третьих, историческая периодизация, классификация событий согласно особенностям современного исторического периода способствуют правильному пониманию специфики и различия исторических эпох. С приобретением независимости Казахстана вновь начали обсуждать данную проблему. В частности, анализ показывает, что прежняя историческая периодизация не соответствует современным исследованиям. Если ранее проблемы истории рассматривались с точки зрения классового подхода и подвергались различным ограничениям, то сегодня отмена этих ограничений, вероятность свободного исследования вопросов истории, плюрализм мнений открывают новые возможности современным исследователям.

В представленной статье авторы, используя вышеотмеченные возможности, поднимают проблему новых взглядов и современного подхода периодизации истории в контексте национальных исторических интересов. Во-вторых, период с провозглашения независимости Казахстана по настоящее время рассматривается на основе тех исторических решений, которые были приняты Первым Президентом – Елбасы. В-третьих, широко освещены труды исследователей, которые занимались проблемами периодизации до настоящего времени. Также, по мнению авторов, данная статья способствует систематизации научных трудов исследователей, занимающихся изучением различных аспектов истории независимого Казахстана.

Ключевые слова: историография, период, эпоха, исторические эпохи, исторические этапы, эра, цивилизация

**PROBLEMS OF PERIODIZATION OF THE HISTORY
OF INDEPENDENT KAZAKHSTAN**

Ardak S. Abdiraïymova¹, Akylbek B.Sarsenbayev²

¹Candidate of historical sciences, associate professor,
Kazakh Academy of Transports & Communications named after M. Tynyshpaev,
Almaty, Kazakhstan. E-mail: ard_69@mail.ru

²Candidate of historical sciences, associate professor,
Kazakh Academy of Transports & Communications named after M. Tynyshpaev,
Almaty, Kazakhstan. E-mail: zhigit1991@mail.ru

Abstract: This article is devoted to one of the urgent problems of our time – periodization of the history of Kazakhstan. In case of incorrect classification in the chronological sequence of historical events, certain difficulties arise in carrying out historical research. Periodization of history will give an opportunity to understand the specifics of the development of historical events. Secondly, a clear periodization of history simplifies the classification of historical sources of a particular historical period. Third, historical periodization, classification of events according to the characteristics of the modern historical period contribute to the correct understanding of the specifics and differences of historical epochs. With the gaining independence of Kazakhstan began to discuss this problem. In particular, the analysis shows that the previous historical periodization does not correspond to modern research. If the earlier problems of history viewed from the standpoint of the class approach and was subjected to various restrictions, today the abolition of these restrictions, the probability of free exploration of issues of history, pluralism open up new possibilities for modern researchers.

In this article, using the above mentioned opportunities, the authors raise the problem of new views and modern approach to the periodization of history in the context of national historical interests. Secondly, the period from the Declaration of independence of Kazakhstan to the present time is considered on the basis of those historical decisions that were made by the First President – Elbasy. Third, this article widely covers the works of researchers who have dealt with the problems of periodization to date. Also, according to the authors, this article contributes to the systematization of scientific works of researchers engaged in the study of various aspects of the history of independent Kazakhstan.

Key words: a historiography, the period, an era, historical eras, historical stages, a civilization

Кіріспе бөлім. XX ғасырдың соңында, анығырақ айтқанда, 1991 жылы әлем тарихындағы ірі империялардың бірі – Кеңестік Социалистік Республикалар Одағы ыдырады. Бұл мезгіл ыдырауға ұшыраған одақ кеңістігіндегі өздерінің саяси тәуелсіздігін алған елдер үшін, әрине, жаңа тарихи кезеңнің басталғандығын айғақтайды. Оқиға біздің екінші мыңжылдыққа аяқ басқан ұлы табысымыз еді. Қазақ мемлекеттігінің жаңаруы, түлеуі, тәуелсіз ел болу ұлтымыздың сан ғасырлық арманы болатын. Кеңестер Одағының ыдырауымен бір мезгілде әлемдік екі саяси жүйелердің өзара қарсылық кезеңі аяқталды. Қоғамда, 1991 – жылдан бастап социалистік атанған жүйе экономикада «нарыққа» және «демократиялық» қатынастарға жол бере бастады. Қоғамды қайта құру және демократияландырудан басталған тарихқа жаңа көзқарас ары қарай жалғасын тауып, ғылымда ақтандақтарды жою, соны тұжырымдамалар қалыптастыру үрдісі басталды. Маркстік – лениндік методологияның ендігі жерде жарамсыз болып қалуына байланысты жаңа тарихи таным бағытындағы соны методологиялық ұстанымдарды дүниеге әкелу қажеттілігі туындады. Отандық тарих ғылымының

алдында мынадай басты мақсаттар қойылды: – тәуелсіз тарихи тұжырымдарды қалыптастыру; – тәуелсіз тарих ғылымының теориялық – методологиялық негіздерін құру; – өткен дәуірлердегі тарихи оқиғаларды жаңа проблемалар қою арқылы ой елегінен өткізу; – ғылыми айналымға қолда бар деректерді тұтастай қосу арқылы қазақ тарихының дәуір, кезең, сатыларын анықтауға қол жеткізу; – тәуелсіз тарих ғылымын қалыптастыру. Тәуелсіз тарих ғылымын қалыптастыру дегеніміз – тәуелсіз тарихи немесе тарихнамалық ой – пікірлердің қалыптасуы. Оларды талдау бүгінгі тарихнама ғылымының міндеті екенін естен шығармауымыз керек.

Методологиялық бөлімі. Мақала жазу барысында, ең алдымен тарихшы ғалымдардың еңбектеріне сараптамалар жасалды. Атап айтсақ, С.М. Сыздықов, Ғ. Айдаров «Орхон жырлары – тарихи дерек», О. Сүлейменов «Азия», М. Қозыбаевтың «История и современность Казахстана на рубеже веков: размышления и поиски. В двух книгах», К. Нұрпейсовтің «Алаш һәм Алашорда», М. Қойгелдиевтің «Алаш қозғалысы», Т. Омарбековтің «Зобалан», «20-30 – жылдардағы Қазақстан қасіреті», «XX ғасырдағы Қазақстан тарихының өзекті мәселелері», М. Құл-Мұхамед «Алаш ардагері. Ж. Ақбаевтың саяси-құқылық көзқарастары», Қ. Атабаевтың «Мерзімді басылым XIX ғасырдың аяғы XX ғасырдың басындағы Қазақстан тарихының дерегі ретінде» (Қозыбаев, 2000: 56-58) т.б. еңбектерге тоқталып өтеміз.

Біз мақалада тарих ғылымында көптеп қолданылатын салыстырмалы-тарихи әдісті, уақыт бойынша жүйелейтін – мерзімдемелік әдісті және жалпы қорытынды шығаруға көмектесетін – логикалық пен жүйелілік әдістерді кеңінен қолданамыз. Сонымен қатар, тек тарих емес, саясаттану, әлеуметтану ғылымдарының мәселесіне тікелей сүйенетін болғандықтан, тарихи қосымша пәндердің көмегіне жүгінеміз және пәнаралық байланысқа баса назар аударамыз.

Мәселенің зерттелу деңгейі. Тәуелсіздік алғалы бері Қазақ тарихы ғылымында теориялық-методологиялық мәселелерге ден қойылып алғашқы ұстанымдарға бет бұра бастады. Аталмыш тақырыпта бізден көш ілгері кеткен кеңестік кезеңде Ресей орыс ғалымдары болды. Олар өз елдерінің тарихтарының теориялық-методологиялық мәселелері бойынша қалай жазылуы керектігін алға қойды. Тіптен ресейлік тарихшылардың кейбіреулері мәселені, Н.Л. Рубинштейн, Н.М. Дружинин, М.В. Нечкина, С.О. Шмидт, А.М. Сахаров, К.Д. Петряев, т.б. (Төлебаев, 2002: 11-12). Бұл ғалымдардың еңбектерінде тарих ғылымының даму заңдылықтары мен үрдістерін айқындауға, сонымен қатар тарих ғылымының теориялық – методологиялық аспектілерін көрсетіп берді.

Тәуелсіздікке қол жеткізгелі 25 жылдан астам мерзімде егемен елдің өткен жолын таразылап, тарихи сатыларын анықтау мүмкін болды. Еліміз өз тәуелсіздігін алуы, ұлттық сананың оянуы, яғни ұлтымыздың өз тілін, дәстүрін, дінін, тарихын іздестіру қолға алынды. Сонымен қатар, тарих ғылымында жан-жақты, терең зерттеулер жүргізіліп бірқатар монографиялық және диссертациялық зерттеулерге тарихнамалық талдаулар жасала бастады. Солардың алғашқыларының бірі, Қазақстан тарихын кезеңдерге бөлу мәселесін С. Кентбековтың кандидаттық диссертациясында жан жақты қарастырған (Нартбаев, 2004: 10). Автор мұндай күрделі мәселені бір жұмыс аясында толық шешу мүмкін еместігін айтты. Сонымен қатар, О. Мұхатованың докторлық диссертациясында Қазақстандағы XX ғасырдың алғашқы он жылдығындағы және тәуелсіздік алғанға дейінгі кеңестік кезеңдегі аграрлық қатынастар тарихнамасына байланысты монографиялық еңбегінде кеңінен қарастырылды. Автор өзінің докторлық диссертациясында аграрлық мәселені кезеңдерге бөліп зерттеді. (Сыздықов, Айдаров, 1991: 11).

Соңғы методологиялық ұстанымдарды қалыптастыруға «XIX ғасырдың екінші жартысы мен XX ғасырдың басындағы Қазақстандағы капиталистік қатынастардың енуінің тарихнамасы» атты Т. Төлебаевтың докторлық монографиясы үлес қосты. Автор ғылымның өзегіне байланысты мынадай пікір танытты – «Тарих

ғылымының дамуында теориялық-методологиялық ұстанымдардың әсері мен орны ерекше. Кеңестік тарихи зерттеулерде идеялық-методологиялық бағытқа баса назар аударылды. Методология тарихнама саласындағы кез келген жұмыстың айқындаушысы және жетекші арқауы деп саналды. Бірақ кеңестік кезеңде методология мен философия, методология мен теория, методология мен методика ұғымдары және олардың ұқсастықтары мен айырмашылықтары, өзара байланысының дәрежесі туралы пікірталастар жүрді, олардың мәні айқын, анықтамасы нақты болмады» (Қазақстан тарихы, 1998: 320-322).

«XX ғасырдың 20 – 30 жылдарында саяси қуғындалған Қазақ зиялыларының тарихи көзқарастары» атты Ш. Омарбековтың кандидаттық диссертациясында кеңестік сталиндік концепциядан бұрын ұлт зиялыларының тарихи еңбектерінде бастау алған және бүгінгі тәуелсіз Қазақстан жағдайында қазақ ұлттының мүддесіне адал қызмет ететін қоғамдық құбылыстарды тану методологиясы басшылыққа алынады. Зерттеу барысында қазақ зиялыларының белгілі-бір тарихи мәселеге байланысты көзқарастары өзара және басқа да тарихшылар пікірлерімен қатар талданып салыстырмалы – тарихи зерттеу әдісі қолданылады» (Қазақстандағы жаңа қоғамдық ..., 1996: 5-6).

Ш.Ж. Нартбаевтың «Қазақстанда тәуелсіз тарихи және тарихнамалық ой – пікірлердің қалыптасуы (1991–2003 жж)» атты кандидаттық диссертациясында тәуелсіздік алғаннан кейінгі жылдарда республикадағы тарихи сананың қазіргі заманғы тұжырымдамасы ұсынылды. Бұл концепция тарихи құбылыстар мен оқиғаларды, процестерді таптық көзқарас тұрғысынан түсіндіретін маркстік-лениндік методологияның бірқатар принциптерінен бас тартқан, жалпы адамзаттың құндылықтарды, жеке адам құқығын сақтауды дәріптейтін «тарих – адамның іс-әрекеті» принципін басты принцип етіп ұстанған жаңа методологияға негізделген» (Қазақстан Республикасында тарихи сана қалыптастырудың тұжырымдамасы, 1995: 2-3). Сонымен қатар, С.М. Сыздықов, Ф. Айдаров «Орхон жырлары – тарихи дерек», О. Сүлейменов. «Азия», М. Қозыбаевтың «История и современность Казахстана на рубеже веков: размышления и поиски. В двух книгах», К. Нүрпейсовтің «Алаш һәм Алашорда», М. Қойгелдиевтің «Алаш қозғалысы», Т. Омарбековтің «Зобалан», «20–30 – жылдардағы Қазақстан қасіреті», «XX ғасырдағы Қазақстан тарихының өзекті мәселелері», М. Құл-Мұхамед «Алаш ардагері. Ж. Ақбаевтың саяси-құқылық көзқарастары», Қ. Атабаевтың «Мерзімді басылым XIX ғасырдың аяғы XX ғасырдың басындағы Қазақстан тарихының дерегі ретінде» (Қозыбаев, 2000: 56-58) т.б. еңбектердің жарық көруі тәуелсіз Қазақстан тарихы ғылымының теориялық – методологиялық тұрғыда қалыптасуына үлес қосты.

Нәтижелер. 1995 жылы Қазақстан Республикасында тарихи сана қалыптасуының тұжырымдамасы қабылданды. Тұжырымдамада тарихи зерттеулер жүргізуде мына төмендегі міндеттер айқындалды: – тарихи ілімнің негізгі– негізгі нысаналарын анықтау; – тарих ғылымының өтпелі кезіндегі басты проблемалары мен оны шешудің ықтимал бағдарларын айқындап алу; тарихи білім беру мен ағарту ісін реформалаудың жолдарын белгілеу.

Тарихи сананың қалыптасу жолдарын анықтап алу үшін алдымен тарихи білімнің негізгі, іргелі принциптерін айқындап алу қажет, өйткені, бұлар тарих ғылымының әдіснамалық базасы ретінде, тарихи білім беру мен ағарту ісінің нысанасы ретінде көрінетін болады. Қазақстан тарихын зерделеген кезде, оның Еуразия мәдениеті мен тарихының төлтумасы екеніне сүйену керек. Өйткені, Еуропа мен Азияның түйіскен жеріне орналасқан Қазақстан – әртүрлі өркениеттерді, мәдениеттерді және халықтарды жалғастырып тұрған «көпір» іспетті болды...». Сондай-ақ «...Қазақстан тарихы – желісі үзілмей келе жатқан тарих, өйткені елімізді мекендеген халықтардың мәдениеті сабақтасып жатыр, Евразияның түркі тілді көшпелі тайпаларының дәстүрі мен мәдениеті қазақ халқының тарихынан жалғасын

тауып отыр, сайып келгенде қазақтар– еліміздің территориясындағы байырғы, жергілікті халық деген идея– тарихи біліміміздің тірегі болуға тиіс принципті идея» (Қазақстан Республикасында тарихи сана қалыптастырудың тұжырымдамасы, 1995). Тәуелсіздік тұғырын нығайтуда, тарихи сананы қалыптастырудың қажеттілігі турасында, өз кезегінде белгілі ғалым М. Қозыбаев дәйекті пікір білдіріп, оның отандық тарих ғылымын дамытудағы маңызын ашып көрсеткен болатын. Тарихи сананың тарих ғылымында кеңінен көрініс табуы тиіс екендігіне назар аударып келіп; «Тарихи сананың қалыптасуы ең алдымен отандық тарихтан талап етіледі. Бұлар халықтың тарихын саналы ұғыну, тәуелсіз, егемен мемлекеттің жаңа қалпын теориялық тұрғыдан ұғыну ұлттың сана-сезімді ояту және қалыптастыру ынтасын арттыру, тәуелсіздік пен идеологиялық, жаңаша ойлауды бекіту үшін республиканың экономикалық тәуелсіздіктегі табыстарын жеделдету, рухани жанару, ұлтаралық келісімді нығайту, Қазақстан Республикасын мекендейтін халықтардың, этникалық топтардың күштерін біріктіру қажеттілігімен түсіндіріледі» – деп жазған (Қозыбаев, 2000: 58).

Біздің түсінігіміз бойынша, *тарихи сана дегеніміз* өткен тарих туралы түсініктер мен білімнің жиынтығы. Тарихи сана өз бойында тек аса маңызды мәні бар тарихи оқиғаларды сақтайды. Тарихи сананың көзі тарихи білім деп түсінсек, онда тарихи сананың сипатын да сол сананы тудырған тарихи оқиғалар туралы білімді қалыптастыруды талап етуі сөзсіз. Тарихи сана қалыптастыру туралы тұжырымдамада отандық тарих ғылымының алдына шешілуге тиіс нақты проблемалар қойылды. Сондай мәселелердің түйінін тарқатуда бірқатар ғылыми әдістер ұсынылды. Басты назарда ұстайтын, басшылыққа алатын ұстанымдар айқындалды (Қазақстан Республикасында тарихи сана қалыптастырудың тұжырымдамасы, 1995). Тұжырымдама отандық тарих ғылымының алдына жаңа тарихи таным тұрғысында зерттеулер жүргізуде жекелеген дәуірлер мен кезеңдердің баянын ашуда нақты міндеттерді белгіледі. Бұл міндеттер тұжырымдамада былайша көрініс тапты:

«Қазақстан тарих ғылымы алдында: – тарихи ілім-білімнің үзіктігі мен біржақтылығынан мүмкіндігінше арыла отырып, өткен тарихымыздың шынайы бейнесін жасау; ежелгі және орта ғасырлар тарихына баса назар аудару; Кеңес дәуіріндегі Қазақстан тарихын қайта пайымдау; еліміздің осы заманғы тарихының толғақты мәселелерін зерттеуді күшейту; қазақ диаспораларының тарихын зерделеу; ел тарихы мен оны мекендеген әртүрлі этностар тарихының ара-жігін ажырата отырып, Қазақстандағы этникалық топтардың тарихын жазуға да жеткілікті көңіл бөлу міндеті тұр» (Тарих тағылымы, 1996: 4).

Тұжырымдамадағы көрсетілген негізгі бағыттар мен ұстанымдарға орай «Егемен Қазақстан» газеті бір топ тарихшы ғалымдармен дөңгелек үстел мәжілісін өткізіп, ғалымдардың көзқарасын саралады. Дөңгелек үстелге - М. Қозыбаев, ҚР ҒА корреспондент-мүшелері: К. Нүрпейіс, М.А. Асылбеков, Б. Көмеков, тарих ғылымдарының кандидаты Қ. Алдажұманов, ҒА корреспондент-мүшесі, философия ғылымдарының докторы Д. Кішібеков, Археология институтының директоры К. Байпақов, Абай атындағы АлМУ-дың доценті, философия ғылымдарының кандидаты Г. Кан қатысты («Балама тарих құбылысы ғылыми таным тұрғысынан», 2004: 7).

Тарихшы ғалым Б. Көмеков: «Аса маңызды көптеген тарихи мәліметтері бар ортағасырлық еңбектер араб, парсы, түркі, қытай, тағы басқа тілдерде жазылғандықтан негізінен Стамбул, Каир, Тегеран, Пекин, Санкт-Петербург, Лондон, Париж, кітапханаларының қорында сақталған. Қаражат жетіспегендігі себепті, бағалы материалдарды шетелдік қолжазбалар мен қорлардан жинау үшін ғылыми сапарға шығу мүмкіндігі жоқ. Сондықтан деректеме мәселесін шешпей, ондағы деректерді сөйлетпей, көне және орта ғасыр тарихына байланысты жауап

беру мүмкін емес...», – деген ғалым пікірінен орта ғасырлар тарихына қатысты қордаланып қалған мәселелер және шешімін табуға тиіс проблемалар айқын көрінеді («Балама тарих құбылысы ғылыми таным тұрғысынан», 2004: 7).

Тарихи сана қалыптастыру бағдарламасын жүзеге асыру, қазақ тарихын терең зерттеу бағытында 1998 жылы Республикада «Ұлттық тарих жылы» деп белгіленді. Ұлттық тарих ғылымының аясында өткенімізді зерттеуге байланысты қомақты ізденістер жүргізілді. Кешегімізді терең зерттеген сайын оның назар аударып, ескерілмеген тұстары молайды.

1998 жылы 17 наурызда Алматыда Елбасы Н. Назарбаев Республиканың өнер, мәдениет және ғылым саласындағы шығармашылық зиялы қауымның танымал өкілдерімен кездесу өкізіп, «Қазақтың бүкіл тарихы – бірігу тарихы, тұтастану тарихы» атты баяндамасында Елбасы еліміздің тарихын жазудың басты-басты бағыттарын анықтап, көрсете келе: «Қазақстан жеріндегі ежелгі мемлекеттер, олардың болашақ қазақ ұлтымен сабақтастығы деген мәселелер әлі терең зерттелмей келеді. Сақтардың, Ғұн, Үйсіндердің, Қаңлылардың, мемлекеттері, Батыс Түрік, Түркеш, Қарлұқ, Қимақ, Оғыз қағанаттары, Дешті-Қыпшақ, Алтын Орда, Жошы ұлысы, Қазақ хандығы... осылардың әрқайсына арнаулы манаграфия жазылса да артықтығы жоқ» – деп атап көрсетті (Назарбаев, 1998).

Кеңестік кезеңдегі ғылымдағы маркстік – лениндік методологияның, коммунистік идеологияның күйреуіне байланысты жарамсыз деп танылған соң бұрынғы таптаурын болған идеологиялық көзқарастардан арылып, жаңа методологиялық ұстанымдарға бет бұру құбылысы белең алды. Мұндай үрдіс барлық ТМД аумағындағы мемлекеттердің тарих ғылымына қатысты болды. Сондықтан да, 2004 жылы 29–30 қыркүйекте өткен «Посткеңестік Орталық Азияның тарих ғылымы: ізденістер, іркілістер» атты халқаралық конференцияда «Орталық Азияның уақыттық – кеңістік Еуразиялық субконтинент негізделген жаңа методологиялық тәсілдерін игеру қажет» – деген тұжырым жасалды (Данияров, 1997: 100).

Тарих ғылымы дағдырысына Ресей тарихшыларыда ұшырағандарын мойындайды. Мысалы; Ресей ғалымы А.П. Логанов «Ресейдің тарих ғылымын сипаттағанда «дағдарыс» сөзінің синонимін қолданады. «Аз ғана (шамамен он бес жылдай) уақыттың ішінде Ресей тарихнамасы үш маңызды үлкен өзгеріске ұшырағандығын аңғаруға болатынын айтады:

1) 1986-1987 жж.: кеңес тарихнамасының негіздерінің өзін радикалды сынау басталады;

2) 1990-1991 жж.: тарихшылардың басым бөлігі отандық тарих ғылымының терең дағдарыс жолына түсті деген шешімге келеді;

3) 1997-1998 жж.: тарихшы мамандардың ойларында (теориялық негіздері мен методологиялық бағдары жоғалған дағдарыстар санатынандағы) дағдарыстан шығу және ресейлік тарих ғылымының жаңа сапаға ие болуы туралы тезистер айқын көріне бастайды» деген тұжырым жасайды (Логанов, 2000: 7-58).

Ия, көріп отырғанымыздай тарих ғылымының дағдарысын мойындау мен тығырықтан шығудың жолын қарастыруда Ресей ғалымдары да маркстік – лениндік методологиялық дағдарыстан шығудың жол іздеген аңғаруға болады.

Сондықтан да, Отандық тарих ғылымында жаңа теориялық – методологиялық ұстанымдарды қалыптастыруда ғалым, тарихшылар пікір білдіріп өз ойларын ортаға салды. Осы мәселеде өзгелерден гөрі ғалым Х. Әбжанов белсенділік танытып, ғылымның осындай күрделі түйтіктілігіне қатысты өзекті проблеманы қозғады. Өз көзқарасын ғалым: «...Шешілмеген басты мәселе неде деген сұраққа келсек, Қазақстан тарихындағы әлемдік заңдылықтар мен ұлттық төл ерекшеліктерді айырып, ашуға мүмкіндік беретін кешенді теориялық – методологиялық тұғырнама мен тұжырымды түзе алмағанымыз дер едім» – деп жеткізеді (Абжанов, 2007:

9-10).

Ғалым пікірінің орынды екендігі даусыз, өйткені соны теориялық тұғырнаманы қалыптастыру ғылымда жүріп жатқан үрдіс. Мұндай құбылыс әлі де жалғасын табуы тиіс. Себебі ғылымның негізі қысқа мерзімнің ішінде қалана салмайды, олай болуы да мүмкін емес.

Белгілі ғалым М. Қойгелдиев «Ақиқат қоғамға пайдалы болса, тарихшының үнсіз қалуы айып» атты мақаласында «Инженер-механик бауырымыз Ш. Қуанғанов «Ғүн немесе арғүн тарихы туралы» (1997) атты еңбегінде «Шығыстағы Тынық мұхитының жанындағы Арғүн, Өрғүн (Орхон) өзендерінен бастап батыстағы Атлант мұхитының қасындағы Араган өзені мен Арагон жазығы, Аргон қыраты мен Аргон тоғайына дейінгі екі» аралықтағы кеңістіктен «арғын» этнониміне жақын, ұқсас жер-су аттарын теріп, сондай-ақ оларға сүйене отырып халқымыздың тарихына қатысты үзілді-кесілді тұжырымдар жасайды. Әрине, семантикалық талдау тарихи зерттеулерде қолданылатын әдістердің бірі екені рас. Дегенмен ... Егер біз түрлі континенттердегі жер, су атауларынан қазақ құрамына енген ру, тайпа аттары арасындағы ұқсастықты қуар болсақ, онда тым алысқа кетеріміз хақ. Онда, мәселен, немістерді «найманнан», конголықтарды «қоңқадан», боржығындарды «бөрі жегеннен», американдықтарды «һәммә еркіндерден» тарады деген қорытындыға да барып қалуымыз ықтимал» (Қойгелдиев, 2004:4).

Осы мазмұнға жақын мысалды «Қ. Данияровтың «История гуннов» (А., 2002) атты еңбегінен де кездестіреміз: «В современном казахском языке слово «Құн» обозначает «стоимость». Слова «құн» широко используется в официальных документах, законах, научной литературе, как-то: құн заңы – «закон стоимости», теңгенің құны – «курс тенге», қосымша құн заңы – «закон прибавочной стоимости». Автор «ғүн» этнонимінің шығу тегін осылайша қысқа негіздей келіп, мынадай қортынды жасайды: «Таким образом, бесспорным является то, что слова Хунн, Кунн, Гунн являются казахскими (тюркскими) названиями одного и того же народа» (Данияров, 1997: 101).

2001 жылы «Егемен Қазақстан» газетінде «Тарихи шындық неге бұрмаланады?» атпен жарық көрген мақалаға назар аударайық. «Жуықта ғана «Сорос жулдегері 2000» деген айдармен Н.Э. Масанов, Ж.Б. Абылхожин, И.В. Ерофеева, А.Н. Алексеенко, Г.С. Баратова жазған «Қазақстан тарихы: халықтар және мәдениеті» («История Казахстана: народы и культуры») атты оқулық жарық көрді. Әрбір жаңа туындыға жығыла мән беретін зиялы қауым аталмыш еңбекпен таныса бастады. Тарихшы ретінде институттық әріптестерімнің еңбегін мен де оқып шықтым деп белгілі ғалым З. Қинаятұлы өз ойын былай білдіреді. Автор кітаптың алғы сөзіне қарағанда, «Сорос» қоры олардан “қазақ тарихын оқыту жүйесін жөнге салып беруін” сұраған көрінеді. Авторлар «Сорос– Қазақстан» қоры тапсырмасын орындап шыққаны үшін жүлде алған болар. Бірақ, Қазақстанның зиялы қауымының сұранысын орындай алмаған. Себебі, еңбек біріншіден, зерттеу дейін десен шынайы зерттеу емес, өйткені айтқан пікір, жасаған түйіндерінде жеткілікті дәлел жоқ, оқулық дейін десен, ол аспектіге де сай емес ... Екіншіден, еңбектің аты мен мағынасы сай емес. Авторлар еңбегін «Қазақстан тарихы: халықтар және мәдениеті» деп айта тұрып, қазақ ұлтының мәдениетіне жеткілікті мән бермегені былай тұрсын, бұл халықы жай бір ат үстіндегі пенделер ... тұрғысынан көрсеткен» – деп қорытынды жасаған. Автор «мен тарихшы ретінде Қазақстан тарихына байланысты қалыптасып отырған: бірі көне түркі дүниесіне қатысы бардың барлығын (мысалы, Моде, Атилла, Шыңғысханды қазақ екен-мыс дегенге дейін баратын) қазақ деп қараушылықпен, бірі қазақтың өзінде барын жоққа шығару арқылы қазақ деген ұлтты кемсітіп көрсеткісі келетін екі түрлі алыпқаштылықтың қай – қайсысымен де келісе алмаймын» – деп ой қорытады. «Тарихты тани білу оңай жол емес. Тарихи деректерді оның әлемде қалыптасқан сыр қазанының қиылысында жан–

жақты мұқият қарағанда ғана шындықтың бетін ашуға мүмкіндік бар. Қазақ тарихы үшін ондай сыр қазаны бесеу. Олар: қытайлық, араб-парсылық, еуропалық, русь-славяндық, түркілік және өзіндік қазақстандық үлгі... Меніңше, біздің тарихшылардың біржақты алып-қашпалыққа баруға бейімдігінің бір сыры жоғарыдағы үлгілердің қайсыбірінің жетегінде кете беретіндігінде ме деймін. Масановтар да осынау методологиялық шалыс басудан қалыс қалмапты...» (Қинаят, 2001:4).

Қорыта айтар болсақ, жоғарыдағы авторлардың методологиялық қателіктері: Біріншіден, Ұлттық қасиетті бойларына сіндіре алмаған тарихшылар. Екіншіден, олар көне монғол тілінен мүлде хабарсыз. Үшіншіден, өздері сүйеніп жазған орыс ғалымдарының деректік тобы сын көтермейді. Төртіншіден, тарих ғылымын шатастыруға бой алдырған. Бесіншіден, араларында техника ғылымдарының маманы болғандықтан қазақ тарихынан бейхабарсыз екендігін көрсетіп отыр. Бұл айтылған тұжырымдар мен қателік пікірлер сол кездегі қоғамдағы тарих ғылымының методологиялық – теориялық жағынан зерттеу мәселелерін білмеуінің дағдарысының бір көрінісі еді.

Тарих ғылымының мұндай методологиялық жағдайға түсуін Ресей ғалымы В.П. Даниловта растай түседі. Ол Ресейдегі ғылыми-тарихилық ілімнің 80 жылдардың соңы – 90 жылдардағы жағыдайды былай сипаттайды: «Кеңестік қоғамдық сананың, бүкіл саяси, идеологиялық және ғылыми түсініктің ыдырауының салдары жаңа саяси күштердің пейілі мен әрекеттерін ақтап, оларға дәлелдеуге негіз болатын тарихи мифтерді ойлап шығарушылық болды. Ғылыми тарихнама тапжылмай шетке ығыстырылып, құлдырау жағыдайына түсті. Бұның сыртқы көрінісі ретінде сол кездегі ғылыми басылымдардың қысқарып, тіпті шықпай қалғанын білеміз» деген еді (Данилов, 1996: 23). Сондықтан да, автордың ойымен келісе отырып тарих ғылымының сол кезеңдегі негізгі мәселелерінің бірі – нақты методологиялық тұғырнаманың болмағандығын аңғаруға болады.

Ғылымның теориялық – методологиялық тұғырын берік орнатып, жетілдірілмей оны дамыту қиынсыз екендігін мойындауға мәжбүр боламыз. Отан тарихын зерттеу мәселелерінің соны тұстары «Мәдени мұра» мемлекеттік бағдарламасынан көрініс тапты. Осы бағдарламаның аясында зерттеуге тиіс проблемалар аталды. Өз кезегінде Елбасы бағдарламада көрсетілген міндеттердің орындалуы байланысты ғылымның жеткен жетістіктерімен қатар кемшіліктерін де атады. «Баршаға белгілі ақиқат – кешегі кеңес заманында ұзақ жылдар бойы Қазақстан тарихына байланысты ғылыми зерттеулерімізде ата тарихымыздың ақиқаты бүркемеленіп, қызыл идеологияның ыңғайында жазылып келді. Алайда тілдегі, әдебиеттегі, ғылымдағы шектеуліктердің бәрі алынып, еркін ойлау мен шындықты жазуға мол мүмкіндіктердің берілгендігіне қарамастан, тарихшыларымыз сол ата тарихтың «ақтандақтарын» ашуға келгенде әлі күнге дейін шабындық танытып отыр» – дегені осының дәлелі (Назарбаев, 2003).

Ғылымның дамуынан орын алып келе жатқан олқылықтарының бірі – тәуелсіз Қазақстан тарихының *дәуірлеу мәселелері*. Осы мәселелер әлі де болса толық зерттеліп, жүйелі әрі дәйекті тұжырымдар жасалмады. Ежелгі дәуірден ХХ – ғасырдың бас кезіне дейінгі тарихтың дәуірлері мен заман, кезеңдері анықталды. Ал кеңестік тарихты кезеңдерге бөлуде бірқатар пікірлер, ұсыныстар айтылғанымен ортақ тұжырым орын алмай келеді. Тәуелсіздікке қол жеткізгелі егемен елдің жүріп өткен жолы тарихи сатыларға әлі толық бөлінбеді. Әрине, дәуірлеу мәселесі күрделі де терең білімді, тиянақты ізденісті талап етеді. Дегенмен өткенді кезеңдерге дұрыс бөлмей оны зерттеу мүмкін еместігіне әрдайым көз жеткізіп келеміз.

«Тәуелсіздік алғаннан кейінгі кезеңде, – деді Елбасы Н.Ә. Назарбаев, – небір тар жол, тайғақ кешулерден сүрінбей өтіп, әлеуметтік, экономикалық, саяси жаңару жолына түскен Қазақстан бүкіләлемдік қауымдастықтағы өз орны, өз беделі

бар абыройлы мемлекетке айналды. Түпкі мақсат-демократиялық, зайырлы, құқықтық, әлеуметтік мемлекет құру ... Мемлекетіміздің бесінші дәуірінің болмыс – бітімін азаттық үдерісі анықталып отыр. Азаматтығымыздың мәңгілік болғанын қалаймыз. Өйткенен біз азаттықтың алғашқы сатысында тұрғанымызды мойындауымыз керек. Осыдан да болар, мемлекетімізді керегесінен шаңырағына дейін әлемдік, оның ішінде Батыстық үлгіде тіктедік дейді. Ендеше мемлекетіміз тарихы азаттық» дәуірдің бейімделе даму кезеңін бастан өткізуде. Бейімделу енжарлығымыздан, ынжықтығымыздан, қарымсыздығымыздан емес. Оның негізінде ілгері озып кеткендерге тезірек жету ниетті, толеранттық жатыр. Бұл кезеңнің қаншаға созылатынын уақыт көрсетер», – деп ой қорытады (Назарбаев, 1997).

Т. Омарбеков «Қазақстан тарихына және тарихнамасына ұлттық көзқарас» атты еңбегінде «Қазақстан – тәуелсіз мемлекет» деп аталатын үшінші дәуірді мынадай кезеңдерге бөлуді ұсынады. Олар:

1– кезең: «ТМД және Қазақстан» (1991– 1993 жж).

2– кезең: «Тәуелсіздікті орнықтыру қадамдары» (1993 – 1995 жж).

3– кезең: «Қазақстан – дүниежүзілік қауымдастықты мойындаған егеменді ел» (1995 – 2004 жж) (Омарбеков, 2004: 15).

Көріп отырғанымыздай, аталған ғалымдар екі түрлі көзқарас танытып, кезеңдерін өздерінше сипаттайды. Мұның өзі ғылымда тәуелсіз Қазақстан тарихы бойынша ортақ дәуірлеудің орын алмағандығын айғақтайды. Сөз орайында айта кетерлік жайт, тәуелсіз Қазақстан тарихының кезеңдерін алғашқылардың бірі болып Елбасы Н. Назарбаев көрсеткен болатын. Тәуелсіздікті Қазақстанның дамуындағы төртінші кезеңі деп сипаттаған Елбасы 1991 жыл еліміз тәуелсіздік алуынан бастап, бүгінге дейінгі даму жолын алғаш Конституция қабылданып, ішкі интеграциялық процесс реттеліп, экономика тез қарқынмен дамып елдің еңсесі көтеріліп халықтың жағдайы бір қалыпты тұрақтанған тұстағы мемлекеттің даму жолдарын кезеңдерге бөледі: Олар төмендегідей: «1 – кезең Қазақстан мемлекеттігінің негізі қаланған 1991 – 1995 жылдар, демократиялық институттар құрылып, жаңа саяси мәдениет қалыптастырылып, азаматтық қоғам негізі қаланған. 2– кезең 1996 – 2000 жылдар, көпұлтты, көп конфессиялы мемлекет ретінде ұлтаралық, діндер аралық диалог жасасу үлгісін көрсетіп, әлемге таныла бастаған, экономикалық, саяси тұрғыда біршама биікке көтеріліп, әлемнің азулы елдерімен иық теңестіре бастаған. 3– кезең 2001 – 2006 жылдар» - деп үш кезеңге бөліп қарастырған Президент экономикалық өсусіз саяси даму болмайтынын, ол халықтың берекесін кетіріп, тұрақсыздыққа апарып соқтыратынын ескергендіктен, бірінші кезекте «алдымен экономика, содан кейін барып саясат» принципі ұсталғанын және оның үмітті ақтағанын атап өтті. Одан кейін Елбасы «Қазақстан бүгінге дейін Президенттік Республика моделін ұстанып келді. Билік бір жерге шоғырландырылып, барлық күзірет Президентке берілді. Мен барлық жауап кершілікті өз мойныма алып келдім. Өйткені сол кездегі жағдайға, елдегі ахуалға байланысты бізге солай ету керек болды», – деп мәлімдеді (Н. Назарбаев: 2003)

Қарап отырсақ, қолға алынған конституциялық реформаның ең маңызды бетбұрысы – Қазақстанның Президенттік басқару жүйесінен Президенттік – Парламенттік басқару жүйесіне ауысуы болған. Әрине мұндай басқару жүйесін әлем елдерінің тәжірибелеріне сүйене отырып, мемлекеттік билікті Президенттің күзіретіне берілген құқықтың бір бөлігінің Парламентке ұсынуы деп есептеген жөн. Дегенмен, біздің ойымызша мұндай кезеңге бөлуді *саты* деп аласақ дұрыс болар еді. Өйткені дәуірлеуде «саты» қысқа мерзімді қамтитынын естен шығармауымыз керек. Жоғарыдағы айтылғандарды қорыта келіп, біз өз зертеуімізде Қазақстан мемлекетінің өз алдына егеменді ел болып қалыптасуын мынадай кезеңдер мен сатыларға бөлуді ұсынамыз:

1–кезең (1991 – 1997 жж.). Қазақстанда тәуелсіздікті орнықтыру қадамдары. Қазақстан Республикасы Президентінің Қазақстан стратегиясы – 2030 мемлекеттік даму бағдарламасы (2000 – 2030 жж.). Осы кезеңді мына төмендегі сатыларға қоғамдағы болған ірі оқиғаларға байланысты бөлуді ұсынамыз:

- 1.1. Қазақстан тәуелсіздігінің жариялануы;
- 1.2. Тәуелсіз мемлекеттер достастығын құру (ТМД);
- 1.3. Қазақстан республикасының мемлекеттік құрлысы;

2–кезең (1998–2006 жж.). Қазақстан дүниежүзілік қауымдастықты мойындаған егеменді ел:

- 2.1. Экономикалық дамуы;
- 2.2. Қоғамның саяси дамуы;
- 2.3. Рухани дамуы;
- 2.4. Қазақстан Республикасының сыртқы саясаты;

3– кезең.

1.1. Әміршіл – өкімшіл жүйенің дағдарысы. 1991 ж. 19 тамыз бүлігі. Төтенше жағдай жөніндегі Мемлекеттік Комитет (ГКЧП). СОКП– нің қызметін тоқтатуы. Новоогорев келісімінің сәтсіздікке ұшырауы. Қазақстан Компариясының кезектен тсы сиезі және партияны тарату. Тұңғыш рет Қазақстан Президентінің бүкіл халықтық сайлауы. Қазақ ССР– ін Қазақстан Республикасы деп атау. «ҚР Мемлекеттік тәуелсіздігі туралы» Конституциялық заң (1991 ж). Даму жолын анықтау. Н.Ә. Назарбаевтың «XXI ғасыр табалдырығында» атты еңбегі.

1.2. Кеңестер Одағының ыдырауы және Тәуелсіз мемлекеттер Достастығын құру (ТМД). Одақтық келісімнің күшін жою және ТМД құру туралы 1992ж. Белобез келісімі. Орта Азия мен Қазақстан Республикалары лидерлерінің Ашхабадта кездесуі. Кеңестен кейін тәуелсіз мемлекеттер басшыларының Алматыда кездесуі, «ТМД құру туралы хаттамаға» қол қоюы, ТМД құру туралы Алматы Декларациясы (1991 ж).

1.3. Н.Ә. Назарбаевтың «Қазақстанның егеменді мемлекет ретіндегі стратегиясының қалыптасуы және дамуы» еңбегі (1992 ж.). ҚР рәміздерін: Туын, Гербін, Гимннің бекіту (1992 ж.). Тәуелсіз Қазақстанның тұңғыш Конституциясы (1993 ж.). Президент Н.Ә. Назарбаевтың «Үлттық валютаны енгізу туралы» жарлығы (1993 ж.). Қазақстан халықтарының келісімі мен біртұтастығы қоғамдық институтының, Президент жанында консультативтік және келісімшілік орган Қазақстан халықтары Ассамблеясын (ҚХА) құру. ҚХА тұңғыш сессиясы, оның шешімдері. Бүкіл халықтық референдум, ҚР қазіргі пайдаланып жүрген Конституциясын қабылдау (1995ж.). Екі палаталы парламенттің сайлаулары. Президенттің Қазақстан халқына тұңғыш жолдауы. Ел Президентінің Жолдауы. «Қазақстан – 2030. Барлық қазақстандықтардың гүлденуі, қауіпсіздігі, әл – аухатының жақсаруы», ҚР ұзақ мерзімгі арналған маңызды мақсатты бағыттары (1997 ж.). Астананы Алматыдан Астанаға көшіру, 1997 ж. 10 желтоқсандағы халыққа арналған Үндеу. «Жүз жылға тең он жыл» – Н.Ә. Назарбаевтың 2001 ж. 16 желтоқсанда Астанада тәуелсіз Қазақстанның 10 жылдығына арналған салтанатты мәжілісте сөйлеген сөзі.

2.1. Егемендік жолындағы қиындықтар: экономикалық дағдарыс, әлеуметтік қиындықтар, өмір сүру деңгейінің төмендеуі, жұмыссыздық, қылмыстың көбеюі. Оларды жою шаралары: экономиканы қайта құрылымдау, әлеуметтік бағдарлы рынок құру, бағаны жекешелендіру және либерализациялау, инвестициялық саясат. БҰҰ даму Бағдарламасы (ПРООН), адамның даму мәселесі туралы есептер, Адам дамуының индексі (ИЧР). Қазақстанда Адам дамуы туралы Есептің тұңғыш басылымы. ПРООН Қазақстанда ИЧР – дің өсуі туралы. Экономиканың өнеркәсіп, аграрлық және қаржы-банк секторларын басымдықпен дамытудың келешегі. Қазіргі кезеңде Қазақстан экономикасын реформалау бағыттарын

– экономиканы дамытудың кластерлік приципі, индустриалы-инновациялық технология, инвестиция, салық, аграрлық-индустриялық саясат, инфрақұрылымды, әсіресе, транспортпен байланысты дамыту. Қазақстанды ДСҚ-на кіруге дайындау. ҚР Тексако – Мобил, БИ ЛИ Амоко, Шелл, Шеврон, т.б. АҚШ-тың ТНК, Батыс Еуропаның, Оңтүстік Шығыс Азияның, Таяу Шығыстың бірқатар компанияларының сыртқы экономикалық ынтымақтастығы. ТРАСЕКА, Солтүстік – Оңтүстік, ТАЕВОЛС, КТК т.б. халықаралық коммуникациялардың жаңа жүйесі. Н.Ә. Назарбаев «Көтерілген тың – достық пен жасампаздық символы», Астанада 2004 ж. 6 ақпанда тың және тыңайған жерлерді игерудің 50 жылдығына арналған салтанатты мәжілісте сөйлеген сөзі. Президенттің елдің халқына Жолдауы (2004 ж. 19 наурыз): «Бәсекеге қабілетті Қазақстан, бәсекеге қабілетті экономика, бәсекеге қабілетті ұлт үшін» (19 наурыз 2004 ж.).

2.2. Қазақтардың дүниежүзілік тұңғыш құрылтай. Қазақстан халықтарының форумы (1992 ж.). ҚР қоғамдық қозғалыстар және саяси партиялар. Қазақстандағы демографиялық, миграциялық процестер, халықтың әлеуметтік құрылымдағы өзгерістер. Егемендік жағдайындағы тұңғыш халық санағы (1999 ж.) және оның қорытындылары. Қазақстан халықтарының ұлтаралық келісімі – ҚР тәуелсіздікті, демократияны нығайтудың кепілі. Демократиялық процестердің дамуы, Парламент сайлауларына пропорционалдық жүйені енгізу, партиялық тізім бойынша өткен сайлаулардың нәтижелері. Азаматтық қоғам институттарының дамуы – үкіметтік емес ұйымдар, кәсіподақтар. Азаматтық форум және оның маңызы. «Қазақстан халықтары ассамблеясының таяу кезеңге арналған стратегиясы». ҚР ақпараттық саясаты, БАҚ-тың дамуы. Қазақстан Республикасының Ұлттық Кеңесінің қызметі. Азаматтық қоғамды одан әрі дамыту және демократияландыру жөнінде ұсыныстар дайындайтын Мәжілістің тұрақты жұмыс істейтін ұйымы. Демократияландыру және азаматтық қоғам мәселелері жөніндегі Ұлттық комиссияның қызметі. Құқық қорғау және орындарының қызметін жетілдіру. Қазақстан Президенті жанындағы адам құқықтары бойынша Комиссия және оның қызметі. ҚР адам құқықтары бойынша өкілдік институттарын (Омбудсмена) енгізу. Өлім жазасына моратория енгізу. Қазақстанның экономикалық, әлеуметтік және мәдени құқықтар; азаматтық және саяси құқықтары бойынша халықаралық пактілерді ратификациялауы. Президент Н.Ә. Назарбаевтың Қазақстан халқына арналған «Қазақстан экономика, әлеуметтік және саяси модернизациялау жолында» Жолдауы (18 ақпан 2005 ж.).

2.3. Білім, ғылым жүйесіндегі реформалар. 1997 ж., Ұлттық бірлік және жаппай саяси репрессиялар құрбандарын еске алу жылы. 1998 ж., Ұлттық тарих жылы. 1999 ж., Ұрпақтар сабақтастығы жылы. 2000 ж., мәдениетті қолдау жылы. Дүниежүзілік және дәстүрлі діндер лидерлерінің Астанада өткен (2003 ж.) тұңғыш съезі. Н.Ә. Назарбаевтың «Тарих толқынында еңбегі» «Мәдени мұра» Мемлекеттік бағдарламасы. Оның мақсаты және жүзеге асырудың негізгі бағыттары: рухани және білім аймақтарын дамыту; мәдени мұраны сақтауды қамтамасыз ету, оны тиімді пайдалану. Тарихи, архитектуралық ескерткіштерді қалпына келтіру; мәдени мұраны оқып, зерттейтін - фольклорды, дәстүрді, әдет-ғұрыпты тұтас жүйе жасау; мемлекеттік тілде мәніндегі гуманитарлық білім қорын жасау.

2.4. Егеменді Қазақстанды дүниежүзілік қауымдастықтың тануы, оның БҰҰ-на қабылдануы. Президент Н.Ә. Назарбаевтың БҰҰ Бас Ассамблеясының 47 сессиясына сөйлеуі. Оның: «Әрбір елдің жүрек жардылығы-планетаның амансаулығының кепілі» сөзі. Тәуелсіз Қазақстанның сыртқы саясатының көп векторлығы. ҚР Азиядағы өзара қарым-қатынас және сенім шараларына арналған Кенесті ұйымдастырудағы бастамасы (СВМДА) (1992 ж.) СВМДА қатысушы мемлекеттер сыртқы саясат ведомостысы басшылардың тұңғыш кездесуі. «СВМДА мүше мемлекеттер арасындағы қатынастарды реттеу принциптерінің Декларациясы» (1999 ж.). СВМДА қатысушы елдер басшыларының тұңғыш

саммиті, терроризмді аластау және өркениеттер арасындағы диалогке ықпал етудің Алматы актісі мен СМВДА Декларациясы (2002 ж.). Қазақстанның ЮНЕСКО, ЮНИСЕФ, ЭКОСОС т.б. халықаралық ұйымдармен, сондай-ақ МБР, МВФ, ОБСЕ мен ынтымақтастығы. Қазақстанның ОЭС, ЦАЭС, ОДКБ, ШОС сияқты ғаламдық және регионалдық масштабтағы интеграциялық процестерге қатысуы. Алматыдағы Бейбітшілік және келісім туралы тұңғыш халықаралық конференция, оған қатысушылар қабылдаған «Бейбітшілік пен тұрақтылыққа» Декларациясы (2003 ж.). ҚР Президентінің Ресей Федерациясына тұңғыш ресми сапары, Ломоносов атындағы МГУ-де сөз сөйлеуі, евразиялық идеясы. АҚШ та 2001 ж. 11 қыркүйекте болған теракты, АҚШ-тың Ауғаныстанға антитеррорлық акциясы. Ирактағы соғыс. ҚР бұл оқиғалар жөніндегі позициясы. Н.Ә. Назарбаевтың «Сындарлы он жыл» атты еңбегі. Қазақстанның өз территориясында ядролық қарудан бас тартуы. Қазақстан Президентінің Семей ядролық полигонын жабу туралы жарлығы (1991 ж.). Н.Ә. Назарбаевтың «Әлемнің эпицентрі» атты еңбегі. Аталмыш тақырыпта еліміздің қалыптасу құрылымын, дамуын шарттарын көрсететін кезеңдеумен сатылары барын көрсету бүгінгі күні басты мақсатымыз.

3 – кезең қазіргі кезең. Қазіргі таңда өзгерген уақыт, дәуір талабына сай жаңару түлеу қарсаңында тұрған шақ. Мұндай кезеңдерге бөлу болашақ мемлекетіміздің ілгерлеп Орта Азия мемлекеттер арасында Ұлы көш басшысы болуында, және өз орнын тауып алдыңғы қатарлы 50 елдердің қатарына қосылуына сөз жоқ.

Қорытынды бөлімі. Сонымен, жоғарыда айтылғандарды *қорытып айтар болсақ*, төмендегідей тұжырымдарға тоқталар едік:

– Біз кезеңдер мен сатыларға бөлуде тәуелсіз қазақ мемлекетінің қалыптасу кезеңдерінің теориялық-методологиялық мәселерін көрсетудің өз қиындықтары барын түсіндік. Ғылымның теориялық – методологиялық негіздерін, соның ішінде дәуірлеу мәселелерін зерттеумен арнайы осы бағытта дайындалған мамандардың айналысуы қажеттілігі байқалады. Мұндай мамандар даярлаудан қазіргі кезеңде қол үзіп қалдық.

– Қазақ тарихы ғылымын зерттеу үшін арнайы мамандар дайындайтын ғылымның теориялық-методологиялық мәселелерін оқытатын орталықты қалыптастыруымыз керек. Ол үшін теориялық – методологиялық тұрғыда жазылған еңбектерді, оқулықтарды алғаш қазақ тілінде жазуымыз керек. Бүгінгі күнгі тарих ғылымының мемлекеттік бағдарламасын түбірімен өзгертуіміз керек. Тарихшылар ортақ келісімдерге келуі керек. Тарихшылар шешетін мәселелер шаш етектен.

– Қазақ тарихын жазу үшін тарихшылар алғаш қазақ халқының этонгенезін анықтаудан бастау керек. Ол үшін түпкі тамырынан бастап сол этностың тарихи жалғасы кімдер? Қазақ территориясында мемлекеттік құрылымын ең алғаш қалыптастырған тайпалардың тарихи сабақтастықтарын анықтау керектігін ескерулері керек?.

– «Мәдени мұра» бағдарламасына байланысты көптеген тарихи жаңа деректер ғылыми айналымдарға қосылуда. Сондықтан да, тарих жазуда бұрынғы ғылыми айналымға қосылмаған ғылыми деректер негізінде жаңа методологиялық концепсия бойынша саралап жазылуы керек.

– Бүгінгі ғылымда қазақ тарихы туралы оқулық жазу үшін оқулық па, әлде зерттеу жұмыстарын жүргізу керек пе? осы мәселелердің басын ашып алуымыз керек.

– Бүгінгі күні осы оқулықты жазатын мамандар бар ма? Онда оқулықтар жеке авторлардың құзырында жазылуы керек пе? Ол оқулықтар мемлекеттің қолдауы бойынша жазылуы керек пе? Осы мәселелерді жүйелеп алып барып орта мектеп оқулықтары мен жоғарғы оқу орындарына арналған оқулықтарды жазу керек.

Әдебиеттер:

Абжанов Х. Тарихымыз ұлттық нұсқада дәйектелсін. Қазақ тарихы. 2007. №3

Дөңгелек үстел: «Балама тарих құбылысы ғылыми таным тұрғысынан», Қазақ тарихы. 2004. № 2. 7 б.

Данияров Қ. Қазақстанның балама тарихы. Алматы: «Жібек жолы», 1997. 100 – 103 бб.

Данилов В.П. Современная российская историография: в чем выход из кризиса? Россия в XX веке: Судьбы исторической науки. М.: Наука, 1996. стр. 22– 30

Қазақстан тарихы (Көне заманнан бүгінге дейін). Бес томдық, II т. Алматы, «Атамұра», 1998. 640 б.

«Қазақстандағы жаңа қоғамдық сананы қалыптастыру мен азаматтық қоғамды құру проблемалары» тақырыбында өткен республикалық ғылыми– теориялық конференция материалдары. А., 1996. 4 б.

Қазақстан Республикасында тарихи сана қалыптастырудың тұжырымдамасы. Егемен Қазақстан. 1995. 30 маусым. 2– 3 бб.

Қойгелдиев М. Ақиқат қоғамға пайдалы болса, тарихшының үнсіз қалуы айып Егемен Қазақстан. 2004. 27 қаңтар. 4 б.

Қинаят З. Тарихи шындық неге бұрмаланады? Егемен Қазақстан. 2001. 25 шілде. 4 б.

Қозыбаев М.К. Казахстан на рубеже веков: размышления и поиски. Кн. 1. А., 2000. С. 155

Логанов А.П. Отечественная историографическая культура: современное и тенденции трансформации Образы историографии: Сборник статей. науч. ред. А.П. Логунов. М: РГГУ, 2000. стр. 7– 58

Нарытбаев Ш.Ж. Қазақстанда тәуелсіз тарихи және тарихнамалық ой – пікірлердің қалыптасуы (1991– 2003 жж). – тарих. ғыл. канд. дис. автореф. Алматы. 2004.10 б.

Н. Назарбаев. Тарих толқынында. Алматы, Атамұра, 2003. С. 285.

Назарбаев Н. Әділеттің ақ жолы. Алматы: Қазақстан, 1991ю. 288 б.

Назарбаев Н. «Қазақстан – 2030: Барлық Қазақстандықтардың өсіп– өркендеуі, қауіпсіздігі және әл – ауқатының артуы: Ел Президентінің Қазақстан халқына жолдауы» Қазақстан. Алматы: Білім, 1997. 33– 34 бб.

Назарбаев Н. Қазақтың бүкіл тарихы – бірігу тарихы, тұтастану тарихы. Қазақ тарихы. 1998. № 3.

Омарбеков Т.Ш. Қазақстан тарихына және тарихнамасына ұлттық көзқарас. Алматы, «Қазақ университеті», 2004. 15 б.

Омарбеков Ш.Т. XX ғасырдың 20 – 30 – шы жылдарында саяси қуғындалған қазақ зиялыларының тарихи көзқарасы. – тарих ғыл. канд. дис. автореф. Алматы, 2002. 9 б.

Сыздықов С. М. Айдаров Ғ. Орхон жырлары – тарихи дерек. Алматы. 1991. 7 б.

Тарих тағылымы. Егемен Қазақстан. 1996. 25 қыркүйек. 4– 5 бб.

Төлебаев Т.Ә. XIX ғ. II жартысы мен XX ғ. басындағы Қазақстанға капитализмнің енуінің тарихнамасы. автореф. т.ғ.д. дисс. Алматы, 2002. 13 б.

Reference

Abjanov H. Tarıhyмыz ulttyq dıiektelsin [Make history in the national version] // *Qazaq tarıhy. 2007. № 3. p. 10* [in Kazakh]

Dyńgelek ʒstel: «Balama tarıh qubylysy gylymı tanym turgysynan» [An alternative phenomenon of history in the context of scientific knowledge] // *Qazaq tarıhy. 2004. № 2. p. 7.* [in Kazakh]

Daniyarov Q. Qazaqstannyń balama tarıhy. [An Alternative History of Kazakhstan]. *Almaty: «Jibek joly», 1997. pp. 100 – 103.* [in Kazakh]

Danilov V.P. Sovremennaja rossıjskaja istoriografıa: v chem vyhod iz krızisa? [Contemporary Russian historiography: what is the way out of the crisis?] // *Rossua*

в HH веке: Sədbý istoricheskoi nəəki. M.: Nəəka, 1996. pp. 22– 30. [in Russian]

Qazaqstan tarıhy (Kyne zamannan bəginge deın). [History of Kazakhstan (from ancient to present)] II t. *Almaty, «Atamura», 1998. – p. 640* [in Kazakh]

«Qazaqstandagy jaña qogamdyq sanay qalyptastyrə men azamattyq qogamdy qurə problemalary» taqyrybynda ytken respəblikalyq gylımı– teoriyalyq konferentsiua materialdary. [“Problems of formation of new public consciousness and creation of civil society in Kazakhstan” Materials of the republican scientific-theoretical conference on the theme:] *A., 1996. p.4.* [in Kazakh]

Qazaqstan Respəblikasynda tarıhı sana qalyptastyrədyń tujyrymdamasy [The concept of historical consciousness formation in the Republic of Kazakhstan] // *Egemen Qazaqstan.1995.30.06. pp. 2– 3.* [in Kazakh]

Qoıgeldiev M. Aqıqat qogamga paidaly bolsa, tarıhshynyń ınsız qaləy ayıp [If the truth is beneficial to the society, the silence of a historian is charged?] // *Egemen Qazaqstan.2004.27.01. p. 4* [in Kazakh]

Qınaıat Z. Tarıhı shyndyq nege burmalanady? [Why is historical truth distorted?] // *Egemen Qazaqstan. 2001. 25.07. p.4.* [in Kazakh]

Qozybaev M.K. Kazahstan na rəbeje vekov: razmyshleniia i poiski. [Kazakhstan at the Turn of the Century: Reflections and Quest] *B. I. A., 2000. p.155.* [in Russian]

Loganov A.P. Otechestvennaya istoriograficheskaya kəltəra: sovremennoe i tendentsii transformatsii [Domestic historiographic culture: modern and transformation trends] // *Obrazy istoriografii: Sbornik statei / nəəch. red. A.P. Logənov. M: RGGƏ, 2000. pp. 7– 58.* [in Russian]

Narytbaev Sh.J. Qazaqstanda təəlsiz tarıhı jəne tarıhnamalyq oı – pikirlerdiń qalyptasəy (1991– 2003 jj). [Formation of independent historical and historiographical views in Kazakhstan (1991 - 2003)] *kand. dis. avtoref. Almaty. 2004. p.10 b.* [in Kazakh]

N. Nazarbaev. Tarıh tolqynynda. [In the stream of history]. *Almaty, Atamura, 2003. p.285.* [in Kazakh]

Nazarbaev N. Bəılettiń aq joly. [The Right Path of Justice]. *Almaty: Qazaqstan, 1991. p. 288.* [in Kazakh]

Nazarbaev N. «Qazaqstan – 2030: Barlyq Qazaqstandyqtardyń ysip– yrkendeıi, qəıpsizdigi jəne ɔl – əəqatynyń artəy: El Prezidentiniń Qazaqstan halqyna joldaəy» [“Kazakhstan-2030: Prosperity, Security and Prosperity of All Kazakhstanis: Message of the President of the country to the People of Kazakhstan”] *Qazaqstan. Almaty: Bilim, 1997. pp. 33– 34.* [in Kazakh]

Nazarbaev N. Qazaqtyń bəkil tarıhy – birigə tarıhy, tutastanə tarıhy [History of the whole history of Kazakhstan - history of integration, history of the whole] // *Qazaq tarıhy.1998. № 3.p.45* [in Kazakh]

Omarbekov T.Sh. Qazaqstan tarıhyna jəne tarıhnamasyna ulttyq kyzqaras. [National Approach to History and Historiography of Kazakhstan]. *Almaty, «Qazaq əniversiteti», 2004. p.15.* [in Kazakh]

Omarbekov Sh.T. XX gasyrdyń 20 – 30 – shy jylдарында saıası qəgyndalğan qazaq zıalyларыnyń tarıhı kyzqarası. [Historical view of political repressive Kazakh intelligentsia in the 20-30s of the XX century]. *diss. avtoref. Almaty, 2002. p.9 b.* [in Kazakh]

Syzdykov S. M. Aıdarov g. Orhon jyrlary – tarıhı derek. [Orhon poems - historical facts]. *Almaty. 1991. p.7.* [in Kazakh]

Tarıh tagylymy [History lecture] // *Egemen Qazaqstan.1996.25.09. pp.4– 5.* [in Kazakh]

Tylebaev T.B. HıH g. II jartysy men HH g. basyndagy Qazaqstanga kapitalizmniń enəiniń tarıhnamasy. [XIX century II half of the 20th century. Historiography of capitalism penetration into Kazakhstan at the beginning]. *avtoref. diss. Almaty, 2002. p.13* [in Kazakh]

**ЖАҢА ЗАМАН ТАРИХЫ
НОВАЯ ИСТОРИЯ
NEW HISTORY**

МРНТИ 03.20.00

**ОРЕНБУРГСКАЯ ЭКСПЕДИЦИЯ (КОМИССИЯ) 1734-1744 ГГ.
ПО КОЛОНИЗАЦИИ КАЗАХСКОЙ СТЕПИ:
ЦЕЛИ, ЭТАПЫ, ПОСЛЕДСТВИЯ**

Кабульдинов Зиябек Ермуханович¹, Козыбаева Махаббат Маликовна²

¹Доктор исторических наук, профессор,
директор Института истории и этнологии им. Ч.Ч. Валиханова,
г. Алматы, Казахстан E-mail: kabulzia@rambler.ru

²PhD, ученый секретарь Института истории и этнологии им. Ч.Ч. Валиханова, г.
Алматы, Казахстан E-mail: koz.mahabbat_85@mail.ru

Аннотация: Авторы в статье изучают особенности создания, цели и задачи Оренбургской экспедиции (комиссии) по колонизации казахской степи (1734-1744 гг.). В период с 1734-1737 гг. она функционировала как Оренбургская экспедиция, а с 1737 по 1744 гг. до создания Оренбургской губернии – как Оренбургская комиссия. В статье изучаются цели и задачи, поставленные перед военной экспедицией, такие как приведение в подданство правителей степи, активизация торговли со Средней Азией, организация разведывательной деятельности в Казахстане и другие. Авторы отмечают, что именно в период экспедиции были заложены основные форпосты империи – военные линии крепостей фактически по всему периметру границы казахской степи с Россией на западе, в том числе Оренбургская крепость, сыгравшие основную роль в колонизации степи.

Ключевые слова: Оренбургская экспедиция (комиссия), колонизация, Казахская степь, подданство, башкирское восстание, карательные отряды, военная крепость, Оренбург, Средняя Азия, разведка.

ҒТАХР03.20.00

**ҚАЗАҚ ДАЛАСЫН ОТАРЛАУ ЖӨНІНДЕГІ 1734-1744 ЖЖ.
ОРЫНБОР ЭКСПЕДИЦИЯСЫ (КОМИССИЯСЫ):
МАҚСАТТАРЫ, КЕЗЕНДЕРІ, САЛДАРЫ**

Қабылдинов Зиябек Ермұханұлы¹, Қозыбаева Махаббат Мәлікқызы²

¹Тарих ғылымдарының докторы, профессор,
Ш.Ш. Уәлиханов атындағы Тарих және этнология
институтының директоры, Алматы, Қазақстан
E-mail: kabulzia@rambler.ru

²PhD, Ш.Ш. Уәлиханов атындағы Тарих және этнология институтының
ғылыми хатшысы, Алматы, Қазақстан
E-mail: koz.mahabbat_85@mail.ru

Түйіндеме: Мақалада авторлар қазақ даласын отарлау бойынша Орынбор экспедициясының (комиссиясының) құрылуы ерекшеліктерін, мақсаттары мен міндеттерін зерттейді (1734-1744). 1734-1737 жж. Орынбор экспедициясы ретінде құрылып қызмет етті, ал 1737-1744 жж. аралығында Орынбор губерниясын құрғанға дейін - Орынбор комиссиясы деп аталды. Мақалада дала билеушілерін бақылауға алу, Орталық Азиямен сауданы жандандыру, Қазақстанда барлау

қызметін ұйымдастыру және басқа да осы сияқты әскери экспедицияның мақсаттары мен міндеттері қарастырылған. Авторлардың мәлімдеуінше экспедиция кезінде империяның негізгі тіректері - бекіністердің әскери сызықтары Қазақ жерінің батыстағы Ресеймен шекарасының бүкіл периметрі бойынша орналасады, соның ішінде даланы отарлауда маңызды рөл атқарған Орынбор бекінісі бой көтереді.

Кілт сөздер: Орынбор экспедициясы (комиссия), отарлау, қазақ даласы, азаматтығы, башқұрт көтерілісі, жазалау отряды, әскери бекініс, Орынбор, Орта Азия, барлау.

Введение. На сегодня в контексте комплексного изучения истории и культуры Великой Степи актуализируется вопрос о детальном анализе взаимоотношений Казахской степи и Российской империи, об этапах ликвидации традиционного государственного устройства в контексте масштабной и многоэтапной имперской политики в регионе. Несмотря на то, что в отечественной историографии неоднократно поднимался вопрос военной колонизации Казахстана, до сих пор нет комплексного исследования, посвященного влиянию на казахскую степь деятельности Оренбургской экспедиции (комиссии).

Материалы и методы. Источниковой базой исследования выступили: законодательные акты Российской империи, материалы сборников документов, посвященных казахско-русским отношениям, а также Государственного архива Оренбургской области (ГАОО) (Ф.1-2) и Российского государственного архива древних актов (РГАДА) (Ф. 248), также работы Крафта И. (Крафт, 1902), Левшина А.И. (Левшин, 1996) и другие. Методологической основой исследования выступил принцип историзма, поскольку деятельность Оренбургской экспедиции (комиссии) изучалась в эволюционном развитии. Системный подход позволил исследовать казахско-русские отношения, обладающие различными внутренними связями и процессами, как составную часть более широкой системы взаимоотношений метрополии и колонии. Синтез макро- и микроисторических подходов использован при выявлении региональных особенностей проведения колониальной политики. В ходе написания научной статьи применялись также общенаучные методы: анализ, синтез, статистический метод. Теоретическую основу исследования составили работы отечественных и зарубежных исследователей, внесших значительный вклад в изучение обозначенной тематики.

Обсуждение. В результате изучения процессов колонизации Казахстана в XVIII–XIX вв. сформирована крупная историографическая база. Среди ведущих отечественных исследователей представлены труды таких ученых, как Ерофеева И.В. (Ерофеева, 1999), Абдиров М.Ж. (Абдиров, 1994), Абусейтова М.К. (Абусейтова, 1998), Касымбаев Ж.К. (Касымбаев, 1998) и других. Среди зарубежных ученых необходимо отметить работы российских историков и краеведов: Алекторов А.Е. (Алекторов, 1883), Рычкова А.И. (Рычков, 1885), Витевского В.Н. (Витевский, 1897), Добросмыслова А.И. (Добросмыслов, 1900), Чернавского Н. (Чернавский, 1900), Соколова Д. (Соколов, 1916), Футорянского Л.И. (Футорянский, 1996) и др. В них организация и деятельность Оренбургской экспедиции (комиссии) показана как постепенное и поэтапное закрепление царского правительства на окраинах Младшего жуза посредством строительства линии российских военных укреплений, политики разъединения и даже противопоставления родственных казахов и башкир. Однако пополнение источниковой базы новыми материалами требует комплексного изучения места и роли данной экспедиции и ее влияния на разрушение традиционных основ у народов Южного Урала и Казахстана в контексте российской колониационной политики.

Результаты. После принятия небольшой частью казахов Младшего жуза российского подданства в 1731 г. и возвращения в столицу Российской империи

дипломатической миссии А. Тевкелева восточная политика в отношении Казахстана заметно активизировалась. Безусловно, колониальные власти почувствовали относительную легкость, с какой можно привести в подданство беспокойных номадов, хотя бы с формальной точки зрения. К тому же, А.Тевкелев убеждал центральную власть в большой выгоде, которую получит государство от малобюджетного проекта по беспрепятственному продвижению по территории Казахстана в сторону Центральной Азии. Искусное владение азами дипломатии и казахским языком, знание степных обычаев и традиций, хорошая ориентация в политической обстановке в казахских землях позволили ему убедить имперскую власть в необходимости дальнейшего закрепления Российской империи на территории Младшего жуза. Поэтому в новых условиях продвижение российских границ на юг и юго-восток, в казахские степи и поиск новых путей проникновения в Индию, Китай и Среднюю Азию стали одной из важных задач новой, второй по счету, дипломатической миссии.

В то же время нельзя не исключить и то обстоятельство, что назревала русско-турецкая война 1735-1736 гг. на фоне непрерывных башкирских восстаний, к которым могли, как нередко бывало ранее, примкнуть казахи (Ерофеева, 1999). Были массовые случаи пребывания казахов на башкирских землях еще в прежние века, что не могло не настораживать царское правительство. О расстановке сил в регионе писал известный исследователь Кавказа и Поволжья А. Цаликов: «Пределы нынешней Оренбургской губернии к XVII столетию были окружены русским населением, которые отчасти проникли вовнутрь страны, вся же остальная часть края к югу и юго-востоку была заселена башкирами, киргизами и татарами» (Цаликов, 1913:125).

Поскольку принятие российского подданства частью приграничных казахов Младшего жуза во главе с ханом Абулхаиром не гарантировало фактического вхождения их в состав Российской империи, нужны были дальнейшие и действенные меры по закреплению усилий А. Тевкелева. Набеги казахов продолжались, несмотря на формальные обязательства хана Младшего жуза о прекращении вторжений на подвластные России территории. Подданство не обязывало ни одну из сторон выполнять взятые на себя обязательства. Иными словами, нужны были кардинальные меры по закреплению первых успехов империи применительно к Казахским ханствам и окончательному укреплению в мятежной Башкирии.

В этой связи, когда Коллегия иностранных дел приступила к рассмотрению предложений Абулхаира относительно постройки города и крепости в устье реки Ори, бывший сотрудник Петра I, обер-секретарь Сената Иван Кириллович Кирилов представил российской императрице Анне Иоановне два проекта «Нижайшее представление и изъяснение о киргиз-кайсацкой и каракалпакской ордах» и «Проект об удержании в русском подданстве киргиз и способах управления ими». В этих проектах, поданных в Сенат в 1734 г., он рекомендовал с целью укрепления влияния России в Башкирии и казахской степи построить цепь крепостей по ее внешней границе, воспользовавшись тем, что хан Абулхаир «желает российскую крепость, близкую к его владениям, построить, от которой себе защиты надеется, нам же явная польза» (ПСЗ, 1830:315). Неосторожное и не совсем продуманное обращение хана стало официальным поводом к будущей широкомасштабной колонизации башкирских и сопредельных казахских земель. И с самого начала военно-колонизационной компании продвижение российской военной машины в район Южного Урала была продиктована нежеланием исполнить просьбу хана Абулхаира, а наоборот – царизм усмотрел для себя удобный момент для начала реализации своих далеко идущих захватнических устремлений: «Под предлогом помощи киргизам, но с целью с одной стороны утверждения русской власти и над башкирами, и над киргизами, а с другой – с целью завести этим путем торговлю со среднеазиатскими государствами» (Соколов, 1916:92).

И. Кирилов называл одной из причин необходимости экспедиции, кроме организации торговли, то, что настоящий момент наиболее благоприятен для расширения русских границ и обогащения государства, поскольку территории Центральной Азии распались на несколько мелких государств, которые можно без труда подчинить, как это имело место с казахами и каракалпаками. Необходимо было опередить джунгар, которые хотели закрепиться в казахской степи. Более того, Российская империя не исключала возможности использования военных сил казахов и башкир в случае осложнения отношений с Джунгарским государством. Не на последнем месте стояли и вопросы хозяйственного освоения новых земель и налаживания торговых связей со Средней Азией и Индией.

1 мая 1734 г. проекты И.К. Кирилова были утверждены. Для устройства города Оренбурга и осуществления планов, связанных с ним, была образована специальная Оренбургская экспедиция, начальником которой назначили самого И.К. Кирилова, которого произвели 18 мая 1734 г. уже в составе экспедиции в статские советники. Его помощником был назначен полковник русской армии А.И. Тевкелев. К слову звание полковника, а позднее – генерала русской армии, ему было присвоено за приведение в российское подданство части Младшего жуза. В экспедиции приняли участие также несколько инженеров для построения крепости, несколько геодезистов «для черчения карт и три морских офицера с мастеровыми и матросами для строения судов и управления оными». Кроме жалования, И. Кирилов получил единовременное денежное вознаграждение в размере 3000 рублей, а Тевкелев – 1000. На подарки и другие чрезвычайные нужды было выделено дополнительно еще 15 000 рублей (РГАДА, 1131:5).

18 мая 1734 г. была утверждена подробная инструкция, адресованная И. Кирилову, состоящая из 41 пункта. Суть их состояла в проведении широкомасштабной колонизации прилегающих к России земель Младшего жуза и других среднеазиатских территорий. Содержание инструкций, которые были даны И. Кирилову, сводилось к следующему. Во-первых, ему было поручено приложить все усилия для постройки нового города, показывая тем самым его основную миссию: «Тот же город закроет за собой башкирцев и все набеги воровских киргиз-кайсаков, которые теми местами приходили, пресечет» (ПСЗ, 1830:323). При строительстве города предполагалось применение дешевой силы нерусских народов края, которые массами переселялись в башкирские земли: «К работе из русских городов и уездов работников не надобно, а можно пришлыми в башкирцы татарами, и чувашами, черемисою отправить, хотя им давать малую часть заработных денег» (ПСЗ, 1830:324). Во-вторых, река Яик (Урал – авт.) должна была стать границей со степью, и перекочевка казахов на правый берег реки ни в коем случае не дозволялась. Несмотря на то, что новый город собирались строить по просьбе самого Абулхаира, строительство домов для него и других казахов предполагалось за городом, поскольку необходимо было «смотреть, чтобы они на другую сторону Урала не переходили» (Смирнов, 1997:87). В-третьих, И. Кирилов должен был вступить в дипломатические связи с казахскими и каракалпакскими правителями, принудив присягнуть на верность империи ханов Младшего, Среднего и Старшего жузов, удерживая казахов в повиновении «милостями подарками, ли строгостью и страхом» (ПСЗ 1830:323). В-четвертых, для судебных разбирательств поручалось «учредить суд из русских чиновников и значительнейших киргизов, как, например, из ханских детей или других султанов и старейшин», что было необходимо для удержания контроля над ситуацией на местах и привлечения на свою сторону национальной элиты (ПСЗ, 1830: 324). В-пятых, предписывалось при первой возможности «отправить караван с товарами в Бухарию и если можно, далее... равным образом стараться привлечь в Россию для торговли купцов из разных мест Азии» (ПСЗ, 1830:325). В составе торговых караванов обязательное участие должны были принимать геодезисты, выполняющие функции военных

разведчиков, с целью осмотра и съемок новых мест. В-шестых, было поручено организовать через русских купцов работу по сбору сведений о сырьевых запасах степи, в особенности золота. При этом Абулхаир «должен был на первых порах доставить верные сведения о местах нахождения металлов, главным образом золота, и минералов» (ПСЗ, 1830: 325). В-седьмых, по инструкции необходимо было создать военную базу на берегу Аральского моря, передав в ее распоряжение небольшие лодки с пушками. В этом должен был оказать содействие Абулхаир с его людьми, чтоб «в зимнее время разобранные суда и пушки перевести к Аральскому морю, где их собрать и спустить на воду» (ПСЗ, 1830: 326). В-восьмых, была поставлена задача по массовому закупу для русской кавалерии казахских лошадей, обладающих хорошими физическими качествами.

Были даны и дополнительные инструкции. Оренбургская экспедиция должна была внимательно следить за своими беспокойными подданными – калмыками, казахами и башкирами, применяя имперскую политику натравливания друг на друга: «Понеже калмыки давно подданные ея императорскому Величеству, также и башкирцы, а к тому же ныне прибавили третий народ киргиз-кайсаки, а один с другим несогласные, да и впредь всегда их в том содержать надобно, и ежели калмыки какую противность покажут, то мочно на них киргизцев обратить, как было в прошлом году... и впредь на киргиз-кайсаков злобу иметь, а напротив того буде киргиз-кайсаки, что сделают, то на них калмык и башкирцов послать, и так друг друга усмирять и к лучшему послушанию приводить без движения российского войска» (ПСЗ, 1830:327). Кстати, перед своей поездкой и началом работы военной экспедиции сам И. Кирилов настаивал, что «никогда не следует допускать их согласие, а в потребном случае нарочно поднимать их друг против друга, и тем смирять» (ПСЗ, 1830:327).

Ему было дано поручение и о сборе сведений о других народах Центральной Азии. Особо было отмечено недопущение сбора налогов джунгарами с подданных Российской империи. Предписывалось ни в коем случае не помогать Абулхаиру войсками в случае войны с хивинцами, за исключением предоставления пороха и оружия. В этом заключалась сущность имперской политики Российской империи, которой не нужен был сильный правитель казахов. Наоборот, царизм, как покажут последующие события, делал все возможное, чтобы сначала ослабить, а потом полностью лишить самостоятельности и независимости некогда единое Казахское ханство.

Суть миссии И. Кирилова кратко обозначил известный исследователь Оренбургского края А.Е. Алекторов: «Для водворения русского владычества был избран весьма удачный план, главная мысль которого заключалась в стремлении возвести укрепления по южной окраине Башкирии; исполнением такого стремления достигались три важные цели, непосредные и беспокойные башкиры стали бы сдерживаться рядом укреплений от хищных набегов; было бы можно зорко следить за действиями кочевников киргизских степей, людей не менее беспокойных, чем башкиры и, наконец, этой линией прекращались бы сообщения башкир с киргизами» (Алекторов, 1883:78).

Ввиду того, что перед военной экспедицией стояло значительное количество непростых задач, в ее состав стали набирать людей самых разных специальностей с высокой квалификацией. Так, в Москве к ней присоединились чиновники горные, артиллерийские, историограф, ботаник, аптекарь, живописец, лекарь, а также студенты Славяно-латинской школы и целая группа чиновников других специальностей. В Казани в подчинение И. Кирилова был придан целый полк и необходимое количество артиллерий, позднее также к нему были приставлены и другие воинские соединения: пензенский пехотный полк, уфимский гарнизон, вологодский полк, а также отряды уфимских дворян и казаков, что придавало военно-колониальный характер предприятия. При формировании экспедиции

предпочтение отдавалось тем, кто владел татарским языком для свободного изъяснения со степняками. В составе экспедиции были такие известные личности, как астроном и математик Д. Эльтон, ботаник И.Г. Гейнцельман, геодезисты П. Чичагов, А. Клешнин, М. Пестриков и другие. В целом, экспедиция состояла из 2700 человек, из которых 2500 – были военные (Футорянский, 1996: 68).

Перед отъездом Оренбургской экспедиции правителям казахов и каракалпаков были отправлены предварительные письма, содержащие напоминания об их клятвах в верности императрице и просьбы о защите российских караванов, курсирующих между Россией и Средней Азией. Для того чтобы заручиться поддержкой верных башкир И. Кирилов пожаловал многим из них звания тарханов. Все эти и другие меры должны были содействовать успешному проведению и завершению экспедиции.

11 апреля 1734 г. военно-экспедиционный отряд выдвинулся из Уфы к устью реки Ори. Однако башкиры, узнав о целях экспедиции, готовились к сражениям с целью недопущения создания новой крепости, способной окончательно уничтожить остатки их бывшей вольности. Вот как об этом пишет А.И. Добросмыслов: «Башкиры поняли, что с устройством города на Ори и с появлением русской колонизации на восточной границе Башкирии, они окажутся окруженными со всех сторон русскими, и таким образом, навсегда войдут в состав России» (Добросмыслов, 1900). О недовольстве башкир писал и А.Е. Алекторов: «Многие инородцы края замыслили мешать основанию Оренбурга... с этой целью они устраивали в мечетях съезды... Башкиры послали в Уфу к Кирилову троих уполномоченных сказать от имени народа, что они, башкиры, не допустят его до похода на реку Орь, не позволят постройку нового города Оренбурга, и каких бы то ни было крепостей по границе с киргизами» (Алекторов, 1883:64] Кстати, все трое были схвачены и подверглись жестоким пыткам, одного избили до смерти, так и не узнав о главных руководителях восстания.

И. Кирилов попытался собрать вокруг себя около 700 верных России башкирских тарханов, но явилась к нему только лишь седьмая часть из них. Остальные – не явились, выражая свой протест работе экспедиции. Поэтому, как только военно-экспедиционный корпус во главе с И. Кириловым отошел от Уфы на 10 верст, они встретили возмущенную депутацию башкир, которые предложили им немедленно вернуться назад, в противном случае пригрозили оказанием вооруженного сопротивления. И лишь после «неоднократных и кровопролитных стычек с башкирами, наконец, 6 августа 1735 г., Кирилов достиг устья реки Ори. Большинство башкир оказали ожесточенное сопротивление работе Оренбургской экспедиции, за что были жестоко наказаны. Например, ужасает наказание жителей башкирской деревни Саянтасы: «Близ тысячи человек с женами и детьми их в одной деревне перестреляно и от драгун штыками ...копьями переколото; сверх того сто пять человек собраны были в один амбар и тут огнем сожжены... вся деревня была зажжена была... И таким образом вся оная деревня Сеянтасы и жители с их женами и детьми от мала до велика чрез одну ночь огнем и оружием погублены, а жилища их в пепел обращены» (Рычков, 1896:56). Карательные меры по отношению к восставшим применялись повсеместно и сопровождались массовыми убийствами, арестами и мобилизацией в солдаты.

Для того, чтобы разъединить нерусские народы края, 11 января 1736 г. правительство издало указ о том, что «инородцы, не участвовавшие в бунте, получают башкирские земли, на которых жили..., офицерам и дворянам было дозволено приобретать башкирские земли» (Рычков, 1896:57). В районы проживания башкир стали массами переселять татар, чувашей, черемисов и русских крестьян. Они наделялись землями, за лояльность администрации они освобождались от обязательств по уплате оброка своим бывшим хозяевам-башкирам.

Башкирам было категорически запрещено иметь оружие, что наказывалось

штрафом в размере одной лошади и заводить кузницы. Более того, они получили категорический запрет жениться на казанских татарках. Резко было сокращено количество мусульманских духовных лиц. В Мензелинске была открыта судная комиссия под предводительством казанского губернатора, князя Голицына. Лиц, уличенных в бунте, было велено ссылать в каторгу, казнить, бить кнутом, отдавать в солдаты, в остяцкие полки, продавать в рабство с женами и детьми. Официально было сослано около 30 000 башкир, хотя эта цифра была занижена, так как, например, в одной Сибири их было так много, что там их покупали даже крестьяне. Было разорено до 700 башкирских селений (Материалы, 1877: 8-10).

В плане жестокого подавления башкирского движения не отставал от своего начальника И. Кирилова и А. Тевкелев, выходец из татар (по другим данным – чингизид-авт.): «каратели Тевкелева разорили и сожгли около 50 башкирских деревень, убили свыше 2000 человек башкир, оставшиеся в живых были казнены, а жены и дети восставших розданы войскам» (Алтон С. Доннели, 1995:139).

В связи с усилением башкирского движения И. Кирилов главное внимание сосредоточил на строительстве линии крепостей на Южном Урале, что в некоторой степени задержало и препятствовало движению в казахскую степь. В 1736 г. были заложены такие крепости как Чебаркульская, два городка при деревне Елдяке и урочище Красный Яр, Табынская и Верхнеозерная крепости. Всего этом году было возведено 14 крепостей – Оренбург, Губерлинская, Озерная, Бузулукская, Борская, Красно-Самарская, Табынская, Чебаркульская, Красно-Уфимская, Елдяцкая, Кубовская, Миасская, Кизилтажская, Калмацкий брод и 7 форпостов – Средний, Бердский, Крылов, Караульский, Верхний, Сорочий, Тоцкий. В среднем расстояние между крепостями составляло от 35 до 64 верст (Ерофеева, 1999: 217). Вот как объяснял назначение этих крепостей известный исследователь нового времени Цаликов А.: «План, избранный для водворения в крае нашего влияния был очень удачен: в основании его лежала мысль водворения крепостей по южной окраине Башкирии. Чрез то достигались три главные цели: 1) со всех сторон сдерживались беспокойные башкиры; 2) облегчалась возможность следить за киргизами и, наконец, 3) прекращались сообщения между этими двумя полудикими народами, сблизившимися до сих пор друг с другом, чтобы действовать сообща против России» (Цаликов, 1913:110).

Большое значение в этом плане царским правительством отводилось постройке Оренбурга, который стал одним из стратегических центров царизма в колонизации территории Западного Казахстана. Об этом известный исследователь Н. Чернавский писал следующее: «Так положено было господство русских в нашем Оренбургском краю» (Чернавский, 1900:25). В этой связи уместно будет отметить, что даже за Оренбургом, внутри пограничной линии, «в восточной и южной части Саратовского Заволжья киргиз-кайсацкие орды – Малая и Большая – кочевали до 17 столетия». Однако Абулхаир, будучи инициатором строительства, к новой крепости не стал иметь никакого отношения. Вот как об этом писал один из известных исследователей П.Н. Столпнянский: «Нельзя ни на минуту забывать, что вся земля Оренбургской губернии была захвачена когда-то у киргиз, считалась государственной и как таковая беспрепятственно раздавалась и городам, и крестьянам, и казакам, все это делалось, конечно, в ущерб интересам действительных владельцев земли – киргиз и башкир» (Столпнянский, 1908:34). Таким образом, И. Кирилов построил в устье р. Ори крепость, которая была названа Оренбургом, но впоследствии она была переименована в Орск, а название Оренбург было перенесено на другую крепость, построенную в начале 40-х гг. XVIII в. на месте г. Оренбурга.

Вскоре Кирилов отбыл в Самару, которую сделал своей резиденцией, оставив небольшой гарнизон в числе 10 рот под командованием подполковника Чемодурова с заложником хана Абулхаира султаном Ералы с небольшим числом знатных казахов. Остальная часть степной депутации была отправлена обратно к

хану с дорогими подарками от императрицы. А значительная часть военных была направлена для умирения башкирского движения. Таким образом, началась реализация плана Петра I по превращению Казахстана в «ключи и врата» Азии.

В большей степени занятый башкирскими делами, Кирилов успел отправить небольшую экспедицию к казахам Среднего жуза, где был и английский художник Джон Кастрл. Основная его задача состояла в том, чтобы нейтрализовать казахов и не допустить их объединения с восставшими башкирами. Существовала реальная угроза присоединения к повстанцам 40 тысяч казахов по наущению Оттоманской Порты – Турции. По крайней мере, это выявилось при первых контактах англичанина с казахами в ходе работы российской дипломатической миссии (Алтон С. Доннели, 1995:149). Кроме того, администрацией большое внимание уделялось торговле, однако она была не эквивалентной и приносила российским торговцам огромные доходы, так как степняки не знали истинной стоимости российских товаров. Но приученные к торговле казахи постепенно переставали нападать на российскую границу. Более того, степняки стали возвращать российских пленных, ранее захваченных во время набегов на пограничную линию.

Таким образом, возложенную на себя основную миссию по дальнейшему приведению и закреплению в подданстве казахов И. Кирилов не решил, так как был отвлечен решением башкирского вопроса. Во-первых, началась череда башкирских бунтов, в которых принимали участие и казахские отряды. Так, во время работы этой экспедиции взбунтовались башкиры, а недавно принявшие подданство казахи во главе с Абулхаиром и родственные им башкиры совершили ряд набегов на яицких казаков. Во-вторых, хан Младшего жуза постепенно стал в оппозицию к российскому присутствию в регионе, что несколько осложнило ситуацию в регионе. В-третьих, вскоре скончался от чахотки и сам руководитель экспедиции И. Кирилов и на его место был временно назначен П. Бахметьев, тесть Кирилова, но 10 мая 1737 г. начальником Оренбургской экспедиции стал известный русский историк, начальник екатеринбургских заводов, тайный советник В.Н. Татищев (1686-1750). Кстати, при нем в официальной переписке Оренбургскую экспедицию стали больше называть Оренбургской комиссией (ГАОО, 9:25). Он получил указание ознакомиться с теми инструкциями, которые в свое время получил его предшественник. Он должен был окончательно решить башкирскую проблему, возвести ряд крепостей в Башкирии, заняться поиском полезных ископаемых, наладить торговлю со Средней Азией и принять меры по закреплению покорения казахов (Татищев, 1901:6).

Ему удалось провести административные реформы в Башкирии, разбив ее территорию на новые территориальные единицы, центры которых находились в новых крепостях. Он же несколько упорядочил взимание ясака по территориальному признаку. Ограничил доступ в башкирские земли самовольных поселенцев и беглых людей. Естественно он занялся подавлением нового башкирского восстания, начавшегося в 1737 г., вызванного голодом, увеличением налогов и политикой царизма по заселению их земель небашкирским, преимущественно – русским населением, лояльным к колониальным властям (Алтон, 1995: 167-168].

Он построил меновой двор за воротами новой Оренбургской крепости, и даже попытался организовать отправку торгового каравана в Ташкент, но попытка завершилась полным провалом. Не помогло и то обстоятельство, что караван сопровождался людьми хана Абулхаира: «В 1738 году, со вступлением в Оренбург тайного советника Василия Никитича Татищева... в город Ташкент с данными от Абулхаир-хана провожатами отправлен первый российский караван; но оный киргиз-кайсаки Большой Орды по ту сторону Туркестана, не допустив до Ташкента для за два, разграбили, и тем первое сие отправление учинилось бесплодно» (Прошлое, 1997: 206). Известно, что руководителем каравана был известный исследователь Казахстана К. Миллер. Последний вместе со своими людьми еле

спасая, благодаря помощи и посредничеству со стороны Жанибек-тархана. Но караван спасти не удалось (Прошлое, 1997:220-221).

Татищев предпринял неудачную попытку использовать Абулхаира в подавлении башкирского восстания 1737 г. во главе с Бепеней Трупбердиновым. Но последнему удалось склонить на свою сторону казахского хана. Более того, казахский хан потребовал освободить руководителей прежнего башкирского восстания. Башкиры попытались отказаться от российского подданства, перейдя под покровительство казахских ханов. Башкиры уговорили хана жениться на знатной башкирке: подведя, таким образом, к заключению своего рода родственного или династийного брака с восставшими башкирскими вождями. Часть башкир уходила к казахам. К другим казахским ханам и султанам башкиры отправили делегации об оказании военной помощи и предложениями о принятии казахского подданства. Так, один из влиятельных правителей Среднего жуза Барак изъявил согласие и даже отправил своего сына Шигая в качестве претендента на башкирский престол.

Но, используя противоречия среди чингизидов Младшего и Среднего жуза, с одной стороны, и султанов и казахских старшин – с другой, Татищеву удалось предотвратить объединение казахов и башкир. Более того, в это время нависла угроза нового джунгарского вторжения на казахские земли (Добросмыслов, 1900:184-185). В этих условиях, Татищев докладывал, что «Абулхаир-хан не верен и соединился с бунтующими башкирцами. Но так как как калмыцкий хан Дондук Омбо имел намерение на киргиз-кайсаков «мартировать» и им отмщение учинить, то велено было воспользоваться этим случаем к усмирению киргиз-кайсаков, оказав помощь Дондуке Омбо в его походе на киргиз-кайсаков» (Прошлое, 1997: 319].

Татищев умело решил вопросы, связанные с разрешением спора казахов Младшего жуза и уральскими казаками по поводу разграничения охотничьих угодий на правобережье Урала. Ему удалось добиться предоставления казахам ряда урочищ, где степняки могли беспрепятственно заниматься охотой, не вступая в конфликт со своими правобережными соседями. Он же инициировал перенос Оренбурга на новое место ввиду неудобности старого места (Ерофеева, 1999: 221). Он также как его предшественник продолжил укрепление старых и строительство новых крепостей. К примеру, при нем началось строительство таких крепостей как Переволоцкая, Чернореченская, Ельшанская, Карагайская и Иткульская (Ерофеева, 1999:220).

17 июня 1739 г. начальником Оренбургской экспедиции был назначен генерал-лейтенант, князь В.А. Урусов. При своем назначении новый руководитель края получил ряд конкретных заданий: перенести Оренбургскую крепость в местность «Красная гора», переименовав прежнюю крепость в Орскую; построить ряд крепостей выше Оренбурга по берегам рек Урал, Уя и Тобол; убедить казахских султанов Барака, Аблая и Абулмамбета принять российское подданство; оставить в аманатах надежных людей (Добросмыслов, 1900:32). Он получил значительные финансовые средства в несколько тысяч рублей на оплату разных расходов и на приобретение подарков для подкупа казахских правителей. Урусов должен был продолжить дела своих предшественников, в первую очередь, улучшить отношения с казахами. Вместо полковника А.Тевкелева были назначены две должности советников, которые в совокупности должны были получить размер заработной платы бывшего советника.

Новый руководитель Оренбургской экспедиции свою деятельность начал с жестокого подавления башкирского восстания во главе с Карасакалом. Так 25 августа 1740 г. в 6 верстах от Оренбурга, на высоком берегу Урала он учинил жестокую казнь восставших башкир: на кол было посажено 5 руководителей восстания, через ребра повешены – 11 человек, 21 человеку – отрублены головы и воткнуты на колья, 85 человек – повешены. Осенью, 5 сентября того же года около

Самарска казни были продолжены: 50 человек – повешены, 120 – отсечены головы, 301 человеку – отрезаны носы и уши. Их дети и жены были розданы солдатам (Добросмыслов, 1900:34-36). Численность наказанных башкиров в Оренбургском крае было очень много. По этому поводу один из исследователей края писал: «Число наказанных, сосланных в каторжные работы, сданных в остзейские полки и во флот, отданных в рабство башкир простиралось до невероятного – 30 000 человек; до 700 башкирских деревень было разграблено и уничтожено; отобрали множество скота» (Алекторов, 1883:3). В целом, Урусов оставил о себе память как один из самых жестоких руководителей этой экспедиции (Машин, 1976:94).

28 августа 1740 г. Урусову удалось убедить присягнуть султанов Среднего жуза Абылая и хана Абулмамбета. Однако, ему в отличие от своих предшественников удалось построить только две крепости: одну на реке Кутлуг, и другую на реке Чебакла (Алтон, 1995:199). Заручившись поддержкой хана Абулхаира, Урусов снарядил торговый караван в Среднюю Азию. Посланные к Аральскому морю геодезист Муравин и инженер Назимов составили первую карту Приаралья и хивинских владений (Добросмыслов, 1900:35).

В 1741 г. от тяжелой болезни скончался Урусов и на следующий год вместо него был назначен И.И. Неплюев, который стал последним из руководителей экспедиции и первым губернатором Оренбургского края. При нем заметно активизировалась колониальная политика царского правительства. Одной из «заслуг» Неплюева стало приведение в 1742 г. Абулхаира и его сыновей к третьей по счету присяги на верность российскому престолу. При отправке к Абулхаиру дипломатической миссии Неплюев в целях раздобрить хана передал ему и подарки: 2 фунта чаю, 2 головы сахара, 1 быка, 3 баранов, 2 ведра вина и 1 штофа гданской водки. В последних мы усматриваем попытку царизма приобщить номадов к спиртным напиткам (История Казахстана, 2007: 38).

19 апреля 1743 г. Оренбургская крепость была перенесена с местности «Красная гора». Новый город строили на месте Бердской крепости силами башкиров, мещеряков, тептярей и бобылей. В этом же году Неплюев перенес резиденцию Оренбургской комиссии в новый Оренбург. Несмотря на то, что Оренбург был построен по просьбе хана Абулхаира, свободный доступ туда ему был закрыт. Царизм намеревался превратить новую крепость в главную цитадель для военного продвижения в Центральную Азию. Это можно усмотреть из слов самого хана, однажды возмущенно заявившего, что «город мой и для меня построен, а кто послушает, тому голову отрублю» (Витевский, 1897:158).

При его руководстве экспедицией и позднее Оренбургской губернией ему удалось нанести решительный удар башкирскому национально-освободительному движению, удачно вбив крен в казахско-башкирские отношения. Более того он продолжил практику строительства крепостей. При нем были построены Ильинская, Танальцкая крепости. Так, к 1747 г. на Оренбургской линии уже функционировало 28 крепостей, 36 редутов, 3 казачьи станицы и Красноуфимская татарская слобода (Ерофеева, 1999: 261). В.Витевский писал о крепостном строительстве следующее: «Неплюев устроил целую линию военных поселений, которые, окружая башкирцев со всех сторон и перерезывая Башкирию, отделили их от киргизцев и других инородцев» (Витевский, 1897:7).

Когда позиция Российской империи в регионе заметно укрепилась, царское правительство решило создать губернию, что было осуществлено 15 марта 1744 г. На этом завершилась работа Оренбургской экспедиции или комиссии. Первым губернатором Оренбургской губернии стал последний руководитель Оренбургской экспедиции И. Неплюев. В состав новой административно-территориальной единицы вошли: Оренбург с укреплениями по Уралу, Сакмарю и Самаре, Ставрополь и вся Закамская линия, Бирск, Мензелинск, Самара, Уфа, Табынск, Оса и крепости Нагайбацкая, Елдатская, Красноуфимская и Челябинск с

укреплениями и слободами (Алекторов, 1883:35).

В целом Оренбургская комиссия выполнила определенные задачи, связанные с военным продвижением империи по башкирским землям и созданием плацдарма для последующего продвижения в казахские земли. Было заметно ослаблено башкирское движение, которое, кстати, несколько задержало продвижение царизма на территорию Казахстана.

Главным достижением стало строительство Оренбургской крепости, которая послужила мощным плацдармом и колониальным центром для усиления дальнейшей военной мощи и экспансии царского правительства не только на территории Младшего, но и других казахских жузов.

Более того, на завершающем этапе работы Оренбургской комиссии в 1743 г. было создано Оренбургское казачье войско, которое приняло самое деятельное участие в колонизации Казахстана, подавлении серий национально-освободительных движений казахского народа. В новое войско были включены 2 тысячи яицких, 1 тысяча донских, 200 самарских, 150 уфимских, 100 алексеевских казаков. При этом царизм не преминул воспользоваться услугами 3 тысячи волжских крещеных калмыков из Ставропольского калмыцкого корпуса, с которыми у казахов традиционно складывались не совсем и не всегда мирные отношения. Более того в состав нового войска переводились отставные солдаты, беглые люди, ссыльные, колодники, преступники, а также башкиры, татары, мещеряки, нагайбаки, тептяри, мишари (Абдиров, 1994:67). Правда, казахам было запрещено вступать в новое войско, без принятия крещения. Царизм им не доверял ввиду предназначения нового войска, созданного исключительно для колонизации башкирских и казахских земель.

В крепостях были налажены торговые связи империи не только с казахами, но и среднеазиатскими ханствами. По данным П. Рычкова «до учреждения Оренбургской экспедиции азиатских городов купцы, то есть хивинцы, бухарцы, ташкентцы и кашкарцы, имеющиеся у них товары... по их близости к обоим киргизским ордам, обыкновенно приезжая в те орды караванами, в сих ордах продавали» (История Казахстана, Т.4, 2007: 231).

Как пишет известный исследователь И. Ерофеева: «Таким образом, знаменитые «уральские ворота», через которые в течение двух тысячелетий кочевники двигались с востока на запад, окончательно захлопнулись для массовых движений восточных народов из Азии в Европу» (Ерофеева, 1999:262).

Вместе с тем царизму удалось раз и навсегда разъединить казахов и представителей нерусских народов Центральной Азии от татар, башкир, калмыков и других народов.

К середине XVIII в. казахи были окружены большой пограничной дугой, простирающейся от устья реки Яик вплоть до Усть-Каменогорской крепости. Если в 1716–1720 гг. казахские степи были окружены с востока и северо-востока – Иртышской линией, в 1752–1755 гг. с севера – Новоишимской, то в 1730–1740-х гг. северо-запада – Оренбургской. В строительстве последней заметную роль сыграли руководители Оренбургской экспедиции. За 30-40 лет Казахстан с трех сторон был плотно окружен Российской империей – линией протяженностью в 6000 верст. Это позволило ей в перспективе проникнуть и приступить к колонизации внутренней стороны Казахстана.

Кроме Оренбургской экспедиции или комиссии работали и две другие – Калмыцкая и Башкирская. Одна занималась упорядочением дел калмыков и меньше занималась башкирскими проблемами, а другая – усмирением и полным подчинением башкир, начиная с 1735 г. Если с самого начала деятельность Оренбургской комиссии находилась в подчинении у Башкирской комиссии, но с 1737 г. с приходом Татищева Оренбургская комиссия стала занимать главенствующую позицию (ГАОО, 9:27). Руководители комиссий, хотя и тесно

взаимодействовали, не были связаны отношениями подчиненности, каждый отчетывался перед верховной властью (Смирнов, 1997:67).

Закрепление на башкирских землях через деятельность Оренбургской экспедиции позволили Российской империи отправку ряда дипломатических и разведывательных экспедиций. В 1735 г. через караван Нурмухамеда Алимова, посольства Карла Миллера и Алексея Кушелева в 1734-1736 гг., в 1740-1741 гг. – посольства Д. Гладышева и И. Муравина, К. Миллера в Джунгарию в 1742-1743 гг., Шубая Арсланова в 1742 г., и других осуществлялись не только попытки влияния на политические процессы в регионе, но и активный сбор разведывательных сведений (История Казахстана, Т.6, 2007: 6).

Заключение. В целом, основную задачу по покорению части казахских земель эта экспедиция не решила, но создала прочную основу для будущего продвижения в «зауральскую окраину». Всему помешала серия башкирских восстаний против строительства линии военных укреплений и разъединения их от родственных казахов. Одним из значимых достижений Российской империи стала создание Оренбурга - как главной крепости для создания плацдарма для продвижения в Казахстан и Среднюю Азию и создание Оренбургского казачьего войска. Военно-техническое превосходство и искусная дипломатия позволили царскому правительству окончательно закрепиться на территории башкирских земель, откуда шло постепенное продвижение на территорию сопредельных казахских земель.

Литература

Alton S. Donnelly The Russian Conquest of Bashkiria 1552-1740. A Case Study in Imperialism. Алтон С. Доннелли. Завоевание Башкирии Россией 1552-1740. Лондон, 1995. 134 с.

Абдиров М.Ж. История казачества Казахстана. Алматы, 1994. 160 с.

Алекторов А.Е. История Оренбургской губернии. Оренбург: Тип. Б. Бреслина, 1883. 128 с.

Витевский В.Н. Неплюев и Оренбургский края в прежнем его составе до 1758 года. Оренбург, 1897.

Добросмыслов А.И. Тургайская область. Исторический очерк // Известия Оренбургского отдела Императорского русского географического общества. Выпуск 15. Оренбург, 1900.

Государственный архив Оренбургской области (ГАОО). Ф.2. Оп.1. Д.1. Л.1-2. ГАОО. Ф.2. Оп.1. Д.9. Л.25-27об.

Ерофеева И. Хан Абулхаир: полководец, правитель и политик. Алматы: Санат, 1999. 334 с.

История Казахстана в русских источниках в XVI-XX вв. Т.3. Журналы и служебные записки дипломата А.И. Тевкелева по истории и этнографии Казахстана (1731-1759 гг.). Алматы: Дайк-Пресс, 2005, 484 с.

История Казахстана в русских источниках в XVI-XX вв. Т.4. Первые историко-этнографические описания казахских земель. XVIII век. Сост. И.В. Ерофеева. Алматы: Дайк Пресс, 2007, 368 с.

История Казахстана в русских источниках XVI-XX вв. Т.6. Путевые дневники и служебные записки о поездках по южным степям, XVIII-XIX века. Сост. И.В. Ерофеева, Б.Т. Жанаев. Алматы: Дайк-Пресс, 516 с.

История Казахстана (с древнейших времен до наших дней). В пяти томах. Т.3. Алматы: «Атамұра», 2010. 768 с.

Касымбаев Ж.К. История Казахстана. Алматы, 1998.

Крафт И. Сборник узаконений о киргизах степных областей. 1730-1898 гг. СПб, 1902.

Левшин А.И. Описание киргиз-казачьих, или киргиз-кайсацких орд и степей. Алматы: Санат, 1996.

Машин М.Д. Из истории родного края. Оренбург, казачье войско. Челябинск, Южно-Уральское кн. изд-во, 1976. 192 с.

Материалы по статистике, географии, истории и этнографии Оренбургской губернии. Оренбург, 1877. Вып. 1.

Мейер Л. Материалы для географии и статистики России, собранные офицерами Генерального штаба. Киргизская степь Оренбургского ведомства. СПб., 1865.

Полное собрание законов Российской империи: Собрание первое. СПб.: Тип. II Отд. собст. Е.И.В. канцелярии, 1830., 48 т.: Т.9: 1733-1736. 1830. 1025 с.

Прошлое Казахстана в источниках и материалах. Алматы, 1997.

Российский архив древних актов (РГАДА). Ф. 248. Оп.17. Д.1131. Л.5.

Рычков П.И. История Оренбургская: 1730-1750 гг. Оренбург, 1896

Рычков П.И. Топография Оренбургской губернии // Труды отца и сына Рычковых по этнографии казахов. Астана, 2007.

Смирнов Ю.Н. Оренбургская экспедиция (комиссия) и присоединение Заволжья к России в 30-40-е гг. XVIII века. Самара: Изд-во «Самарский университет», 1997. 190 с.

Соколов Д. Оренбургская губерния. Географический очерк. М., 1916. 102 с.

Столпнянский П.Н. Город Оренбург. Материалы к истории и топографии города. Оренбург, 1908.

Татищев Ю.В. К истории управления В.Н. Татищевым Оренбургской экспедицией (1737-1739 гг.). М.: Печатня А.И. Снегиревой, 1901. 27 с.

Футорянский Л.И. История Оренбуржья. Оренбург, 1996. 350 с.

Чернавский Н. Оренбургская епархия в прошлом и настоящем. Оренбург, 1900. 350 с.

Цаликов А.Х. Кавказ и Поволжье. Очерки инородческой политики и культурно-хозяйственного быта. М., 1913. 185 с.

Reference

Alton S. Donnelly The Russian Conquest of Bashkiria 1552-1740. A Case Study in Imperialism. Alton S. Donnelly. Zavoyevaniye Bashkiriï Rossiyei 1552-1740. London, 1995. 134 s.

Abdirov M.ZH. Istoriya kazachestva Kazakhstana. Almaty, 1994. 160 s.

Alektorov A.Ye. Istoriya Orenburgskoy gubernii. Orenburg: Tip. B. Breslina, 1883. 128 s.

Vitevskiy V.N. Nplyuyev i Orenburgskiy kraia v prezhnem yego sostave do 1758 goda. Orenburg, 1897.

Dobrosmyslov A.I. Turgayskaya oblast'. Istoricheskiy ocherk // Izvestiya Orenburgskogo otdela Imperatorskogo russkogo geograficheskogo obshchestva. Vypusk 15. Orenburg, 1900.

Gosudarstvennyy arkhiv Orenburgskoy oblasti (GAOO). F.2. Op.1. D.1. L.1-2.

GAOO. F.2. Op.1. D.9. L.25-27ob.

Yerofeyeva I. Khan Abulkhair: polkovodets, pravitel' i politik. Almaty: Sanat, 1999. 334 s.

Istoriya Kazakhstana v russkikh istochnikakh v XVI-XX vv. T.3. Zhurnaly i sluzhebnyye zapiski diplomata A.I. Tevkeleva po istorii i etnografii Kazakhstana (1731-1759 gg.). Almaty: Dayk-Press, 2005, 484 s.

Istoriya Kazakhstana v russkikh istochnikakh v XVI-XX vv. T.4. Pervyye istoriko-etnograficheskiye opisaniya kazakhskikh zemel'. XVIII vek. Sost. I.V. Yerofeyeva. Almaty: Dayk Press, 2007, 368 s.

Istoriya Kazakhstana v russkikh istochnikakh XVI-KHKH vv. T.6. Putevyye dnevniki i sluzhebnyye zapiski o poyezdkakh po yuzhnyim stepyam, XVIII-XIX veka. Sost. I.V. Yerofeyeva, B.T. Zhanayev. Almaty: Dayk-Press, 516 s.

- Istoriya Kazakhstana (s drevneyshikh vremen do nashikh dney). V pyati tomakh. T.3. Almaty: «Atamyr», 2010. 768 s.
- Kasymbayev ZH.K. Istoriya Kazakhstana. Almaty, 1998.
- Kraft I. Sbornik uzakoneniya o kirgizakh stepnykh oblastey. 1730-1898 gg. SPb, 1902.
- Levshin A.I. Opisanie kirgiz-kazach'ikh, ili kirgiz-kaysatskikh ord i stepey. – Almaty: Sanat, 1996.
- Mashin M.D. Iz istorii rodnoogo kraya. Orenburg, kazach'ye voysko. Chelyabinsk, Yuzhno-Ural'skoye kn. izd-vo, 1976. 192 s.
- Materialy po statistike, geografii, istorii i etnografii Orenburgskoy gubernii. Orenburg, 1877. Vyp. 1.
- Meyyer L. Materialy dlya geografii i statistiki Rossii, sobrannyye ofitserami General'nogo shtaba. Kirgizskaya step' Orenburgskogo vedomstva. SPb, 1865.
- Polnoye sobraniye zakonov Rossiyskoy imperii: Sobraniye pervoye. SPb.: Tip. II Otd. subst. Ye.I.V. kantselyarii, 1830., 48 t.: T.9: 1733-1736. 1830. 1025 s.
- Proshloye Kazakhstana v istochnikakh i materialakh. Almaty, 1997.
- Rossiyskiy arkhiv drevnikh aktov (RGADA). F. 248. Op.17. D.1131. L.5.
- Rychkov P.I. Istoriya Orenburgskaya: 1730-1750 gg. Orenburg, 1896
- Rychkov P.I. Topografiya Orenburgskoy gubernii // Trudy ottsa i syna Rychkovykh po etnografii kazakhov. Astana, 2007.
- Smirnov YU.N. Orenburgskaya ekspeditsiya (komissiya) i prisoyedineniye Zavolzh'ya k Rossii v 30-40-ye gg. XVIII veka. Samara: Izd-vo «Samarskiy universitet», 1997. 190 s.
- Sokolov D. Orenburgskaya guberniya. Geograficheskiy ocherk. M., 1916. 102 s.
- Stolpnyanskiy P.N. Gorod Orenburg. Materialy k istorii i topografii goroda. Orenburg, 1908.
- Tatishchev YU.V. K istorii upravleniya V.N. Tatishchevym Orenburgskoy ekspeditsiyey (1737-1739 gg.). M.: Pechatnya A.I. Snegirevoy, 1901. 27 s.
- Futoryanskiy L.I. Istoriya Orenburzh'ya. Orenburg, 1996. 350 s.
- Chernavskiy N. Orenburgskaya eparkhiya v proshlom i nastoyashchem. Orenburg, 1900. 350 s.
- Tsalikov A.KH. Kavkaz i Povolzh'ye. Ocherki inorodcheskoy politiki i kul'turno-khozyaystvennogo byta. M., 1913. 185 s.

МРНТИ 03.20.00

ВОЛОСТНОЙ УПРАВИТЕЛЬ И ВОЛОСТНОЙ ПИСАРЬ В АППАРАТЕ МЕСТНОГО УПРАВЛЕНИЯ КОЧЕВЫХ ВОЛОСТЕЙ АКМОЛИНСКОЙ ОБЛАСТИ ВО ВТОРОЙ ПОЛОВИНЕ XIX – НАЧАЛЕ XX ВЕКОВ

Бимолданова Айгуль Амантаевна

PhD докторант, КазНПУ им. Абая, г. Алматы, Казахстан

E-mail:malaeva96@mail.ru

Аннотация: В статье рассматривается история формирования волостного аппарата управления в Степном крае во второй половине XIX - начале XX в. Описаны служебные обязанности волостных управителей и писарей и процессы взаимодействия между ними. Предпринята попытка определить значение должностей волостного управителя и писаря в структуре местного управления в кочевых волостях через сравнительный анализ размера жалования по уездам Акмолинской области в начале и в конце исследуемого периода. Сделан вывод, о том, что изменения в системе денежного содержания являются свидетельством возрастания роли волостного писаря в аппарате управления кочевых волостей в связи с усложнением имперского делопроизводства.

Ключевые слова: местное управление, волостной управитель, волостной писарь, Степной край, Российская империя, вторая половина XIX в. – нач. XX в.

ГТАХР 03.20.00

XIX Ғ. ЕКІНШІ ЖАРТЫСЫ - XX Ғ. БАСЫНДА АҚМОЛА ОБЛЫСЫНЫҢ КӨШПЕНДІ БОЛЫСТАРЫНДА ЖЕРГІЛІКТІ БАСҚАРУ АППАРАТЫНДАҒЫ БОЛЫС БИЛЕУШІСІ МЕН КЕҢСЕ ХАТШЫСЫ

Бимолданова Айгуль Амантаевна

Тарих және құқық институтының PhD докторанты,
Абай ат. Қазақ ұлттық педагогикалық университеті,
Алматы, Қазақстан. E-mail:malaeva96@mail.ru

Түйіндеме: Мақалада XIX ғасырдың екінші жартысы – XX ғ. басында Дала өлкесіндегі болыс аппараты басқармасының пайда болу тарихы қарастырылған. Болыс билеушілері мен кеңсе хатшыларының қызметтік міндеттері және олардың өзара әрекеттестігі сипатталған. Зерттеу кезеңінің басы мен соңында Ақмола облысының уездері бойынша болыстық кеңсе хатшыларының жаалақысы мөлшеріне салыстырмалы талдау жасау арқылы көшпенді болыстардағы жергілікті басқару аппараттарының құрылымында қызмет атқаратын кеңсе хатшысы лауазымының мәнін анықтауға әрекет жасалды. Ақшалай қаражаттандыру жүйесіндегі өзгерістер, империялық іс жүргізудің күрделілігіне байланысты көшпенді болыстардың басқару аппараттарындағы болыстық кеңсе хатшыларының рөлінің есугін растайтыны жайлы қорытынды жасалды.

Кілт сөздер: жергілікті басқару, болыс билеушісі, болыстық кеңсе хатшысы, Дала өлкесі, Ресей империясы, XIX ғ. екінші жартысы - XX ғ. басы.

IRSTI 03.20.00

VOLOST RULER AND VOLOST SCRIBE IN THE LOCAL ADMINISTRATION OF THE NOMADIC VOLOSTS OF THE AKMOLA REGION IN THE SECOND HALF OF XIX - EARLY XX CENTURIES

Bimoldanova Aigul

PhD student, Abai Kazakh National University,
Almaty, Republic of Kazakhstan. E-mail:malaeva96@mail.ru

Abstrakt: The article considers the history of the formation of the administration staff of the volost (*district - territorial administrative unit*) apparatus in the Steppe region in the second half of XIX century – early XX century. The duties of the volost rulers and scribes as well as the interaction process between them are described. An attempt was made to determine the role of a ruler's and scribe's position in the structure of the local government apparatus in the nomadic volosts through a comparative analysis of salary and in the districts of Akmolola region at the beginning and at the end of the study period. It was concluded that the changes in the system of monetary remuneration are evidence of the importance of the role of the volost scribes for the administration of nomadic volosts in connection with the complication of clerical work.

Keywords: local government, volost ruler, volost scribe, Steppe region, the Russian Empire, second half of the XIX century - early XX century.

Введение. Исследование проблемы формирования и функционирования волостного аппарата управления в национальных окраинах Российской империи во второй половине XIX – начале XX вв. через призму новой социальной истории приобретает актуальный характер в условиях обновления исторических исследований в начале XXI века. Изучение аппарата волостного управления и его взаимодействие с местным населением и имперской администрацией во второй половине XIX – начале XX вв. в рамках новой социальной истории предполагает, в том числе и характеристику служебной деятельности волостных управителей и их писарей в конкретном социокультурном пространстве казахских кочевых волостей.

Цель и задачи исследования. Целью настоящей статьи является исследование роли волостных управителей и писарей в аппарате местного управления кочевых волостей Акмолинской области во второй половине XIX - начале XX века.

Исходя из этого были определены следующие задачи:

- рассмотреть служебные обязанности волостных управителей и писарей;
- провести сравнительный анализ денежного содержания волостных управителей и писарей, опираясь на делопроизводственные документы;
- осуществить сравнительный анализ роли волостных управителей и писарей в системе местного управления в кочевых волостях.

Материалы и методы. Источниками для исследования послужили документы Центрального государственного архива Республики Казахстан: материалы ревизий уездных и областных властей, сводные ведомости и отчеты о деятельности волостной администрации, приговоры волостных съездов, подписанные выборными.

Работа базируется на исторических методах познания, среди которых помимо идеографического метода, автором использованы синхронный и диахронный методы. Синхронный метод позволил нам выявить особенности в оплате денежного содержания волостных управителей и писарей по уездам в один и тот же исторический период. Диахронный метод применялся для сопоставления состояния денежного содержания волостных управителей и писарей в начальный и конечный моменты исследуемого периода и позволил выявить характер происшедших

изменений. Используемые в работе исследовательские методы, позволили более глубоко раскрыть поставленные задачи и определить роль волостного управителя и писаря в аппарате управления кочевых волостей Степного края.

Обсуждение. В отечественной исторической науке проблема формирования и функционирования волостного аппарата управления в национальных окраинах Российской империи во второй половине XIX - начале XX века сравнительно недавно получила свою актуализацию.

Одним из немногих, кто поднял вопрос о формировании системы местного управления на территории казахской степи в XIX веке, стал С.З. Зиманов (Зиманов, 1960). Из современных казахстанских исследователей следует отметить научные публикации: Б.М. Абдрахмановой (Абдрахманова, 2010), Г.С. Султангалиевой (Султангалиева, 2000, 2016), С.С. Сайфулмаликовой (Сайфулмаликова, 2012), А.А. Айтмухамбетова (Айтмухамбетов, 2010), Г.К. Калиевой (Калиева, 2010), Т.Т. Далаевой (Далаева, 2016, 2019). В их публикациях рассматриваются вопросы административного управления Казахской степью в составе Российской империи, в частности уделяется внимание характеру и специфике деятельности должностных лиц волостного звена местной администрации.

В исследовании Б.М. Абдрахмановой (Абдрахманова, 2010) рассматривается процесс изменения в XIX веке традиционной структуры управления казахов под влиянием российской административно-политической системы. Г.С. Султангалиева отмечает причины замены татарских и башкирских письмоводителей русскими или казахскими служащими в низовых звеньях управления казахами (Султангалиева, 2000). С.С. Сайфулмаликова рассматривает как создание волостей в Сырдарьинской и Семиреческой областях повлияло на традиционное казахское общество (Сайфулмаликова, 2012) А.А. Айтмухамбетов в докторской диссертации, исследуя формирование казахских служащих колониальных органов в XIX начале XX вв., подробно останавливается на такой категории служащих, как писари (Айтмухамбетов, 2010). Т.Т. Далаева, рассматривая особенности организации делопроизводства волостной системы управления во внешних округах Западно-Сибирского генерал-губернаторства в 1820-1860-е гг., уделяет внимание проблемам подбора и подготовки кадров письмоводителей (Далаева, 2016).

Можно отметить публикации исследователей по истории России А.Д. Гомбожапова (Гомбожапов, 2018), Г.Т. Бакиевой (Бакиева, 2010), А.В. Ремнева, Н.Г. Суворовой (Ремнев, Суворова, 2005), Н.П. Никитиной (Никитина, 2014), В.Б. Безгина (Безгин, 2013), С.А. Попова (Попов, 2014).

В статье А.Д. Гомбожапова затрагиваются вопросы организации и деятельности волостных управлений бурят Иркутской губернии (1912–1917 гг.). (Гомбожапов, 2018). Г.Т. Бакиева рассматривает основные элементы волостного управления у сибирских татар во второй половине XIX — начале XX в.: деятельность волостного схода и правления, а также права и обязанности волостных должностных лиц (Бакиева, 2010).

Большинство российских исследователей, рассматривают должность волостного писаря, в первую очередь, в региональном аспекте. Например, А.В. Ремнев и Н. Г. Суворова отмечают, что сибирский волостной писарь имел не принципиальные, но характерные отличия от своего российского коллеги, и дают следующую оценку волостному писарю: «Значимость волостного писаря для государственного аппарата и крестьянского мира и фактическая независимость от обеих структур превращали волостного делопроизводителя в ключевую фигуру сибирской деревни» (Ремнев, Суворова, 2005:311).

Н. П. Никитина рассматривает статусную позицию волостных писарей в Псковской деревне второй половины XIX - начала XX вв. «Не будучи членом крестьянского общества, он в то же время, являясь одним из главных лиц волостного правления, обладал довольно высоким социальным статусом в деревне,

как представитель власти. При этом стоит указать и на его низкую социальную позицию в отношении государственных чиновников, осуществлявших контроль за крестьянским самоуправлением». Волостной писарь, по мнению Н.П. Никитиной, оказался фигурой чуждой как для Псковского крестьянства, так и для местных чиновников (Никитина, 2014:48).

В статье С.А. Попова представлены результаты исследования функций и роли писаря в структуре крестьянского самоуправления Вологодской губернии в конце XIX – начале XX вв. Рассмотрен принцип формирования кандидатов на данную должность, отражены взаимоотношения писаря с волостным старшиной и старостой. Сделан вывод о том, что, являясь наиболее образованным среди крестьянских должностных лиц, зачастую он становился ключевой фигурой в функционировании волостного правления (Попов, 2014: 60).

В статье В.Б. Безгина подробно расписаны должностные обязанности волостных писарей, отношение населения к ним. Автор делает вывод, что значение волостного писаря выходило за рамки канцелярской работы, поскольку он являлся для крестьян посредником между сельским миром и просвещенным обществом (Безгин, 2013:54).

В последние годы казахстанскими исследователями была проведена большая работа по сбору документов и материалов, и публикации сборников, в которых были систематизированы материалы и по институту волостных управителей (назначение жалования, материальные поощрения и т.д.) (Султангалиева и др., 2014, 2018).

Специальных исследований посвященных данной проблеме по Степному краю публиковалось крайне мало, поэтому, проблема изучения истории формирования и функционирования аппарата управления кочевых волостей требует дополнительного исследовательского внимания.

Результаты. В исследуемый период в аппарат местного управления кочевых волостей Степного края входили волостной управитель, кандидат к нему, писарь и рассыльные. Формирование структуры местного управления волостного уровня в казахской степи начинается в первой половине XIX века, в результате проведения Российской империей административных реформ, в частности, «Устава о сибирских казахах 1822 г.» (далее по тексту Устав 1822 г.)

По Уставу 1822 г. на должности управителей волости предполагалось выбирать представителей из казахских султанов: «§ 16. Волости управляются султанами» (Левшин, 1996:401); Волостной султан занимал должность пожизненно и после смерти должность переходила по наследству: «§ 30 Звание султанов есть наследственное. § 31. Право на управление волостями должно переходить только по одной прямой нисходящей линии и по первородству; но и в случае сообразно с нынешними обычаями, должно предварительно истребовать согласие общества, которое может избрать и другого султана, но не вверяет ему власти, без утверждения областного правления» (Левшин, 1996:402). Однако, как показала практика организации волостей в этот период, на должность управителя волости российская администрация зачастую вынуждена была утверждать не только лиц султанского происхождения, но представителей «черной кости»: биев и старшин.

Последующее преобразование системы местного управления на территории Степного края произошло в ходе административных реформ второй половины XIX века в результате принятия «Временного положения об управлении в Уральской, Тургайской, Акмолинской и Семипалатинской областях» 1868 г. (далее по тексту Положение 1868 г.) и «Положения об управлении областей Акмолинской, Семипалатинской, Семиреченской, Уральской и Тургайской» 1891 г. (далее по тексту Положение 1891 г.), которые уже в меньшей степени учитывали местные традиции управления казахским обществом.

Согласно Положению 1868 г. и Положению 1891 г., чтобы претендовать на должность управителя волости, не обязательно было иметь султанское происхождение: «§ 65. В названные должности может быть выбран всякий, кто пользуется уважением и доверием народа, не опорочен по суду, не находится под следствием и имеет от роду не менее 25-ти лет» (Масевич, 1960:327).

Срок исполнения служебных обязанностей волостными управителями составлял только 3 года. Служебные обязанности волостных управителей были прописаны в Положениях и в исследуемый период не претерпели существенных изменений. Главная функция, которая возлагалась на них, это исполнение финансово-податных и административно-полицейских обязанностей.

В податно-финансовые функции волостного управителя входило: ведение списка кибитковладельцев в аульных обществах, надзор за своевременным поступлением всех сборов, а также за тем, чтобы в волости не было неразрешенных сборов и неустановленных повинностей.

В административно-полицейские функции входило исполнение правительственных, распоряжений и судебных решений, присутствие на аульных съездах для выбора аульных старшин и кандидатов к ним, наблюдение за порядком на съездах, но без права вмешательства в сами выборы.

За неудовлетворительное исполнение именно податно-финансовых функций они наиболее часто подвергались административному наказанию: штрафу, а иногда даже аресту, но не более чем на семь суток.

На все остальные должности волостного аппарата управления кандидаты нанимались по усмотрению обществ. К ним относились должности писарей и рассыльных. Сроки службы для них, не ограничивались.

При изучении административных должностей волостного аппарата управления в Степном крае в XIX начале XX века возникает вопрос об определении таких понятий, как «писарь» и «письмоводитель». Во «Временном положении об управлении в Уральской, Тургайской, Акмолинской и Семипалатинской областях» 1868 г. упоминается должность письмоводителя (Масевич, 1960:328), а в «Положении об управлении областей Акмолинской, Семипалатинской, Семиреченской, Уральской и Тургайской» 1891 г. (далее по тексту Положение 1891 г.) в качестве помощника волостного управителя по делопроизводству упоминается уже не письмоводитель, а писарь (Масевич, 1960:392). В толковом словаре С. И. Ожегова даются следующие определения: письмоводитель, (устар.) - чиновник, занимающийся ведением канцелярских дел, делопроизводством (Толковый словарь Ожегова); писарь, (устар.) - должностное лицо, занимающееся перепиской и составлением канцелярских бумаг (Толковый словарь Ожегова). Рассматривая территорию Акмолинской области в исторический период со второй половины XIX – по начало XX вв., мы будем придерживаться позиции, что эти понятия являются синонимами.

В Уставе 1822 г. содержится § 99 о необходимости наличия письмоводителя у волостного султана: «для производства дел волостной султан имеет письмоводителя, знающего русский и татарский языки» (Левшин, 1996: 408). Денежное вознаграждение письмоводителя по Уставу 1822 года осуществлялось за государственный счет, эта должность, наряду с должностью волостного султана, упоминается в приложении «Штат расходам на счет казначейства по управлению киргиз-кайсаками Средней орды», где письмоводителю полагался оклад в размере 300 рублей (Левшин, 1996:427).

Осуществляя в Казахской степи процесс формирования административного аппарата и организацию системы делопроизводства, российские власти, действовали постепенно. В 1841 году в распоряжении пограничного начальника управления сибирскими казахами Н. Ф. Вишневого были уточнены обязанности и ответственность письмоводителей при волостных управителях: «...чтобы

находящиеся постоянно при волостных управителях толмачи или письмоводители, о чем последует особое распоряжение, были точными передавателями им получаемых от Приказа письменных требований и указов и занимаясь письмоводством в волости, по приказаниям волостных управителей, исходящие бумаги от них скрепляли своим подписом, ответственю непосредственно за точный смысл и изложение содержания бумаги, долженствующий быть совершенно понятной Волостному управителю, от которого она пишется и который должен прикладывать к ней печать свою» (Далаева, 2016: 35).

В Положениях 1868 г. и 1891 г. отсутствовал отдельный параграф о необходимости наличия у волостного управителя письмоводителя, однако о нем упоминалось в пункте, где речь шла о жаловании волостного управителя.

Служебные обязанности волостного писаря, в Положениях 1868 г. и 1891 г. не прописаны. Исходя из анализа архивных документов, в их обязанности входило ведение письменного делопроизводства волостного правления. В материалах ревизий волостных правлений упоминаются следующие делопроизводственные документы: журнал входящих и исходящих бумаг, книга приказов и постановлений волостного управителя, книга приговоров, книга выдачи паспортов, посемейные списки казахов, денежные книги, книги податей и повинностей. Их количество в разных волостях было различным, в среднем от десяти до двадцати пяти видов документов. Помимо этого, писарь должен был оформлять письма на внеплановые запросы уездного и областного начальства и др. Реальный объем работы писаря был достаточно велик, он должен был делать копии практически всей волостной документации для вышестоящего начальства. Количество исходящих документов правления в некоторых кочевых волостях доходило в год до двух тысяч деловых бумаг (ЦГА РК, 8863: 495-500).

Помимо того, что на него была возложена работа с официальными документами, касавшимися деятельности волостного управления, возникала письменная работа и вне его. Поэтому мы часто наблюдаем, что в аппарате управления кочевых волостей помимо писаря были часто один или даже два помощника писаря (ЦГА РК, 9010:412-415).

Необходимо отметить, что вся официальная документация волостного аппарата должна была вестись на русском языке. А так как большинство казахских волостных управителей не знали русский разговорный язык и не владели русской письменной грамотностью, то, писари одновременно выполняли дополнительно функцию «толмача» (переводчика). Естественно такая ситуация порождала определенную зависимость волостного управителя от писаря. Например, при проведении ревизии делопроизводства в 1913 году Еременский волостной управитель на все вопросы крестьянского начальника, отвечал: «Не знаю, толмач знает». Под «толмачем» он подразумевал своего писаря Черкасова (ЦГА РК. 9317: 12).

Постоянного служебного помещения у казахской волостной администрации не было, и писарь обычно находился в том же ауле, где проживал волостной управитель.

Входившие в аппарат волостного управления должности делились на две категории: исполнявшиеся за денежное содержание или безвозмездно. Во второй половине XIX в. к первой относились волостные управители, писари и рассыльные. Ко второй кандидат к волостному управителю. Денежное содержание было вынесено за рамки государственного финансирования и включено в общую сумму, выделяемую из земских сборов, производился общественный сбор с кибитковладельцев. Размеры содержания отличались в разных уездах, но не выходили за рамки, указанные в Положениях.

В Положении 1868 г. в § 77 упоминалось: «Волостные съезды выборных определяют содержание волостному управителю и аульным старшинам.

Содержание волостному и на наем ему письмоводителя назначается не менее 300 руб.» (Масевич, 1960: 328). Решение о размере денежного содержания волостного управителя и волостного писаря принималось на съезде волостных выборных. Ниже на рис.1-5 представлены выдержки из ведомости «О земских повинностях с киргиз (казахов) Акмолинской области на трехлетие 1875-1878 гг.» о сумме, выделяемой на выплату жалования волостным управителям и волостным писарям (ЦГА РК, 7004:29-36).

Как видно из данных диаграмм размер оплаты не всегда зависел количества кибитковладельцев волости, в которой должностные лица несли службу. Эти показатели варьировались как по волостным правлениям, входившим в один уезд, так и по уездам. В уездах, расположенных территориально ближе к областному центру (Омский, Петропавловский, Кокчетавский), количество кибиток, как мы видим, не влияет на размеры жалования. Например, в Пресновской волости Петропавловского уезда 1892 кибитки, что практически в два раза больше чем в Таинчинской волости (1005 кибиток), однако размер денежного содержания у них одинаковый и равен 300 рублям (рис.1). А вот в отдаленных уездах Сарысуйском и Акмолинском, размер жалования коррелирует с количеством кибиток в волости (рис 4-5). Исходя из диаграмм, можно проследить тенденцию увеличения суммы выделяемой волостными съездами на денежное содержание волостного аппарата управления по мере удаления от областного центра. Если в Омском и Петропавловском уездах она не превышает 350 рублей, то в Сарысуйском и Акмолинском уездах достигает 500-600 рублей (рис. 1-5).



Рис. 1 - Количество кибиток и содержание должностных лиц волостного аппарата Петропавловского уезда (1875-1878 гг.)



Рис. 2 - Количество кибиток и содержание должностных лиц волостного аппарата Омского уезда (1875-1878 гг.)

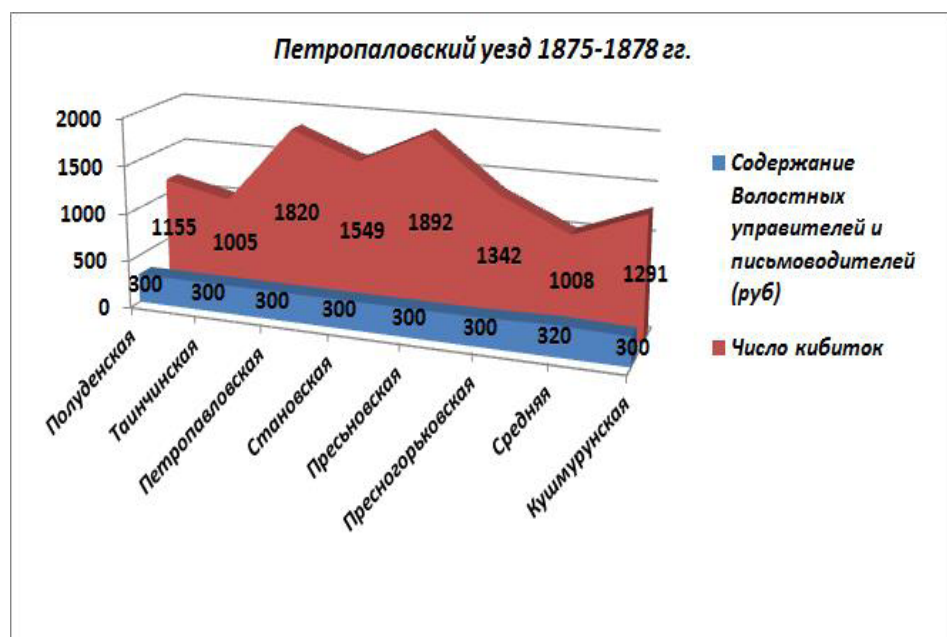

Рис. 3 - Количество кибиток и содержание должностных лиц волостного аппарата Кокчетавского уезда (1875-1878 гг.)

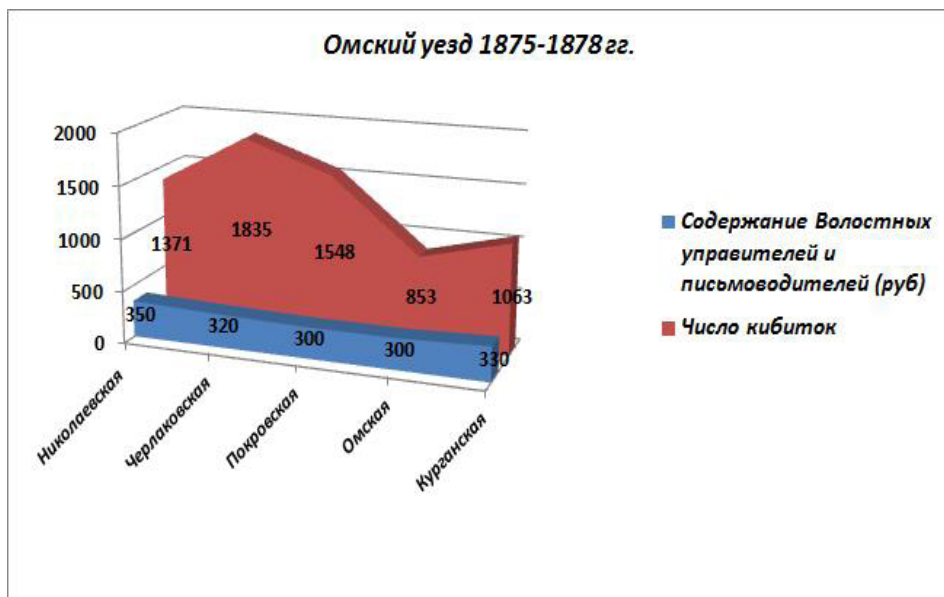

Рис. 4 - Количество кибиток и содержание должностных лиц волостного аппарата Акмолинского уезда (1875-1878 гг.)

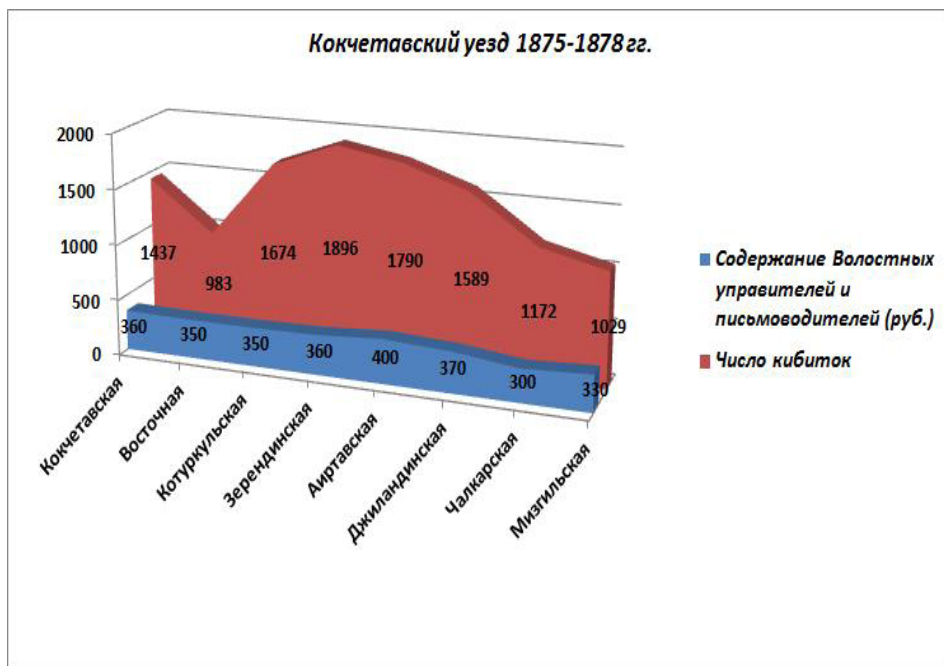

Рис. 5 - Количество кибиток и содержание должностных лиц волостного аппарата Сарысуйского уезда (1875-1878 гг.)

В Положении 1891 г. размер жалования волостного управителя и сумма, выделяемая на наем писаря и рассыльных были прописаны уже отдельно: «Волостные сьезды определяют жалованье волостным управителям, до избрания оных, сообразно величине и благосостоянию волости, в размере от трехсот до пятисот рублей, а также сумму на наем писарей и рассыльных, а количестве от трехсот до четырехсот рублей в год» (Масевич, 1960:392). Более чем 20-летний период реализации практик местного управления привел к необходимости отделения жалования волостного управителя, от жалования волостного писаря и рассыльных, что является свидетельством его возросшей значимости для аппарата волостного управления.

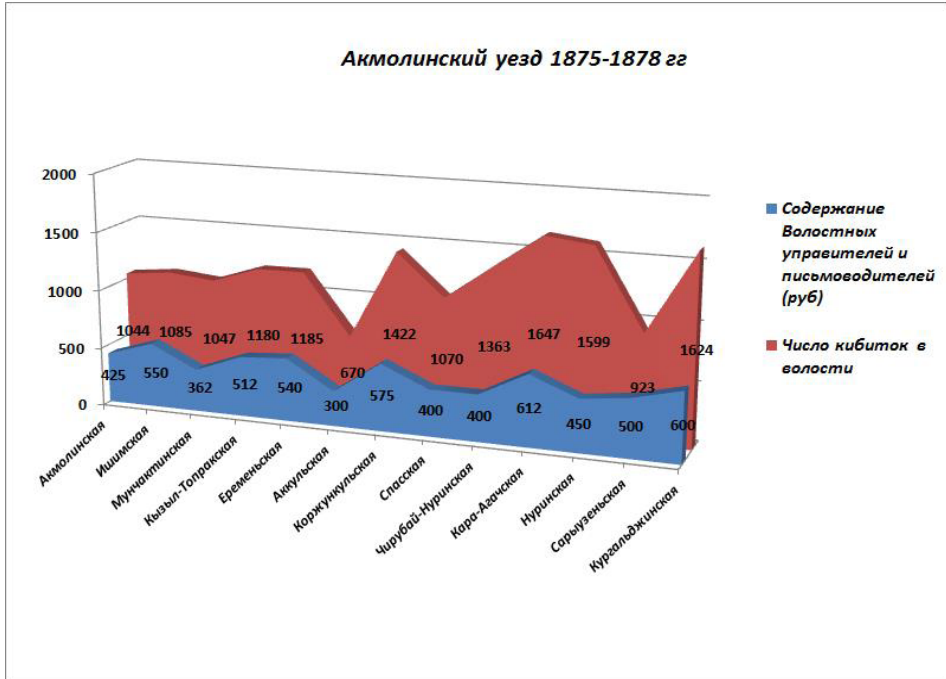
Размеры жалования волостных управителей варьируют в пределах, определённых Положением 1891 г., но как видно из диаграммы в Омском уезде в двух волостях размеры жалования составляет 150 рублей, что в два раза ниже положенной суммы (рис. 6). В Омском уезде самые низкие размеры жалования у волостных управителей среди всех пяти уездов.

Анализируя приговоры волостных выборных о распределении общественных казахских сумм на содержание вспомогательных должностей волостного аппарата (рис. 6-8), мы можем наблюдать, что три четверти положенной суммы уходила на оплату жалования волостного писаря и его помощников (ЦГА РК. Ф. 369. Оп. 1. Д. 9010. Л. 412-415), наблюдается тенденция увеличения жалования волостных писарей по мере территориальной приближенности к областному центру г. Омску. Как видно из рис.6-8 в Акмолинском и Атбасарском уездах жалование волостного писаря составляло не менее половины жалования волостного управителя, а в Кокчетавском и Омском уездах оно практически равнялось жалованию волостного управителя. Если рассматривать период с 1870-х гг. по 1910-е гг. мы можем наблюдать увеличение общей суммы, выделяемой на денежное содержание аппарата местного управления кочевых волостей практически в два раза.

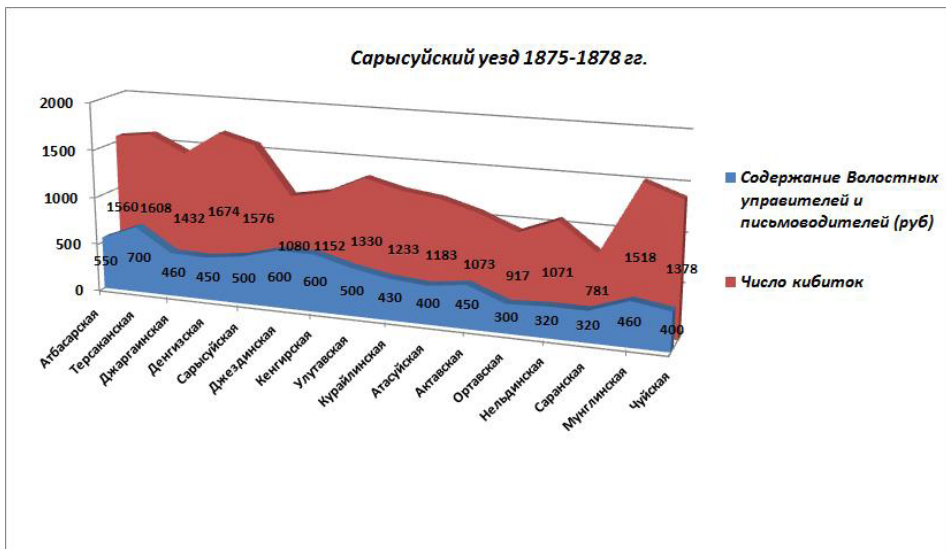
Но, несмотря на достаточно высокое денежное содержание, волостные управители и особенно писари часто обращались с ходатайством об увеличении им жалования. В документах ЦГА РК встречаются протоколы сьездов волостных выборных начала XX века, на которых обсуждался вопрос, повышения жалования волостных управителей и писарей, и в большинстве случаев эти просьбы получали одобрение со стороны волостных выборных. Например, писарь Денгизской волости спустя полгода исполнения своих обязанностей обращается с ходатайством о повышении ему жалования на 50 рублей с 250 рублей до 300 рублей (ЦГА РК, 9010:169). Управитель Атбасарской волости также ходатайствует о повышении ему жалования на 100 рублей (ЦГА РК, 9010:280).

Согласно §72 Положения 1891 года приговоры волостных сьездов о содержании волостным управителям и о сумме на наем писарей и рассыльных утверждались областным правлением (Масевич, 1960:392). Если вопрос о повышении жалования не получал одобрения на сьезде волостных выборных, уездный начальник, а после 1902 года крестьянский начальник, пытались решить эту проблему административным путем. В качестве примера можно привести ситуацию в Зерендинской волости Кокчетавского уезда в 1904 году. Волостной писарь Зерендинской волости обратился к крестьянскому начальнику с ходатайством об увеличении его содержания до 400 руб. в год «в виду того, что Зерендинская волость состоит из 2617 кибиток, разбросана на весьма обширном пространстве, с массой крестьянских селений в районе волости, так что ему при разъездах по делам службы по волости, имеющим связь с крестьянами, приходится нанимать лошадей в крестьянских селах, а масса работы в волости вынуждает иметь на свои средства помощника, помимо содержащегося на средства общества, получаемого им содержания 196 руб. в год более чем недостаточно, из этих же денег платить за разъезды и нанимать писца при экстренных работах» (ЦГА РК, 8854:52).



Рис. 6 - Размер жалования должностных лиц волостного аппарата Петропавловского, Кокчетавского и Омского уездов (1908-1910 гг.)



Рис. 7 - Размер жалования должностных лиц волостного аппарата Акмолинского уезда (1908-1910 гг.)

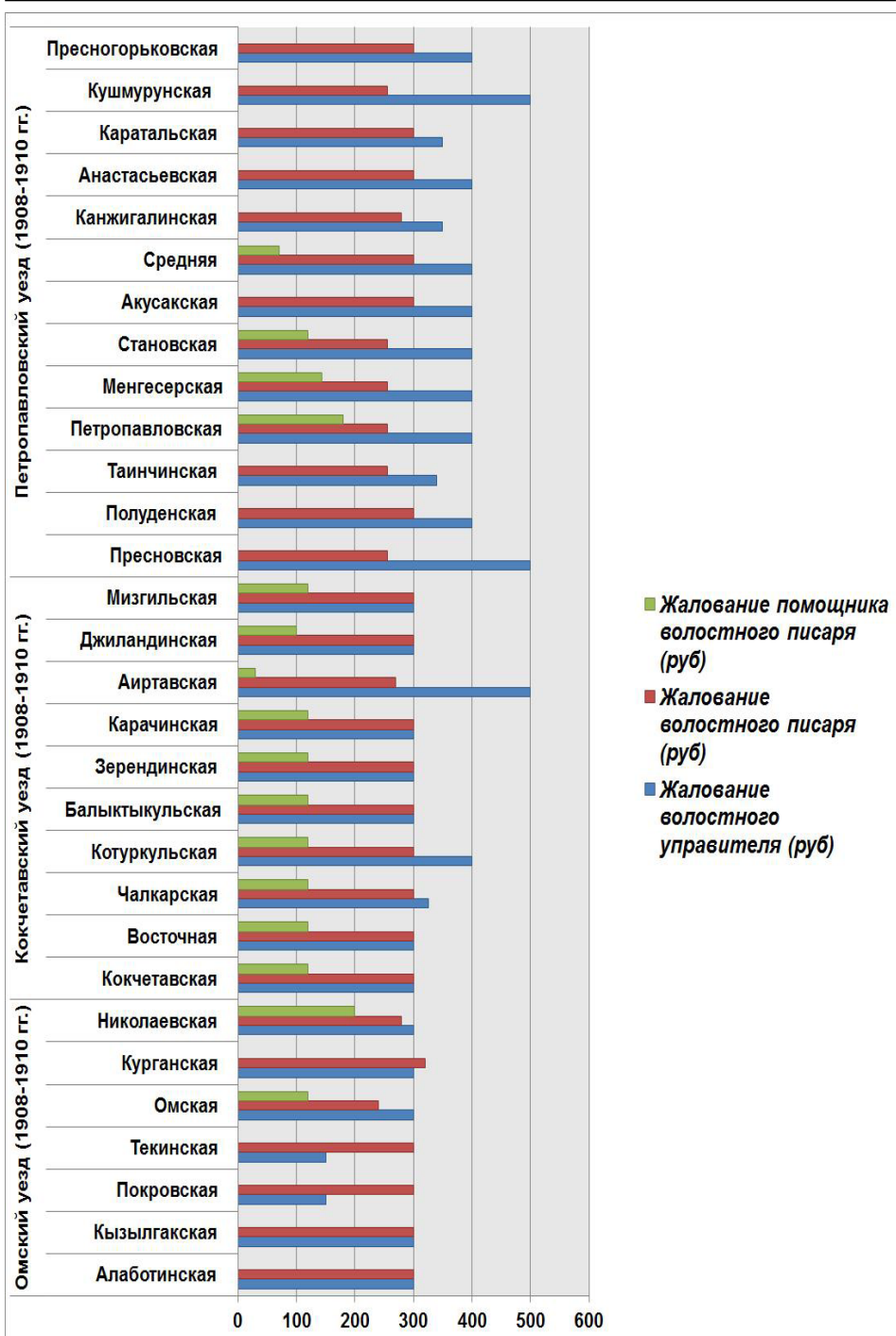

Рис. 8 - Размер жалования должностных лиц волостного аппарата Атбасарского уезда (1908-1910 гг.)

Съезд волостных выборных после обращения крестьянского начальника одобрил повышение жалования волостного писаря лишь на 10 руб. в год. Уездный съезд крестьянских начальников, находя такое жалование крайне недостаточным, постановил: назначить Зерендинскому волостному писарю жалование, впредь до раздела Зерендинской волости, в размере 300 руб. (ЦГА РК, 8854: 50). Общее присутствие Акмолинского областного правления присоединилось к постановлению съезда крестьянских начальников об увеличении жалования писарю до 300 руб. и ходатайствовало перед Степным генерал-губернатором о применении в полном объеме ст. 64 Временного положения о крестьянских начальниках в полном ее объеме при рассмотрении Крестьянскими начальниками вопроса о достаточной обеспеченности жалованием лиц туземной администрации с предоставлением уездному съезду права определения, с утверждения Общего присутствия сообразного с местными условиями размера жалования (ЦГА РК, 8854:53). Вопрос о повышении денежного содержания волостному писарю был

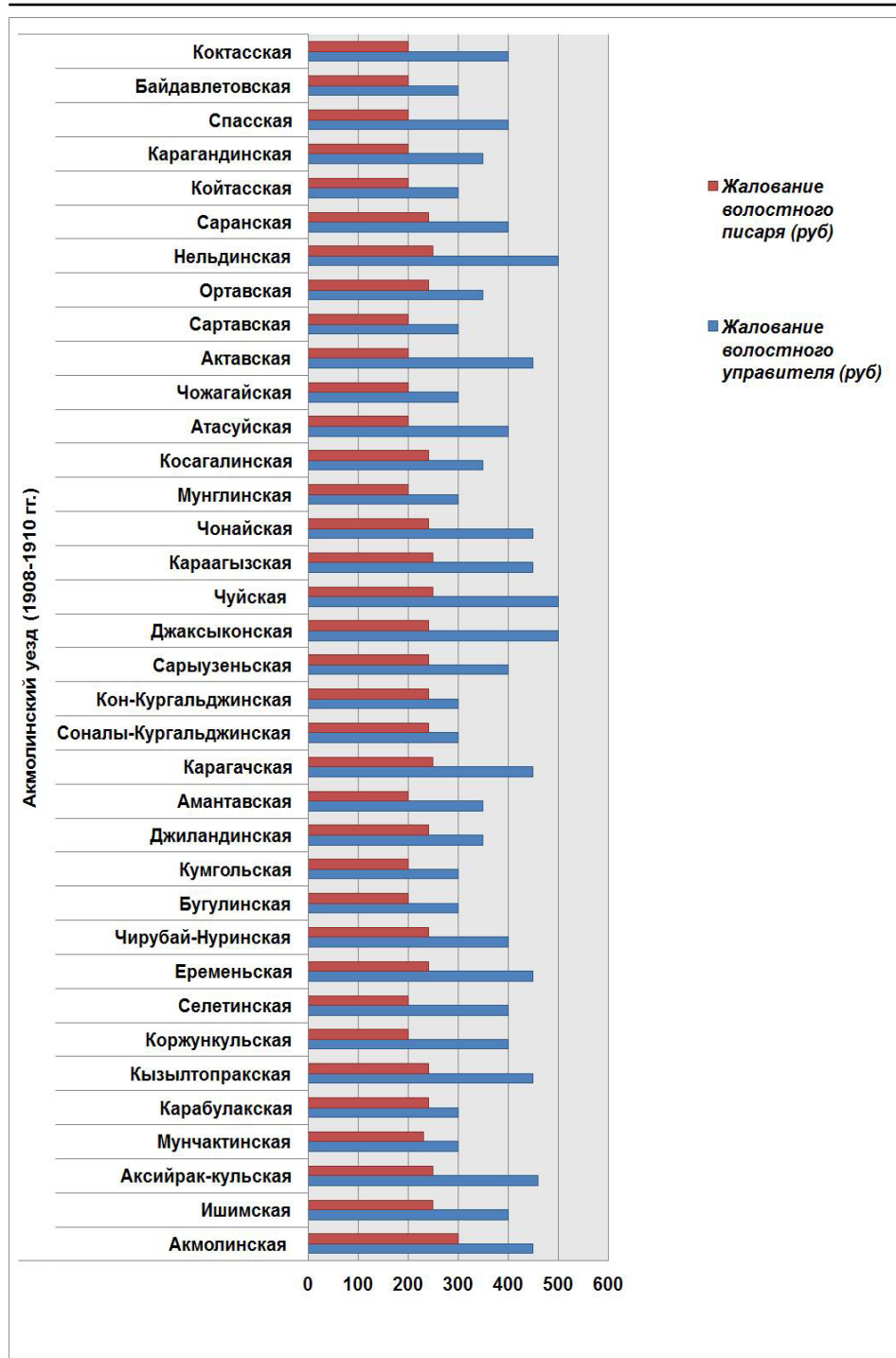
решен положительно, даже вопреки решению самого казахского общества, что свидетельствует о значимости роли волостного писаря для колониальных властей.

Заключение. В исследуемый период в аппарат местного управления кочевых волостей Степного края входили волостной управитель, кандидат к нему, писарь и рассыльные. Основными должностными лицами являлись волостной управитель и писарь. Главная задача, которую ставила перед волостными управителями имперская администрация – это реализация государственной власти и управления на местном уровне. Чем дальше от областного центра, тем сложнее было проконтролировать уездному начальству положение дел местах непосредственно. Сами уездные начальники признавали, что практически не владели ситуацией в отдаленных волостях. В этих условиях большое значение имело, то какой человек занимал должность волостного управителя.

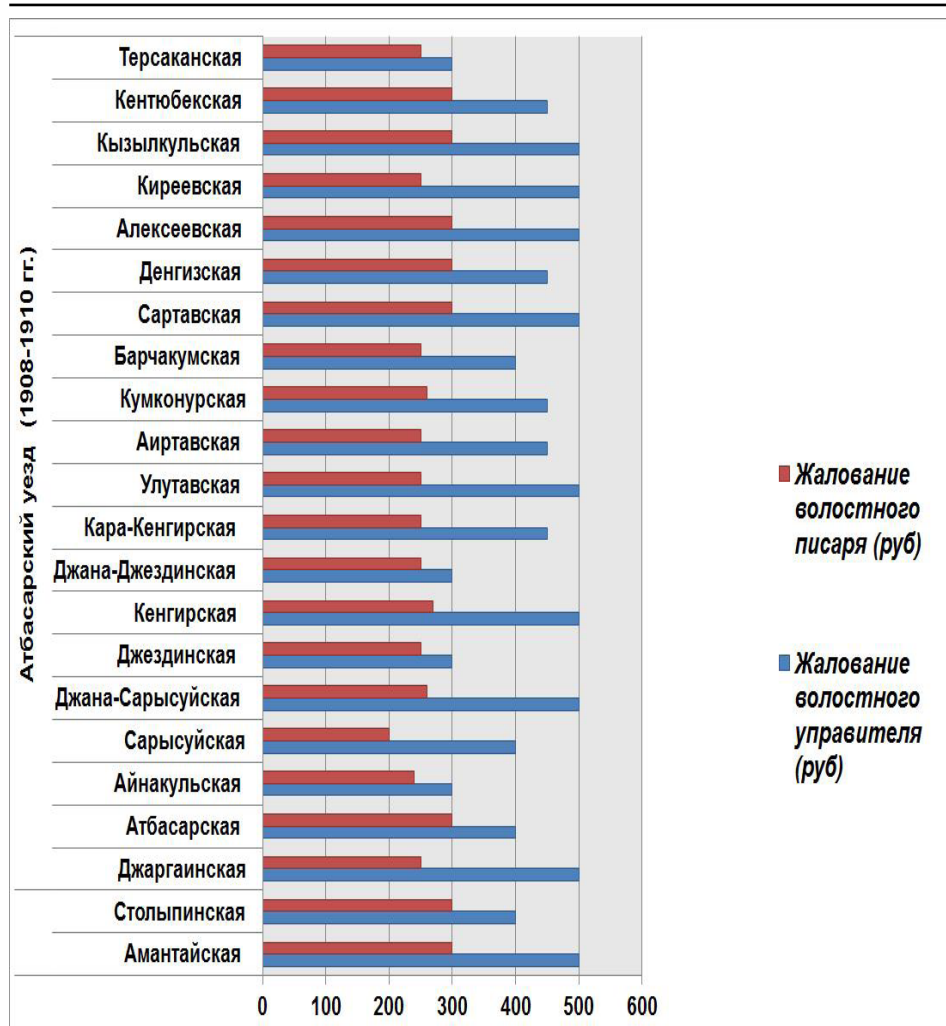
Со временем волостные писари стали играть более важную роль. Вся официальная документация должна была вестись на русском языке, а из служащих только писари владели русской грамотой. Доля волостных управителей, в достаточной мере владеющих русским разговорным языком и письменной грамотностью к концу первого десятилетия XX века была малочисленной. Это обстоятельство влияло как на функционирование самого волостного аппарата управления, так, и на взаимодействие с уездным и областным начальством. Очень часто волостные управители становились инструментом в руках волостных писарей. Помимо ведения письменного делопроизводства в волостном управлении, писарь на практике, очень часто выполнял функции переводчика, или даже посредника. Изменения в размере денежного содержания также свидетельствует о важности роли волостного писаря для казахского общества в связи с усложнением делопроизводства. Для уездного начальства фигура волостного писаря была не менее важна, ведь именно они, а не волостные управители в первую очередь несли ответственность за правильность и своевременность оформления документов, а, следовательно, и поступления денег в казну государства.

Литература:

Абдрахманова Б.М. История Казахстана: власть, система управления, территориальное устройство в XIX веке. Караганда, 2010. 242 с.

Айтмухамбетов А.А. Казахские служащие Российской империи: формирование, профессиональная и общественно-политическая деятельность в XIX начале XX вв. (исторический аспект). Семей, 2010. 346 с.

Бакиева Г.Т. Волостное управление у сибирских татар во второй половине XIX-начале XX в. // Вестник археологии, антропологии и этнографии. Тюмень: Изд-во ИПОС СО РАН. №1 (12). 2010. С. 156-164.

Безгин В. Б. Волостной писарь в общественной жизни села второй половины XIX – начала XX века // Российская государственность в лицах и судьбах ее создателей: IX – XXI вв. Липецк: ЛГПУ, 2013. С. 149-155.

Далаева Т.Т. Особенности организации делопроизводства в волостной системе управления во внешних округах Западно-Сибирского генерал-губернаторства в 20-60-е гг. XIX в. // Вестник КазНПУ им.Абая. Серия «Исторические и социально-политические науки». - 2016. - № 2. - с. 31-38.

Далаева Т.Т. От волостного султана к волостному управителю (1822 – 1868 гг.): эволюция статуса и социального состава. [Электронный ресурс]. //Электронный научный журнал «edu.e-history.kz» № 1(05) URL: <http://quest.e-history.kz/ru/publications/view/356> (дата обращения: 23.05.2019).

Калиева Г.К. Влияние особенностей управления чиновничества в лице волостных управителей и аульных старшин на их социальный статус // Вестник Карагандинского университета. Серия История. Философия. 2010. № 3. С. 18-24.

Левшин А.И. Описание киргиз-казачьих, или киргиз-кайсацких, орд и степей -

Алматы: Санат, 1996 . - 656 с.

Масевич М.Г., сост. Материалы по истории политического строя Казахстана / отв.ред. С.З.Зиманов. Т.1. Алма-Ата, 1960. 441 с.

Никитина Н. П. Волостные писари в социальном пространстве псковской деревни второй половины XIX - начала XX в. // Псков : науч.-практ., ист.-краевед. журн. № 41 / М-во образования и науки РФ, Псков. гос. ун-т. - Псков, 2014. - С. 42-49.

Попов С.А. Должность писаря в структуре крестьянского самоуправления Вологодской губернии в конце XIX – начале XX веков // Вестник Чувашского университета. 2014. № 1. С. 56-61.

Ремнев А.В., Суворова Н.Г. Волостной писарь: слуга двух господ, или Хозяин сибирской деревни // Азиатская Россия: люди и структура империи: сб. науч. ст. – Омск, 2005. С.282-311.

Сайфулмаликова С.С. Жетісу, Сырдария облыстарындағы болыстардың құрылу тарихынан: қазақ қоғамындағы рулық қоғамды жою бағытындағы 1844, 1867 ж. Ережелердің әлеуметтік салдары. // ҚазМУ хабаршысы. Тарих сер. 2012. № 4. 18-22 б.

Султанғалиева Г.С. Волостные управители Казахской степи: региональная элита второй половины XIX в. // III Халықаралық Фараби оқулары, «Тәуелсіздік күндылықтары және «Мәңгілік Ел» ұлттық идеясы» атты ғылыми-теориялық конференция материалдары. Алматы: Қазақ университеті, 2016. - С. 118-121.

Султанғалиева Г.С., Далаева Т.Т., Маликов Б.У., Тулешова У. сост. Институт волостных в системе управления Казахской степью (XIX - начало XX вв.): монография в документах / отв. ред. Г.С. Султанғалиева. Алматы, 2018. - 396 с.

Султанғалиева Г.С., Далаева Т.Т., Удербәева С.К. Маликов Б.У. сост. Волости и волостные управители (XIX - начало XX вв.): сборник документов и материалов / отв. ред. Г.С. Султанғалиева. - Алматы, 2018. - 298 с.

Султанғалиева Г.С., Далаева Т.Т., Удербәева С.К. сост. Казахские чиновники на службе Российской империи: сборник документов и материалов / отв. ред. Г.С. Султанғалиева. Алматы, 2014. - 418 с.

Султанғалиева, Г. С. «Татарская» диаспора в конфессиональных связях казахской степи (XVIII-XIX вв.) // Вестник Евразии. 2000. № 4. С. 34.

Толковый словарь Ожегова [Электронный ресурс]. URL: <http://slovarozhegova.ru/word.php?wordid=35191> (дата обращения: 23.03.2019).

Центральный Государственный Архив Республики Казахстан (ЦГА РК) Ф.369, Оп. 1, Д. 7004, 99 л.

ЦГА РК Ф.369, Оп. 1, Д. 8863, 505 л.

ЦГА РК.Ф.369, Оп. 1, Д. 8854, 50-64 л.

ЦГА РК.Ф.369, Оп. 1, Д. 9010, 417 л.

ЦГА РК.Ф.369, Оп. 1, Д. 9317, 102 л.

МРНТИ 03.09.31

ШЫҢЖАНДАҒЫ XIX ғ. 70-жж. САЯСИ ДАҒДАРЫС ЖӘНЕ ҚҰЛЖА СҰЛТАНДЫҒЫНЫҢ РЕСЕЙ ИМПЕРИЯСЫНЫҢ ҚҰРАМЫНА КІРУІ

Бектанов Алмас Ауелбекович

Абай атындағы ҚазҰПУ 3 курс докторанты
almas_89.16@bk.ru

Түйіндеме: XIX ғасырдың 60-70 жылдары Цинь империясына қарасты болған Шыңжаң аймағында геосаяси жағдай барынша шиеленісті. Аймақта бірнеше дербес сұлтандықтар өмір сүріп, олар Қытай билігі мен аймаққа ентелеп келе жатқан орыс және ағылшын билігін мойындаудан бас тартты. Соның ішінде Ресей империясымен шекаралас болған Құлжа сұлтандығы басты геосаяси нүктелердің бірі болып, ол ұзаққа созылған тартыстардың тууына алып келді. Ақыры, 1871 жылы Ресей империясы тарапынан генерал Г.А. Колпаковскийдің Құлжа сұлтандығы күшпен басып алынды. Ұсынылып отырған ғылыми мақала 1871 жылы Ресей империясының Шыңжаң өлкесіндегі саясаты және Құлжа сұлтандығының басып алыну тарихы зерттеледі. Түркістан генерал-губернаторлығы әскерінің Құлжадағы әскери қимылдардың барысы талдауға түседі. Сонымен қатар, Құлжа сұлтаны Алахан сұлтан мен ондағы қазақ батыры Тазабек Пұсырмановтың саяси тағдыры көрсетіледі.

Кілт сөздер: Құлжа сұлтандығы, Ресей империясы, Империализм, Шыңжаң, Г.А. Колпаковский.

МРНТИ 03.09.31

ПОЛИТИЧЕСКИЙ КРИЗИС В СИНЬЦЗЯНЕ 70-ГОДОВ XIX ВЕКА И ВХОЖДЕНИЕ КУЛЬДЖИНСКОГО СУЛТАНАТА В СОСТАВ РОССИЙСКОЙ ИМПЕРИИ

Бектанов Алмас Ауелбекович

Докторант 3 курса КазНПУ имени Абая
almas_89.16@bk.ru

Аннотация: Геополитическая ситуация в Синьцзянском регионе Циньской империи в 60-70-х годах XIX века была наиболее напряженной. В регионе существовало несколько независимых султанатов, которые отказались признать российские и английские власти, пришедшие в Синьцзян. В частности, Кульджинский султанат, граничащий с Российской империей, был одной из основных геополитических проблем, которая привела к длительным конфликтам. В 1871 году со стороны Российской империи было определено захватить Кульджинский султанат, затем отправлены военные силы во главе генерала Г.А. Колпаковского, и территория султаната была полностью завоевана. Данная научная статья посвящена изучению политики Российской империи в Синьцзяне в 1871 году и захвату Кульджинского султаната. Также анализируется ход военных действий армии Туркестанского генерал-губернаторства в Кульдже. Кроме того, прослеживаются судьбы Кульджинского султана Алахана и казахского батыра Тазабека Бусурманова.

Ключевые слова: Кульджинский султанат, Российская империя, Синьцзян, Империализм, Г.А. Колпаковский.

**THE POLITICAL CRISIS IN XINJIANG OF THE 70S OF THE
XIX CENTURY AND THE ENTRY OF THE KULDZHA SULTANATE
INTO THE RUSSIAN EMPIRE**

Bektanov Almas Auelbekovich

3-year doctoral student KazNPU named after Abay
almas_89.16@bk.ru

Abstract: The geopolitical situation in the Xinjiang region of the Qin Empire in the 60-70s of the XIX century was the most tense. There were several independent sultanates in the region who refused to recognize the Russian and English authorities who came to Xinjiang. In particular, the Kuldzha Sultanate, bordering the Russian Empire, was one of the main geopolitical problems that led to protracted conflicts. In 1871, the Russian Empire decided to capture the Kuldzha Sultanate, then sent military forces led by General G.A. Kolpakovskii, and the territory of the sultanate was completely conquered. This scientific article is devoted to the study of the policies of the Russian Empire in Xinjiang in 1871 and the capture of the Kuldzha Sultanate. It also analyzes the course of hostilities of the army of the Turkestan Governor General in Gulja. In addition, is traced the fate of the Kuldzha Sultan Alakhan and the Kazakh Batyr Tazabek Busurmanov.

Keywords: Kuldzha Sultanate, Russian Empire, Xinjiang, G.A. Kolpakovskii Imperialism,

Кіріспе. Қазіргі Қазақстан территориясынан тыс аумақтарда өмір сүрген халықтар мен мемлекеттер тарихын зерттеуде еліміздің тарих ғылымында әлем тарихын зерттеудің өзіндік бағыты қалыптасқаны маңызды орын иеленеді. Кеңестік кезеңде Қазақстанда әлем тарихын зерттеу кенже қалған салалардың бірі болып, соның салдарынан әлемдік тарихты тарихи ойлау мен оны зерттеу ісі де артта қалған еді. Осындай аймақтардың бірі Шығыс Түркістан тарихы мен Шыңжаң жерінде құрылған сұлтандықтар мен ірілі-ұсақты хандықтар тарихын зерттеу болып, ол өз алдына жеке бір іргелі ізденіс жұмыстарын талап ете бастады. Соның ішінде, аз ғана ғұмыр кешіп, Шығыс Түркістан тарихында өз орнын қалдырған Құлжа сұлтандығының саяси және әлеуметтік тарихын зерттеу болып табылады.

XIX ғасырдың екінші жартысында Шыңжаңда кішігірім мемлекеттердің бірі болған Құлжа (Іле) сұлтандығы өте аз уақыт өмір сүргенімен, ол аймақта бірқатар саяси факторлар мен соған негізделген тарихи процестердің орын алуына түркі болды. Ол факторлар өз ішінде мемлекеттік биліктің жолдарын ұйымдасырып, аймақта дербес өмір сүруге талпынған ұйғырлар мен дүнгендердің саяси қимылдарынан туындады. Аймақта Құлжа сұлтандығының тарихын дүниежүзілік тарихтың, оның ішінде Орталық Азия тарихының бір бөлігі ретінде қарастыру және зерттеу отандық тарих ғылымында іргелі ғылыми тақырыптардың бірі болып саналады.

Материалдар мен зерттеу әдістері. Зерттеу тақырыбының ғылыми міндеттерін орындау үшін әр түрлі деңгейдегі дерек көздері қолданысқа тартылды. Олардың ішінде ең негізгілері архив құжаттары, әр түрлі тілдерде жазылған құжаттық жинақтар, Шыңжаң мен Іле өлкесіне жасаған ғылыми экспедициялардағы этнографтар, географтар және саяхатшылардың өлке тарихы туралы жазып қалдырған мәліметтері, сондай-ақ Ресей империясында басылған мерзімді басылымдар мен деректік құндылығы жоғары басқа да материалдар қолданысқа енгізілді (Кадников, 1911:893-909).

Зерттеу тақырыбы бойынша деректердің негізгі бөлігін Қазақстан

Республикасының Орталық Мемлекеттік Архивінің материалдары құрады. Архив материалдарының ішінде есептік жинақтар, қолжазба хаттар, үндеулер, әр түрлі құжаттар және басқа да материалдар болып, олар зерттеу жұмысында қолданыс тапты. Зерттеу жұмысында негізінен 21 қордың құрамындағы істердің құжаттары ғылыми талдауға түсті (ҚРОМА, 20:16-17). Сонымен қатар, осы қордағы мәліметтердің келесі бір жиынтығы 20 істе берілген құжаттар болып, онда Алахан сұлтанның генерал Г.А. Колпаковский бастаған ресейлік әскерге қарсы соғыс қимылдары мен оның барысы туралы көрсетілген. Осындай фактілердің бірі ретінде Іле өлкесіне тереңдей еніп, соғыс қимылдарын өте шұғыл жүзеге асырып жатқан генерал Г.А. Колпаковскийге Алахан сұлтан тарапынан соғыс қимылдарын тоқтатып, өзінің берілуі туралы ұсынысы құнды құжаттардың бірі саналады. Тараншы сұлтанының осы ұсынысынан кейін генерал Г.А. Колпаковский тез арада аймақты өз бақылауына алды. Оның басты мысалдарының бірі 1871 жылдың 22 маусымында өте қысқа уақытқа созылған ұрыс қимылдарынан кейін генерал Г.А. Колпаковскийдің Құлжа сұлтандығының астанасына қарсылықсыз басып кіргені айтылады (ҚРОМА, 13:1),

Ресей империясының Шығыс Түркістанды басып алу саясатына қатысты бұрын айтылған ескі тұжырымдардан бас тартып, жаңа көзқарастар мен методологиялық ұстанымдардың негізінде тың тұжырымдар қалыптасты. Ресейлік және басқа да шетелдік ғалымдар тарапынан бұл Шығыс Түркістан тарихын жаңа қырынан тану үрдісі орын алды. Тақырыптың жаңа қырлары ашылып, соның негізінде кәіргі күнге дейін жалғасуда.

Ғылыми-зерттеу жұмысын жүргізуде тарих ғылымының заманауи ғылыми әдістері қолданылды және методологиялық принциптері негізге алынды. Тарих ғылымының тарихи-салыстырмалылық, тарихи типологиялық, сипаттау, ғылыми талдау мен синтез және тарихи жүйелеу әдістері пайдаланылды. Сонымен қатар, зерттеу жұмысында тарих ғылымының қазіргі заманғы принциптері де қолданылып, олар ғылыми жұмыстың мазмұнын күшейтуге мүмкіндік берді. Оның ішінде тарих ғылымының шынайылық, нақтылық, тарихилық, жүйелілік принциптері негізге алынып, олар Іледегі мұсылман халықтарының Цин билігіне қарсы көтерілістері мен Құлжа сұлтандығының Ресейге қарсы саясатын зерттеуде өз септігін тигізді.

Тарихнамалық талқылаулар. Құлжа тарихын зерттеу жұмыстары отандық тарих ғылымында кеңестік кезеңнен бастау алып, онда А. Ахмеджанов, Х.А. Сутеева және басқалар зерттеді. Негізгі тақырыптар Ресейдің Құлжа сұлтандығын басып алу және онда билік орнату факторларымен байланысты болды. А. Ахмеджановтың зерттеулерінде Ресей империясының Құлжаны алу әрекеттері мен аймақта орыс билігінің орнауын зерттеді. Сонымен қатар, ең маңыздысы Қытаймен арадағы байланыстың нашарлауына байланысты дипломатиялық келіссөздер арқылы Құлжа аймағын Цин империясына қайтару тарихын зерттеген (Ахмеджанов, 1957: 168). Тарихшы Х.А. Сутеева, XIX ғасырдың соңғы ширегіндегі Ресей империясының саясатын, зерттеген. Зерттеушінің еңбегінде Ресей империясының құрамына өткен Құлжа сұлтандығының халқының саяси тағдыры мен Іле өлкесінің империя құрамындағы болған кезеңдегі оның саяси-әлеуметтік тарихы талдауға түседі. Сонымен қатар, Іледегі Ресейдің империялық саясатын зерттеп, аймақтың әлемдік державалар арасында ірі тартыстардың (Сутеева, 2012: 130) тууына себепкер болғанын көрсетеді.

Тарихшылар В.А. Моисеев, А.Д. Воскресенский, Д.В. Дубровская дәл осы бағыттағы тақырыптарды алып, үлкен ғылыми нәтижелерге қол жеткізген. Тарихшы В.А. Моисеев аймақтағы орыс-қытай бақталастығын ауқымды түрде зерттеп, сонымен бірге Құлжа сұлтандығының тарихын зерделеді. Сұлтандықтың құрылу жолдары мен аймақтағы халықтардың тәуелсіздік жолындағы күресін объективті түрде сипаттады. Цин империясының аймақтағы саясатына өзіндік баға беріп, Шыңжаңдағы мұсылман хандықтарының тарихын жіті зерттеді. Аймақтағы

халықтардың, оның ішінде Құлжа мен Ресей шекарасындағы қазақтардың саяси-әлеуметтік жағдайына ерекше назар аударады. Құлжа сұлтандығын құрған ұйғырлар мен дүнгендердің саяси тағдырын таразыға салып, әділ бағасын берген. Сонымен қоса олардың мемлекет басқаруға деген қабілетінің төмендігін көрсетіп, жергілікті халықтың саяси санасы өте төмен деңгейде екен деген қорытынды жасайды (Моисеев В.А, 2000: 328). Расында да, ұйғырлар мен дүнгендер арасында тәуелсіздікке қол жеткізіп тұрған тұста өзара соғысуы олардың саяси тағдырына ерекше кері ықпал етті. А.Д. Воскресенский (Воскресенский, 1995: 444) мен Д.В. Дубровскаяның (Дубровская, 1998: 203) еңбектерінде Қытай мен Ресейдің Шыңжаңда, одан кейін Құлжа сұлтандығы үшін жүргізген бәсекелестік саясатына баса мән беріледі. Қытайдың қайта күшеюі мен Ресейдің дипломатиялық жеңілісін суреттеледі.

Дәл осы сияқты Ресей мен Қытайдың саяси байланыстарындағы Құлжа сұлтандығының тартыстары мен аймақтағы Ресей империясының саясаты туралы зерттеулердің келесі легін тарихшылар С.В. Моисеев, (Моисеев С.В., 2001: 216) А.А. Сизова, (Сизова, 2010: 326), (Тумайкина, 2008: 138-153), (Почкаев, 2018: 152-166) жалғастырып, олар негізінен Құлжа сұлтандығына қатысты Ресей империясының отарлық саясаты мен осы бағытта жүзеге асырылған шаралар туралы зерттеген. Таратып айтқанда, С.В. Моисеев пен А.А. Сизованың зерттеулері Ресей империясы мен өзге мемлекеттер мен империялар арасындағы Құлжа үшін орын алған геосаяси факторларды зерттеуге бағытталған. В.В. Тумайкина мен Р.Ю. Почкаевтың зерттеулері Ресей империясының Құлжаны басып алғаннан кейінгі аймақта өз үстемдігі мен саясатын орнату тарихын зерттеген. Аталған зерттеушілер негізінен Ресейдің Құлжа мен Іле аймағындағы саясатын көп жағдайда біржақты көрсетеді. Олардың тұжырымдарында Ресейдің империялық отарлау саясаты көлеңкеде қалып, Ресейді Іле өлкесін Қытай мен өзге де империялардан қорғаушы ретінде сипаттайды.

Нәтижелері. XIX ғасырдың 60 жылдарында Шыңжаңда басталған халықтардың бас көтерулері мен дербестік жолындағы соғыстары және аймақтағы саяси жағдайды сан түрлі құбылу факторлары уақыт өткен сайын Ресей империясының аймаққа деген геосаяси ұстанымдарын күн санап өзгерте берді. Ресей империясының Жетісудағы өкілеттілігі Іле өлкесіндегі саяси жағдайды ұдайы назарында ұстады. Жетісу облысының әскери-губернаторы генерал Г.А. Колпаковский жағдайды жіті бақылап, оған өз бетінше әрекет етіп отырды. Іле аймағын басып алу мен ондағы жағдайды реттеу Жетісу облысындағы казак әскері үшін аса қиынға соқпайтыны анық еді.

Ресей империясы мен Құлжа сұлтандығы арасындағы саяси байланыстарының шиеленісуіне әуелде Құлжа сұлтанының Шыңжаңда Жетішар мемлекетінің басшысы Якуббекпен жақындасуы себеп болса, екіншіден, тараптардың бір-бірінің жағына өткен адамдарды тонауы мен осы секілді фактілер болды. Іле сұлтандығының аумағына өткен казактар мен басқа да ресейлік саудагерлер мұнда тоналып, олардың мүлкі тәркіленіп отырды. Айтулы оқиғалардың бірі ретінде тараншылардың Дубун кентіндегі адасқан орыс шаруаларын басып алып, кейіннен шаруаларды іздестірген екі казакты тұтқынға алуы болды. Құлжа сұлтандығының шекарадағы өкілдері орыс саудагерлері мен казактарды жек көрді. Оларды тыңшы, бүлікші, жаулаушы және ең қауіпті адамдар қатарына жатқызып, өздерінің басты қарсыласы санады. Бұған қарай отырып, құлжа сұлтанының Ресейге қатысты ұстанымдарының қандай деңгейде екенін айқын аңғаруға болады.

Бұл кезде жергілікті казактар мен басқа да халықтар арасында Іле өлкесіне қарай өтіп Құлжа сұлтандығын паналау күшейді. Қазақтар арасында кейбір рубасылар Іле аумағына қашып, өз серіктеріне қосылуды шешті. Жетісудағы ресейлік әкімшілік тарапынан сан рет талаптар қойылғанымен, ол орындалмады. Өзінің аз да болса күш-қуатына сенген Алахан сұлтан Ресейден аса қауіптенген

жок. Тараншы сұлтанының Ресей әкімшілігінен ешқандай сес көрмеуіне ықпал еткен жағдай, ресейлік әскерлер Іле өлкесіне қауіп төндірген жағдайда жан-жақтан саяси қолдау болады деп түсінді. Сонымен қоса, шекара маңындағы Ұлы жүз қазақтарының Іле өлкесіне қарай өтіп, сұлтанның адамдарымен жақын болуы Құлжа сұлтанының көңіліне үлкен саяси сенім ұялатты. Бірақ, шекарадағы бейберекет қимылдар, тараптар арасында нақты келісімнің болмауы және сауда жолында ілгеріден жалғасқан ұрлық, тонаушылық фактілердің күн санап артуы Ресейдің Іле сұлтандығына басып кіруін барынша тездетті.

Осылайша, 1871 жылы көктемде Құлжа мен Верный қалалары арасындағы сауда-саттық, саяси жағдай барынша шиеленісе түсті. 19 сәуірде бұрын болыстық қызметте болған старшын Тазабек Пұсырманов бастаған мыңнан астам Ұлы жүз албан руының отбасылары Верный уезінен Іле аумағына қарай көшті. Жол-жөнекей басқа рулармен бірлесіп, аймақтағы біраз қазақтарды өзімен ерте отырып Іле сұлтандығының аумағына табан тіреді. Жоғарыда аталғандай, қазақ батыры бастаған қалың көш Алахан сұлтан тарапынан қолдауға ие болды. Тазабек Пұсырмановтың бастаған көші аймақтағы саяси жағдайға әсер етті. Оны көрген көптеген қазақ рулары шекара асып кете бастады. Ұлы жүз қазақтары бұған дейін де Қытай асып, ондағы халықтардың Цин билігіне қарсы көтерілістеріне тартылып отырды. Ұйғыр және дүнген көтерілісшілеріне қосылған Ұлы жүз қазақтары Қытайға қарсы соғыстарға қатысып Іледегі діні бір халықтарға көмектескен (Муканова, 2001: 557).

Генерал Г.А. Колпаковскийдің Іле өлкесіне бастырып кіру идеясының күшеюіне ықпал еткен келесі бір маңызды саяси жағдай, оның Іле сұлтанына жолдап жазған талап хатын жеткізген өкілдерін шекара аймағында сұлтан адамдары тарапынан үлкен айыптаулар мен қиындықтарға тап болуымен байланысты еді. Негізінде, шекаралық аймақта сұлтанның жендеттері ғана емес, жай ғана қарапайым адамдардың өзі де Іле өлкесіне қарай шекара асқан орыстар мен казактарды тонап алып отырды. Мұндай фактілер аймақ халқының орыстарға және ең бастысы Ресей империясының өлке халықтарына деген саяси ұстанымының қандай дәрежеде екенін аңғартады. Халықтың көбі Ресей билігіне сенуден қалды.

Генерал Г.А. Колпаковскийдің 3 мамырға дейінгі Тазабек Пұсырмановты қайтару туралы Алахан сұлтанға қойған талаптары орындалмауына байланысты шекара маңында алғашқы әскери іс-шаралар ұйымдастырыла бастады. Ол үшін арнайы топ жасақтап, оларды Ілеге қарай босқан адамдарды кері қайтаруға бағыттады. Ілеге өткен ресейлік әскер алғашқыда бірден соғысушы топ емес, генерал Г.А. Колпаковскийдің елшілік миссиясын орындаушылар ретінде де келді (Тумайкина, 2009: 208). Дей тұрғанмен, орыс әскерлері қандай да болмасын қимылға дайын болып олар алғашқыда жүзге жуық әскермен Іле сұлтандығының аумағына өтеді. Бұл кезде Ресей империясы мен Іле сұлтандығының шекарасында Кетмен шатқалы арқылы подполковник Елинский бастаған жаяу әскер мен ауыр қарумен қаруланған елу шақты казактан құралған орыс әскері Іле аумағына өтпекші болып, алайда олар тұтқиылдан берілген тараншылар мен жергілікті қазақтардың біріккен шабуылына тап болады. Осы кезде алғашқы соғыс қимылдары басталып, шекарада Кетмен шатқалының тар өткелінде, ресейлік әскерлер біраз қиындыққа тап болады. Бірақ жағдайды бақылап тұрған орыс әскерлері тағы да қосымша күш жібереді. Осыдан соң ғана подполковник Елинский бастаған ресейлік әскерлер қарсы келген жауларын кері шегінуге мәжбүрлейді. Кетмен шатқалының тік құздары мен биік қыраттары, жергілікті халықтың құрған түрлі тұзақтары, қардың қалың түсуі, азық-түліктің аздығы, орыс әскерінің әрекеттерін белсенді түрде жүргізуге мүмкіндік бермеді. Тек қана подполковник И.В. Ждан-Пушкин бастаған империялық әскер көмекке келгеннен соң ғана жағдай аздап реттеле бастады. Жаңа күшпен толықтырылған ресейлік әскери штаб біраз уақыт кеңес өткізді, ол бойынша тиісті жоспар түзіп, содан кейін ол бойынша подполковник Елинский өз

әскерін Шалқалы-Су өзені аймағына кері бұрды (Моисеев В.А, 1996: 98).

Ресей әскерінің кері қарай бет бұрғанын көрген тараншылар мен олардың жанында болған жергілікті қазақтар мен басқа да халықтар өз бетінше жігерлене түсті. Себебі олар орыс әскерінің іркіліс жасағанын шегініске балады. Осы сәтті оңтайлы пайдалануға тырысқан олар қосымша көмек күшін жинақтап алып, үш мыңнан астам әскермен олардың артынан қууға аттанды. Осыдан соң, 1871 жылы 14 мамырда Ресей империясының аумағына жақын жерде орыс-казак әскері артынан қуған жергілікті қарсыластары, яғни Іле сұлтандығының жасақтарының қолына түсті. Ресейлік әскердің қоршауда қалуына күштердің тең еместігі себеп болды. Тараншылардың асқан күшіне қарамастан, орыстардың күшті артиллериялық шабуылына тап болып, орасан зор шығынға ұшырады және Кетмен шатқалынан ары қарай асып (Моисеев В.А, 1996:99-100) кетті.

Шекарада орын алған мұндай ірілі-ұсақты қақтығыстар Ресей империясы мен Құлжа сұлтандығының арасында үлкен соғыстың туындауына себеп болды. Г.А. Колпаковскийдің Іле сұлтаны Алахан Әбілғолына жасаған талап-тілектері орындалмады. Керісінше тараншылар «кез-келген әскери әрекетке жауап береміз» дегендей белгі беріп қаймықпай отыра берді. Г.А. Колпаковский тарапынан Алахан сұлтанға Тазабек батырды қайтару және шекаралық аймақта тараншылар тарапынан орын алып отырған түрлі келеңсіз әрекеттерді түгелдей тоқтату туралы хатына жауап қайтару мерзімінің аяқталуы мен тараншы сұлтанның үнсіз жатуы Жетісудағы империялық өкілдерді әбігерге түсірді.

Г.А. Колпаковский 3 мамыр күні сұлтанға берілген мұрсат уақытының аяқталғанын жариялап, ендігі кезекте маңызды бір шараларды жүзеге асыру қажеттігін ұсынды. Жетісу басшысы генерал Г.А. Колпаковский үшін хатқа жауап алмауы, Ілеге өткен қазақтардың кері қайтарылмауы, саудагерлердің тоналуы, Құлжаға жіберілген казактар мен орыстардың жол-жөнекей жәбірленуі және ең бастысы тараншы сұлтанына қарасты әскерилердің шекарада орыс бекіністеріне оқтын-оқтын шабуылының тоқтатылмауы, сондай-ақ Кетмен шатқалындағы орыс әскерлерімен орын алған қақтығыстар жайлы бір түсінік берілмеуі өте үлкен құрметсіздік деп саналды. Осының барлығы үшін генерал Г.А. Колпаковский қандай да бір саяси немесе әскери шараның ұйымдастыру қажеттігін және ол үшін мемлекет тарапынан бұйрық берілуін сұрайды. Бұл жерде генерал Г.А. Колпаковскийдің мақсаты өзінің тікелей жеке хатына жауап қайтарылмағаны Іле сұлтандығына жойқын шабуыл ұйымдастырып, оны айналасындағы сұлтандықтармен бірге жойып, аймақтағы Шыңжаңдағы мәселені біржолата шешу болды. Осы аталғандарды басшылыққа ала отырып, Г.А. Колпаковский Түркістан генерал-губернаторы фон Г.А. Кауфманға Іле аумағына әскермен басып кіруге тез арада бұйрық беруін сұрайды (Моисеев В.А, 2002:117).

Г.А. Колпаковский, Іле өлкесінде халықтарды көтеріліске шығарып, «бүлікшіл» атанған дала қарақшысының өзін Іле сұлтанымын деп жариялаған күнінен бастап өзіне ұнамағанын және оның аймақта ең күдіретті саналған Ресей империясына қыр көрсетуі кешірілмейтін айып ретінде көрсетті. Жетісу әскери-губернаторының аймақтағы жағдайға қатысты жеткізген мәліметтерінен хабардар болған генерал фон К.П. Кауфман Іле өлкесінде бүлік шығарған және өлкеде орыс әскеріне қарсы шабуылына қатысты жазалау қажеттігін ұсынды. Ол үшін генерал-губернатор тарапынан Ресей империясының Іле өлкесіне бұрын болып көрмеген соғыс ашу тапсырылды. Алайда, К.П. Кауфман Жетісу әскери-губернаторы Г.А. Колпаковскийге тараншыларды «жазалауды» күзге қалдыруды бұйырды. Себебі, бұл империялық басшылық тарапынан берілген әскери жарлыққа сәйкес орындалатын болып, онда осы уақыт белгіленді.

Г.А. Колпаковский Түркістан генерал-губернаторы фон Г.А.Кауфманға және әскери істер ведомствосына тараншылар мен Іле сұлтанына қарсы әскери

күштердің басқыншылық қимылдарын жылдам жүзеге асыруды ескертудің себептерін былайша түсіндіреді. Егер, жергілікті халық пен шекарадағы өмірдің тыныштығы үшін тараншыларға қарсы соғысты тездетсек, маған тапсырылған әскер мұнымен шектелмей Құлжаға шабуыл жасау операциясын жылдам қарқынмен жүргізеді және қаланы алуда тараншыларға күш жинау қиынға соғады деген ұсыныс білдірді. Сонымен бірге орыс әскерлеріне қарсы соғысатын тараншылар үшін көмекке онымен жақын байланыс орнатуға ықылас танытып жүрген Жетішар мемлекетінің басшысы Якуббектің әскерін көмекке шақыруға уақыт жеткілікті болатыны ескерілді. Орыс әскерлері Якуббектің Музарт шатқалы арқылы Іле аумағына өтетін жолын жауып тастағанымен, ол өз әскерін Үрімші және Манас арқылы немесе Жұлдыз өзені арқылы алып кете алатын мүмкіндігі бар екені алға тартылды. Осы арқылы Ресей билігі аймақта Якуббектің жолына үлкен тосқауыл қоя алды және мұнымен шектелместен Іле өлкесіне басып кірудің әскери дайындығын алдын-ала жасай алды (Моисеев С.В., 2002:94-95).

Расында, да бұл кезде Ресей үшін тиімді шараларды қолға алып, тез арада аймақтағы жағдайды реттеуге кірісуі керек болды. К.П. Кауфман Ресейдің Шыңжаңдағы істерге араласу үшін империяның Сыртқы істер министрі А.М. Горчаковқа арнайы өтініш білдіреді. Ол А.М. Горчаковқа арнайы ұсыныс-хат жазып, онда орыс-қытай шекарасында жағдайдың тұрақсыздығы мен ахуалдың жылдар бойына шиеленісіп жатқанын жеткізеді. Сондықтан, уақытты оздырмай, аймақтағы саяси жағдайды реттеу үшін және шекарада тоқырап қалған орыс саудасын жаңартуды ұсынды. Осылайша, ендігі кезекте генерал фон К.П. Кауфманның өзі аймақтағы жағдайды реттеуге кіріседі (Алдабек Н.Ә., 2003:140).

Осы аталғандардың негізінде Түркістан өлкесінің генерал-губернаторы фон К.П. Кауфман Жетісу облысының әскери губернаторы генерал Г.А. Колпаковскийге тараншыларды жазалауды бұйырып, ол үшін өз әскерімен Құлжаға аттануға рұқсат берілетіні туралы баяндалды. Түркістан генерал-губернатор Г.А. Кауфман генерал Г.А.Колпаковскийге көмекші күш ретінде Сырдария облысынан 100 казак әскерін, ал Токмақ уезіне Нарын және Қаракөлге 1-ші түркістандық алғы шептегі батальонды жіберді. Құлжа сұлтандығына қарсы әскери қозғалыстарға Түркістан губернаторлығынан 65 мың рубль бөлінді (Мойсеев В.С., 2003: 118)

Ақыры, Ресей империясының Түркістандағы өкілдігі Іле өлкесіндегі саяси жағдайды түбегейлі реттеуге шешім қабылдады. Тарихи тұрғыдан қарағанда, мұндай шараның жүзеге асырылуы қашанда болмасын тиіс еді. Іле сұлтандығы мен оның халқының саяси тағдырына өзгеріс енетіні анық болғандай көрініп тұрды. Келесі кезекте, бұл кезде Ресей империясы тарапынан қабылданған шешімдерге қарсы Алахан сұлтан қандай жауап қайтаратыны маңызды еді. Біздің пікіріміз бойынша бұл кезде Алахан сұлтан соғысты болдырмаудың алдын алып, тиісті шараларды қабылдауы тиіс еді. Қазақ старшыны Тазабек Пұсырмановты қайтарып немесе оған қатысты тиісті кешірім жолдап, арнайы шаралар қабылдаса, Ресей тарапынан мұндай қауіп-қатердің төнбеуі әбден мүмкін еді. Мұнда, Алахан сұлтан өз мемлекетінің өміршең бола алмайтынына көзі жеткен сияқты (Петров, 2003: 316-320)

Шекара маңында 3 мамырдан бастап жүргізіле бастаған әскери шараларды ендігі кезекте күшейтіп немесе әскерилерді қайта жасақтау ісі жүргізілді. Тараншыларға соққы беру мақсатында подполковник Елинский әскерінен бөлек тараншылардың бекінісі Мазарға жақын орналасқан ресейлік әскери бекініс Борохудзир форпостына Балицкий бастаған екі зеңбірегі бар, 20 казактан тұратын шағын жаяу әскер күші орналастырылды. Ресейлік әскерлер жоғарыда келтірілген кедергілерден кейін және қосымша күштің келуінен соң аз уақытқа созылған шайқастан кейін орыс Мазар бекінісін басып алып, оны қирандыға айналдырды.

Бірақ, тараншы әскерлері мұнымен шектелмей, есін тез жиып үлгереді. Оның

басты мысалы, ресейлік әскерлер Хоргостан алға жылжи бастаған кезде тараншылар ауыр соққы жасайды. Ресейлік әскербасы Балицкий үсті-үстіне тоқтаусыз ұйымдастырылған шабуылдардан кейін есін жия алмай кері шегінді. Ол жол-жөнекей әскери соғыс қимылдарына төтеп бере отырып, бірқатар әскерлерінен айрылып Борохудзирге қайта оралады. Майор Балицкийдің жасағы ендігі кезекте соғыс қимылдарына аздап шектеу қойып, барлау жұмыстарына кіріседі. Тыңғылықты түрде жүргізілген барлау жұмыстары арқылы Алахан сұлтанның көп әскерінің барлығына көз жеткізеді. Барлау жұмыстары арқылы сұлтан әскерінің соғыс қимылдарын үйренбегеніне және тараншылардың басым көпшілігі Хоргос өңірінде шоғырланғанына толық көз жеткізді (Верещагин, 2011:215-219)

Аймақтағы жағдайды барлап болған соң генерал Г.А. Колпаковский өзі әскерді бастап шығуға бел буды. Осыдан соң Г.А. Колпаковский өзінің әскерімен дереу Борохудзир қамалына басып кірді. Генерал әскеріне қосымша күштер жасақталды. Бұл қосымша күштер генерал мен оның әскерінің Кетмен асуынан қиналмай өтуі үшін жасақталды. Сонымен қоса, Кетмен асуына подполковник Ждан-Пушкин мен подполковник Елинскийге де қосымша көмек келіп, онда 2 рота жаяу әскер, 200 казак, 4 зеңбірекпен полковник Михайловский бастаған соғыс қимылдарына үйретілген казак әскерін жіберді. Қосымша екі жасақпен күшейтілген генерал Г.А. Колпаковскийдің әскері 28 мамырда өзіне қарама-қарсы бетте тұрған Кетмен асуынан асып өтіп, мұнда көптеп шоғырланған тараншыларды жеңіліске ұшыратты. Кетмен толық алынды

Алайда, жеңісімен жігерленген Г.А. Колпаковский арадан екі күн өткен соң (31 мамырда) Іле өзенінің оң жақ жағалауында тараншылардың қарсылығына тап болады. Бұл кезде тараншыларды Алаханның сенімді серіктері және өзі бастап соғысқа шығады. Маусымның алғашқы күні Кетмен асуының маңында болған соғыста тараптар ауыр шығынға ұшырайды. Алахан сұлтан мен оның ең сенімді әскербасылары соғыс қимылдарын жүргізгенімен нәтижеге қол жеткізе алмады. Орыс әскерлері де ауыр шығынға ұшырады, бірақ артқа қарай шегінбеді. Ақыры, осындай кескілескен ұрыстардан соң тараншылардың әскері кейін шегінді. Бұл соғысты көзбен көргендер оның ауыр болғанын және әсіресе тараншылар үшін аса қиын болғанын айтады.

Бұл шайқас «Кетмен шайқасы» деп те аталып, онда табан тірескен аса ірі қоян-қолтық соғыс болып, ол екі күні бойына жалғасты. Оның нәтижесінде орыс әскері ұйғырлар мен жалпы сұлтан әскерін кейін шегінуге мәжбүр етті. Сұлтан мен оның әскері өте көп шығынға ұшырады. Іле өлкесіне соғысты бастап келген генерал Г.А.Колпаковский өзінің әскери күшінің мықты болғанына қарамастан, осы кезде орын алған саяси және әскери жағдайлар жайлы өзінің ерекше толғанысын білдіреді. Онда тараншылардың тізе бүгуі бұл жолы ол үшін өте қиынға соққанын айтады (Кадников, 1911:895-897). Генералдың бұл сөзіне қарай отырып, орыс әскерінің де аса үлкен шығынға ұшырағанын атауға болады. Кетмен шайқасындағы ауыр да болса келген жеңістер Құлжаға баратын басты жеңіс жолын ашып берді.

Алахан сұлтанның әскері мен оның серіктестерінің де күштері орыс әскерінің алдында төтеп бере алмай жеңіліске ұшырады. Тараншылар мен одақтастары жеңіліс тапқанымен генерал Г.А. Колпаковскийдің әскеріне қарсы тұру және оларды сыртқы көмек арқылы талқандау туралы ойынан қайтпады. Тараншылар Кетмен шатқалына орыс әскерлерінің кіруіне тосқауыл қойып, ол жерге жаңа күштерді қайта жасақтады. Алайда, орыс әскерлері бұл кезде Кетменді қоршауға алуға ықпал танытпады. Бұл кезде орыс әскерлері Құлжаға қарай жылжыды. Г.А. Колпаковскийдің басты мақсаты енді Құлжаны иелену болды. Ол Құлжаны соғыссыз алуды жоспарлады. Ол Музарт тау шатқалдары жағынан және Борохудзир мен Құлжа жақтан келетін тараншыларға қарсы тұруға өз әскербасыларын жіберді. Осындай жолдар арқылы бірер күннің ішінде-ақ Құлжаға кіруді жоспарлаған ол

алға қарай ешбір іркіліссіз жылжып отырды.

Орыс генералы Құлжаға қарсы жаңа операциялар ұйымдастырып жатқан кезде бұл уақыт аралығында Іле өзенінің оң жақ жағалауында орыс әскері мен тараншылар арасында соғыс қимылдары әлі де жалғасып жатты. Маусым айының алғашқы аптасында 3 мыңнан астам тараншылар орыс әскеріне шабуылға қарай шығып, алайда 8 маусымда Ақкент қамалы маңындағы шайқаста үлкен жеңіліске ұшырады. Тараншылар кері шегінді. Бұл жеңілісі тараншылар үшін орыстармен соғыста жеңудің мүмкін еместігін көрсеткендей болды. Шекаралық маңнан бастап барлық бекіністерге берік орныққан орыс әскерлері тараншылар мен аймақта басқа да халықтардың әскери қимылдарына тиісті жауап қайтарып, оларды кері шегінуге мәжбүр етіп (Горшенина, 2014:119-120) отырды.

Құлжалықтар үшін орыстарды жеңіліске ұшыратуға деген үміт оты сөнгендей болды. Сұлтан әскерлері алғашқы кездегі сәтті әскери қимылдарын жалғастыра алмады. Басты себеп, Алахан сұлтанның әскери күшінің аздығы мен соғысқа шығу үшін әскери қажеттіліктер мен соғыс материалдарының аздығы болды. Құлжа сұлтанының соғыс жағдайының қандай деңгейде екенін түсінген орыс генералы Г.А. Колпаковский өзі де әскери қимылдарды жүргізуді тоқтатуды қалады. Барлығын бейбіт түрде шешіп, Құлжа сұлтанының берілуге мәжбүр еткісі келді. Маусым айының алғашқы күндері шекаралық бекіністерде соғыс қызып жатқан кезде ол Құлжа және бүкіл Іле өлкесінің халқын өз жағына тартып, үндеуін жариялады. Жоғарыда аталғандай, 5 маусымда, шешуші шайқас қарсаңында, Жетісу әскери губернаторы Г.А. Колпаковский Құлжа халқына үндеу салып, орыс әскеріне қарсыласпауға шақырды. Ол өзінің Іле халқымен ешқандай дұшпандық пиғылда емес екенін айтып, орыс билігінің неліктен Алахан сұлтанға қарсы соғыс қимылдарын бастау себептерін түсіндірді (Богоявленский, 1906: 15-16).

5-6 маусымда Г.А. Колпаковскийдің Іле халқына жолдауын талдай отырып негізгі мазмұнын көрсететін болсақ, ол соғыс қимылдарының орын алу себептерін былай түсіндіреді. Г.А. Колпаковский өзінің үндеуінде: «Мен, сан жылдар бойына, жеті жылдан астам уақыт бойы, аймақта бейбіт өмір пен тыныштықтың тараптары болған Ресей императорының бұйрығымен тиісті әрекеттерді жүзеге асырып, Іле халқында тыныштық орнайды деп ойладым. Ол үшін ұйғыр сұлтаны Алаханға сан мәрте арнайы хат жолдадым. Құлжа сұлтанынан, біздің тарапымыздан қойылған барша талаптарымызды орындауға шақырдым. Оның ішінде шекарадан асқан халықтарды, бейбіт халықты барымталаған қашқын адамдарды кері қайтаруды сұрадым, бірақ оның барлығы орындалмады, тек құр сөз жүзінде қалды. Құлжа билеушісі ұсынысты қабылдамады, ымыраға келіп, жақсы қарым-қатынасты сақтап қалуды қаламады» - деді.

Өз сөзін аяқтаған Г.А. Колпаковский Ресей империясының аймақта тек бейбітшілік орнатуға ғана мүдделі екеніне халықты сендіруге тырысты. Ол үшін өзінің аймақта соғыс қимылдарын жүргізбейтінін ескерте отырып, тек қана бейбіт өмір мен тыныштық үшін Құлжа халқының ұрыссыз берілуін сұрайды. Осылайша, ол әрі орыс әскерінің бейбітшіл екендігін түсіндіре отырып, Құлжа қаласы мен сұлтандығының және Іле өлкесінің халқы өзінің әскеріне ешбір қарсылық көрсетпесе олар үшін Ресей тарапынан тек кешірім мен түсіністік жасалатынына үде береді. мәлімдейді (Моисеев, 2003:142-143).

Генерал Г.А. Колпаковскийдің бұл ұсынысы аймақта орыс дипломатиясы үшін өзіншебіртабысты әрекет іспеттес болды. Генералдың Іле халқына жолдаған ұсыныс-тілектерінен кейін аймақта соғыс қимылдары біршама саябырсығандай болды, бірақ тоқтамады, жүріп жатты. Маусым айының басында күшейген ұрыс қимылдары айдың орталарына қарай да тоқтаған жоқ. Мысалы, 1871 жылы 16 маусымда генерал Г.А. Колпаковский бастаған әскер Іле өзенінің оң жақ жағалауымен Хоргос ауылына қарай ілгері жылжыды. Ойда жоқта Хоргос ауылында орыс әскері Абдрахман

бастаған 4 мың адамнан тұратын сұлтан әскерінің қарсылығына тап болды. Бірақ, заманауи ұрыс қаруларымен жабдықталған және соғыс тактикасын жетік меңгерген орыс генералының әскері бұл қарсылықты тез арада жойып, тараншыларды тізе бүктірді. Сұлтан әскерлері Ақкент бекінісіне қарай шегінуге мәжбүр болып, тіпті қарулары мен мүліктерін тастап қашты. Ақкентте сұлтан әскерінің жеңіліс табуы ұйғырлар және оларға көмектескен дүнгендер мен қазақтар мен қырғыздардың әскери рухын түсіріп тастады. Ақкент маңында болған соғыс басты оқиғалардың бірі болып, онда ресейлік әскерге қарсы күреске ұйғырларға сибо және қалмақтар халықтары көмектескен (Верещагин, 2011:6).

Осы тұста айта кетерлігі орталықтың, яғни империялық биліктің басты назары Құлжа сұлтандығында болып жатқан саяси-әскери операцияларда болғанын ерекше айта кеткен жөн. Маусым айының басынан бастап ортасына қарай ресейлік әскерлердің Құлжа сұлтандығына қарсы табысты соғыс қимылдарын жасай бастауы соның айғағы. Ресей империясының әскери істер министрі Д.А. Милютин мен оның жанында қызметте болған генерал, әскербасы Ф.Л. Гейден жағдайды бақылап, олар Құлжадан ұдайы хабар алып отырды. Аймақта орыс әскерінің ұрыс қимылдары мен оларға қажетті соғыс материалдармен қамтамасыз ету жұмыстары ұдайы бақылауда болды. Дегенмен, орыс әскерінің да материалдық жағдайы аса жоғары деңгейде болды деп айту қиын. Ресейлік жауынгерлер Іле өлкесінің ой-шұқырлы жерлерінде соқтығысқан қиындықтарға қарамастан, өз генералдарының бұйрығын орындап соғыс қимылдарын одан ары жалғастырды (Гольдберг, 1897: 14).

Келесі күні, яғни 17 маусымда генерал Г.А. Колпаковский бастаған әскери жасақтың бөлімшелері Чинчаоцзи қаласына қарай ілгері жылжыды. Себебі, мұнда ұйғырлар көп шоғырланды. Сұлтан әскерлері бұл қаланы лажсыздан әскери бекініске айналдырды, мұнда тараншылардың артиллериялық әскери бөлімшесі жасырынды. Чинчаоцзи маңындағы соғыс қимылдары орыс әскерлерінің Құлжа сұлтандығына қарсы жүргізген соңғы соғыс қимылдары ретінде қалды. Себебі, осы қалада болған соғыс қимылдарынан соң Құлжа сұлтандығының билеушісі Алахан сұлтан орыс әскербасы генерал Г.А.Колпаковскийден Іле өлкесінде соғыс қимылдарын тоқтатуды және артынша ортақ келісім жасау туралы ұсыныс білдіреді. Алайда, ресейлік әскери штаб мұндай ұсынысты бірден қабылдай қоймады. Өйткені осыдан біраз уақыт бұрын тараншы сұлтаны Алахан, Жетішар билеушісі Якуббектен әскери көмек алуы мүмкін деген күдікті хабар орыс генералын қатты мазалады. Егер, бұл соғысқа Якуббек кірісетін болса, онда саяси жағдай мүлде басқа жаққа қарай өзгеріп, жағдай қатты шиеленісетін болды. Сол үшін орыс генералы Г.А. Колпаковский бітіп тұрған соғысты соңына дейін тез аяқтап тастауға кіріседі (Моисеев, 2002:109-111).

Расында да Алахан сұлтанның соғысты уақытша тоқтата тұру туралы ұсынысында бір саясат бар сияқты көрінді. Мұны сезген Г.А. Колпаковский ешқандай ұсынысты қабылдамай, аймақта соғыс қимылдарын жалғастыра берді. Келесі кезекте, Г.А.Колпаковскийдің әскері шекараға жақын маңда орналасқан Сүйдун (Сүйдін) қаласына жақындады. Сүйдін қаласының халқы сұлтанның қандай да бір шара қабылдауды сұрады. Маусымның 19-ы күні орыс әскерлері Сүйдін қамалының маңына келген кезде, Алахан сұлтан әскербасы Г.А. Колпаковскийге өзінің сенімді өкілдерін жібереді. Сұлтан адамдары алғашқыда орыс әскерлерінен Сүйдін тұрғындарына қарсы соғыс қимылдарын жүргізбеуді сұрады. Сонымен бірге олар Сүйдін халқына орыс әскерлеріне қарсылық көрсетпеуді ұсынып, бұл ұсынысқа тұрғындардың басым көпшілігі дайын екендерін білдірді. Ресейлік әскерлердің жойқын қимылдарынан сескенген қаланы қоршап тұрған қорғаушы сұлтан әскерлері орыс әскерлері қалаға жақындаған тұста-ақ шегініс жасап қашады (ҚРОМА, 20:17). Мұны өз көзімен көрген Сүйдін тұрғындары қаруларын тастап,

бейбіт жолмен бас июге келісімдерін береді.

Генерал Г.А. Колпаковскийге барған сұлтанның арнайы өкілдерінің негізгі миссиясы генерал Г.А. Колпаковскийді Іле өлкесіндегі келесі бір әскери бекініс Баяндайда арнайы келіссөз ұйымдастыруын өтінді. Себебі, аймақта жағдай күрт өзгере бастады. Тараншыларды оқ-дәрі таусылып, қырылған жауынгерлердің саны арта берді. Күштердің тең еместігі байқалды. Соғысушы әскерлер арасында наразылықтар орын ала бастады. Мұндай ұсыныстарға Сүйдін қаласы тізе бүккеннен кейін, Г.А. Колпаковский сұлтан жақтастарына сене бастады. Сөйтіп, ақыры ұзақ тартыстан соң Алахан сұлтанның келіссөз жүргізу туралы жасалған ұсынысы генерал Г.А. Колпаковский тарапынан қабыл алынды. Аталған келісім бойынша тараптар Баяндайда кездесіп, Құлжа сұлтандығының билеушісі Алахан сұлтан Г.А. Колпаковскийге өзінің саяси ұстанымдарынан толықтай бас тартатынын айтты және бұл соғыстың бастамашысы мен айыптысы ретінде өзін көрсетеді.

Мұнымен тараншылар шектелмеді. Оның басты мысалы Сүйдін бекінісін толық орналасып жайғасқан орыс әскерлеріне сұлтанның маңайынан қашқан ықпалды адамдар келді. Мысалы, тараншылардың ақсақалы саналған, Алахан сұлтанның Верныйда елшісі болған Азизбай бек, одан соң бұрын сұлтанның әскери қызметінде болған Бугири-минбеги мен басқа да беделді адамдар келді. Олар Г.А. Колпаковскийге қарсы соғысып жатқан тараншылардың жасағының бас қолбасшысы Абдрахман-газанчи және басқа да командирлер Құлжаға барып Алахан сұлтанға «орыс әскеріне қарсы тұра алмайтындарын және тізе бүккен жасақты ұстауға бар күштерін салатынын» жеткізді. Жоғарыда аталғандай, олардың кеңестеріне құлақ асқан сұлтан Алахан Әбілоғлы генерал Г.А. Колпаковскийге Құлжаға қарсы соғыс қимылдарын тоқтату туралы өтініш жасап елшілік жіберді (ҚРОМА, 20:18.).

Өтінішке байланысты Алахан сұлтанның билігінің қол астында қалған Тазабек Пұсырманов пен Құлжаны паналаған басқа да адамдарды тез арада кері қайтаруды талап етті. Жоғарыда аталғандай, бұған жауап ретінде ұйғыр сұлтаны Алахан сұлтан көп уақыт созырмай-ақ Құлжада паналаған барлық ықпалды адамдарды, бұрын Құлжа сұлтандығынан пана іздеген беделді және саяси тұлғаларды, оның ішінде атақты қазақ батыры Тазабек Пұсырмановты да генерал Г.А. Колпаковскийге табыстады (ҚРОМА, 20: 17-18). Келісім бойынша орыс жасағы Баяндай бекінісіне келіп, түнеуге дайындалып жатқан кезде Құлжадан ең беделді адамдарымен Алахан сұлтан да келіп, орыс әскерінен халқына аяушылық танытуын сұрады және ол үшін Ресей империясының билігіне бас иетінін ашық жариялады. Генерал Г.А. Колпаковский Ресей императоры ІІ Александр атынан сұлтанның жеке басының қауіпсіздігіне, оған тиесілі мал-мүлікке қол сұқпауға, ал Құлжаның тұрғындарына «тыныштық пен мал-мүліктерінің қорғалатынына» кепілдік берді. Құлжа сұлтандығының билеушісі сұлтан Алахан Әбілоғлы арнайы әскери жасақпен біржолата Верныйға жөнелтілді. Осыдан соң 1871 жылы 22 маусымда орыс жасағы Құлжа сұлтандығының астанасы Құлжа қаласына көтеріліссіз және ешбір кедергісіз кірді. Құлжа сұлтаны Алахан үшін ең ауыр болған жағдай ол орыс генералына өзінің бүкіл әскери қару-жарақтар қоры мен оқ-дәрі қорын өткізді. Г.А. Колпаковский Құлжаны алған күні мұндағы көшіп келген және осында тұрғылықты өмір сүріп жатқан қазақтардан басқа көшпелі халықтың барлығы дерлік: сибо, солон, қалмақ, тараншылар өздерінің бас июге ниетті екендіктерін білдірді. Сонымен бірге мұнда жергілікті Цинь империясының өкілдері саналған адамдар да орыс генералының билігін таныды. Құлжа сұлтандығы жойылып, ол Ресей империясының меншігіне өтті.

Соғыс кезінде орыс зеңбіректерінің күш-қуаты берік болып, қытай зеңбіректері мен бекіністік қарулардың атылған оқтары оған қарсы тұра алмады. Орыс әскері негізінен Құлжа сұлтандығының ең маңызды бекіністері Алимту, Сүйдін мен

Чинчахоцзы деп жоспарлап, мықты әскери күштерді сонда қарай бағыттады. Сондықтан, тез арада осы қамалдар қоршауға алынды. Тараншылардың аз уақытта жеңіліске ұшырауына ықпал еткен тағы бір жағдай, тараншы әскері қаруды дұрыс пайдалан білмеді. Мысалы, Сүйдін қаласында қару-жарақты пайдалана білмейтін, соғыс қимылына үйретілмеген тараншылар жиі атылған бірақ аса қауіпсіз болған оқтарға қарсы тұра алмады. Осыдан кейін оларға мәнсіз соғыстан бас тартып, берілуге тура келді (ҚРОМА, 13:1).

Құлжа қаласы берілгенімен ішінара орын алған қақтығыстар мен жалпы наразылықтар және әскери қимылдар толық тоқтаған жоқ. Әр жерлерде оқтын-оқтын соғыс қимылдары ұйымдастырылды. Құлжаға әкелінген Жетісу казак әскерлеріне жергілікті халық арасынан шыққан әр түрлі адамдар тобы (ҚРОМА, 13:2) жиналып, қарсылық көрсетіп, ол үлкен қақтығыстарға ұласып отырды. Бұл дегеніміз аймақта әлі де болса жағдай тұрақталмағанын сипаттайды. Соның салдарынан 1871 жылдан 1872 жылдың мамыр-маусым айларына дейін (ҚРОМА, 13:3). Құлжа қаласының маңында жетісулық казак әскерлеріне қарсы осындай наразылық немесе қарсылық қарулы қимылдар ұйымдастырылып, ол өз уақытында әскери күшпен бастырылып отырды. Мұның салдарынан жергілікті халық арасынан және казак әскерлері арасынан жауынгерлер қайтыс болып, адам шығындары орын алып отырды (ҚРОМА, 13: 4). Мұндай әрекеттер жергілікті жерде патша әкімшілігінің өкілдері мен халықты басқарушы топтардың қырағы әрекетінен кейін тоқтатылды.

Қорыта айтқанда, Ресей империясының Құлжа сұлтандығын иеленуі өте аз уақытқа созылғанымен, ол көптеген саяси және тарихи факторларды өз ішіне қамтыды. Қазіргі уақытта Алахан сұлтанның Жетісу әскери-губернаторы генерал Г.А. Колпаковскийге қатысты тиісті шараларды қабылдап, онымен жақсы қарым-қатынасқа өткенде соғыс жағдайының орын алмауы әбден мүмкін еді деген тұжырымдар басым болып отыр. Дегенмен, Алахан сұлтанның аймақта өз саясатын реттеуге мүмкіндігі аз болды. Мемлекетінің өмір сүруі мен халқының амандығы үшін қолында ұстап отырған барлық бүлікшілерді қайтарып Ресей империясымен жақсы байланыс орнатудың өзінде де Құлжа сұлтандығы уақыт өте Қытайдың немесе Ресейдің құрбанына айналатыны анық көрініп тұрды. Себебі, бұл кезде Ресейдің Шыңжаңдағы империялық саясатына қатысты өзіндік геосаяси жобалары болды.

Әдебиет:

Алдабек Н.Ә. Тарихы талқыға толы Шыңжаң. Алматы: «Қазақ университеті», 2003. 432 б

Альманах современных русских государственных деятелей.м СПб.: Тип. Исидора Гольдберга, 1897, С. 12-14.

Ахмеджанов А. Возвращение Россией Кульджинского района Китаю. Ученые записки Алма-Атинского государственного педагогического института им. Абая. Серия общественно-политическая. Т. XIV (2). Алма-Ата, 1957. Т. XIV. 168 с.

Богоявленский Н.В. Западный Застенный Китай: Его прошлое, настоящее состояние и положение в нем русских подданных. СПб.: типография А.С.Суворина, 1906. 418 с.

Воскресенский А.Д. Дипломатическая история русско-китайского Санкт-Петербургского договора 1881 года. А.Д. Воскресенский; Ин-т Дальнего Востока РАН, Центр «Россия-Китай». М.: Памятники исторической мысли. 1995. 444 с.

Верещагин В.В. На войне в Азии и Европе. С рисунками художника В.В.Верещагина.: Верещагин В.В. М.: Книга по Требованию. 2011. 399 с.

Горшенина С. Теория “естественных границ” и завоевание Кульджи (1870–1871 гг.): автопортрет российских военно-дипломатических элит Санкт-Петербурга и

Туркестана. *Ab Imperio*. 2014. С. 102-163.

Дубровская Д.В. Судьба Синьцзяна : обретение Китаем «Новой границы» в конце XIX в. Д.В. Дубровская; Рос. акад. наук. Ин-т востоковедения. Москва: ИВ РАН. 1998. 203 с

Кадников В.С. (1911). Из истории Кульджинского вопроса. Исторический вестник. С. 893-909.

ҚРОМА (Қазақстан Республикасының Орталық Мемлекеттік Архиві)

ҚРОМА 21-к., 1-т., 9-іс, 9-21б.

ҚРОМА 21-к., 1-т., 20-іс, 17-18 бб.

ҚРОМА 39-к., 1-т., 13-іс. 1-46б.

Моисеев В.А. Из истории Илийского кризиса (заятие русскими войсками Кульджинского края в 1871 г.) Текст. В.А. Моисеев. Актуальные вопросы истории, историографии и международных отношений. Барнаул: Изд-во АлтГУ, 1996. С. 93-108.

Моисеев В.А. О некоторых причинах и последствиях политики невмешательства России в ход восстаний в Синьцзяне в 1864-1866 гг. Третьи востоковедческие чтения памяти Г. Лившица. Барнаул: Изд-во Исторический вестник, 2000. 328 с.

Моисеев В.А. Карательный поход цинских войск в Синьцзян и позиция России (70-е гг. XIX в.). Востоковедные исследования на Алтае. Вып. 3. Барнаул: Азбука. 2002. С. 100–112

Моисеев В.А. Россия и Китай в Центральной Азии (вторая половина XIX в. - 1917 г.). Барнаул: Азбука, 2003. 346 с.

Моисеев С.В. Некоторые вопросы взаимоотношений России с государством Йэйтишар и политика Великобритании (втор. пол. 60-х – пер. пол. 70-х гг. XIX в.) // Гуманитарные исследования на пороге нового тысячелетия. Барнаул: Изд-во Исторический вестник, 2001. 216 с

Моисеев, С.В. Киргизы между Россией и Йэйтишаром. 60-70-е гг. XIX в. Текст. / С.В. Моисеев // Востоковедные исследования на Алтае: сб. науч. ст. / под ред. В.А. Моисеева. Барнаул: Азбука, Вып. №3. 2002. С. 91-99.

Моисеев С.В. Взаимоотношения России и Уйгурского Государства Йэйтишар в 1864-1877 гг. / Дисс...канд...исторических наук. Барнаул: 2003 227 с.

Муқанова Г.К. Центральная Азия через призму отношений: Россия Казахстан – Китай (XVIII-XX вв). Петропавловск: Типография ИТЦ, 2001. 557 с.

Петров В.И. Мятежное «сердце» Азии: Синьцзян : краткая история народных движений и воспоминания. В.И. Петров. Москва: Крафт, 2003 526 с.

Почкаев Р.Ю. Особенности правового положения илийского края в 1760-1860-е гг. Изв. Урал. федер. ун-та. Сер. 2: Гуманитар. науки. Т. 20. № 4 (181). 2018. С. 152-166.

Сизова А.А. Роль российской дипломатии в регулировании миграционных процессов на центральноазиатских рубежах России и Китая (вторая половина XIX в.). // Международные отношения в Центральной Азии: история и современность: Материалы международной научной конференции. Барнаул. Вып. II / под ред. А.В. Старцева. Барнаул: Азбука, 2010 326 с.

Сутеева К.А. Политика России в Илийском крае в 1871-1881 гг. / Автореф. канд. дисс. Алма-Ата, 1987.; Политика России в Илийском крае Китая в 1871-1881 годах»: монография. Алматы: изд-во «ИП Тантеева», 2012. 130 с.

Тумайкина В.В. Позиции петербургских и туркестанских властей в вопросе оказания военной помощи Китаю на начальном этапе антицинского восстания в Синьцзяне (1864-1867 гг.). Международные отношения в Центральной Азии: история и современность: Материалы международной научной конференции. Барнаул, 27-28 марта 2008 г. / под ред. И.В. Анисимовой, Ю.А. Лысенко. Барнаул: Изд-во Алт. гос. ун-та, 2008. С. 138-153

Тумайкина В. Основные направления деятельности Г.А. Колпаковского во второй половине XIX века. Актуальные вопросы истории Сибири. Седьмые научные чтения памяти профессора А.П. Бородавкина: сб. материалов науч. Конференции / отв. ред. В.А. Скубневский, Ю.М. Гончаров. Барнаул: Изд-во Алт. гос. ун-та., 2009. С. 207-210.

References:

Aldabek N.A. Tarihy talqyfa toly Spynzhan. Almaty: «Qazaq universiteti», 2003. 432 b

Al'manakhyy sovremennogo sovremennogo iskusstva. M-SPb.: Tip. Isidor Gol'dberg, 1897. s. 12-14.

Akhmedzhanov A. Vozvrashcheniye v Kuldzinskiy rayon Rossii, Kitay // Uchenyye zapiski Alma-Atinskogo gosudarstvennogo pedagogicheskogo instituta. Abaya. Seriya obshchestvenno-politicheskaya. T. XIV (2). Alma-Ata, 1957. T. XIV. 168 s.

Bogiavlenskiy N.V. Zapadnyy Zastennyi Kitay: yego proshloye, nastoyashcheye sostoyaniye i polucheniye ne russkikh poddannykh. SPb.: Tipografiya A.S. Suvorina, 1906. 418 v.

Voskresenskiy A.D. Diplomaticeskaya istoriya russko-kitayskogo Sankt-Peterburga 1881 goda / A.D. Voskreseniye; In-der Dal'negu Vostok RAN, Tsentr "Rossiya-Kitay". M.: Pamyatniki istoricheskoy mysli. 1995 g. 444 s.

Vereshchagin V.V. I v Yevrope, i v Azii. V.V. Vereshchagina: / Vereshchagin V.V. M.: Kniga po Trebovaniyu. 2011 g. 399 s.

Gorshenina S. Teoriya "yestestvennykh khramov" i raspada Kul'i (1870-1871): avtoportret rossiyskoy elity, diplomaty voyennoy elity Sankt-Peterburga i Turkestana. // Ab Imperio. 2014. S. 102-163.

Dubrovskaya D.V. Sud'ba Sin'tsyan: Sozdaniye tsitaty "Novaya Granitsa" na kontserte v XIX veke. / D.V. Dubrovka; Rot. Akad. Nauk. V-Vostokovedeniya. M.: IV RAN. 1998. 203 s.

Kadnikov B.S. (1911). Iz istorii Kul'dzhina Vopros: // Istoricheskiy vestnik. S. 893-909.

QROMA (Qazaqstan Respublikasynyn Ortalyq Memlekettik Arhivi)

QROMA 21-q., 1-t., 9-is,

QROMA 21-q., 1-t., 20-is 17-18 b.

QROMA 39-q., 1-t., 13-is. 2-4 b.

Moiseyev V.A. Iz istorii Iliyskogo krizisa (v proizvedeniyakh XVIII veka v Kuldzinskoy oblasti na russkom yazyke) Tekst. / VA Moiseyev // Aktual'nyye problemy istorii, istoriografii i mezhdunarodnykh otnosheniy. Barnaul: Poisk v Altayskom gosudarstvennom universitete, 1996. S. 93-108.

Moiseyev V.A. V nekotorykh stranakh i posle nedovol'stva Rossii vozvrashcheniyem v Sin'tsyan v 1864-1866 gg. // Tret'i vostokovedcheskiye chteniya pamyati G. Livshits. - Barnaul: Izd vo Istoricheskiy vestnik, 2000. 328 s.

Moiseyev V.A. Prognozirovaniye poyezdki v Sin'tszyanskoye krylo Sin'tszyana i polozheniye Rossii v 70-kh godakh XIX veka // Vostokovednyye issledovaniya na Altaye. Tom 3. - Barnaul: Azbuka. 2002 g. 100-112

Moiseyev V.A. Rossiya i Kitay v Sredney Azii (vtoraya polovina XIX v. 1917 g.). Barnaul: Azbuka, 2003. 346 s.

Moiseyev S.V. Okolo 60 let v 70-kh godakh 70-go veka v Soyedinennom Korolevstve, s sostoyaniyem Yettishara i politikoy Velikobritanii (v 1970-kh godakh) // Gumanitarnyye issledovaniya noveyshey vneshney politiki. Barnaul: Izd vo Istoricheskiy vestnik, 2001. 216 s.

Moiseyev S.V. Eto Rossiya i Yettishar. 60-70 let. XIX vek Tekst. / SV Moiseyev // Vostokovednyye issledovaniya na Altaye: sb. nauka. ul. / subd. V.A. Moisey. Barnaul:

Azbuka, Vyp. № 3. 2002 g. 91-99.

Moiseyev S.V. Vzaimodeystviye Rossii i Uygurskogo gosudarstvennogo YAztisara v 1864-1877 gg. Diski ... Kandidat ... Istoricheskaya nauka. Barnaul: 2003. 227 s.

Mukanova G.K. Tsentral'naya Aziya skvoz' prizmu otnosheniy: Rossiya - Kazakhstan - Kitay (XVIII-XX vek do nashey ery). Petropavlovsk: Tipografiya ITTS, 2001. 557 s.

Petrov V.I. Reznya "serdets" v Azii: Sin'tszyan: kriticheskaya istoriya narodnogo dvizheniya i priznatel'nost' / VII. Petrov. M.: Kraft, 2003. 526 s.

Pochekayev R.YU. Osobennosti pravovogo polozheniya Iliyskra kraya v 1760-1860-ye gg. // Izv. Ural. Fed. v muke Mnogoseriynnyy telefil'm 2: Gumanitarnyye nauki. nauchnyye yarmarki. T. 20. № 4 (181). 2018. S. 152-166.

Sizova A.A. Rol' rossiyskoy diplomatii v regulirovanii migratsionnykh protsessov v tsentral'noy Rossii i Kitaya (vtoraya polovina XIX veka). // Mezhdunarodnyye otnosheniya v Tsentral'noy Azii: istoriya i sovremennost': material mezhdunarodnoy konferentsii. Barnaul. Out. II / Sub Rev. A.V. Stareyshiny. Barnaul: Azbuka, 2010. 326 s.

Suteyeva K.A. Politika Rossii v Iliyskom kraye v 1871-1881 gg. Avtoreferat. Cand. Diss. Alma-Ata, 1987 g.; Politika Rossii v Iliasskoy Kitaye 1871-1881 gg.: monografiya. Almaty: nauchnaya stat'ya «I.P. Tanteyeva», 2012. 130 s.

Tumaykina V.V. Pozitsiya Sankt-Peterburga i Turkestanskikh gosudarstv v voyne za okkupatsiyu voyennykh nakhoditsya v samom nachale antiyadernogo vosstanovleniya v Sin'tszyane (1864-1867) // Mezhdunarodnyye otnosheniya v Tsentral'noy Azii: istoriya i sovremennost': Materialy mezhdunarodnoy nauchnoy konferentsii. Barnaul, 27-28 marta 2008 g. / subd. IV Anisimova YU.A. Lysenko. - Barnaul: Rezul'taty poiska dlya: Alta. GSN. OON, 2008. 138-153

Tumaykina V. Glavnyye osnovnyye napravleniya g. Kolpakovskiy na vtoroy polovine XIX veka // Aktual'nyye problemy Sibiri. Sed'myye nauchnyye chteniya pamyati professora A.P. Borodavkina: da materialovedeniye. Konferentsiya / konferentsiya. Izdaniye V.A. Skubnevskiy, YU.M. Gonchar. Barnaul: Rezul'taty poiska dlya: Alta. GSN. Universitet. 2009. S. 207-210.

**ТАРИХ ТОЛҚЫНЫНДА
В ПОТОКЕ ИСТОРИИ
IN THE STREAM OF HISTORY**

ҒТАХР: 03.20.00

АҚТӨБЕ ӨНІРІНДЕГІ МҰСЫЛМАНДЫҚ САНАНЫҢ ҚАЛЫПТАСУЫ

Бекназаров Рахым Ағыбайұлы

Тарих ғылымдарының докторы, доцент,

Қ. Жұбанов атындағы Ақтөбе өңірлік мемлекеттік университетінің профессоры,
Ақтөбе қ., Қазақстан E-mail: r.beknazarov@gmail.com

Түйіндеме. Мақалада Қазақ даласында, соның ішінде Ақтөбе өңірінде исламның таралуы, мешіттердің салынуы (дұға бағыштайтын үйлердің құрылысы бойынша жұмыстарды ұйымдастыру мәселелері), қазақ балаларының білім алуына, халық ағарту ісіне зор үлес қосқан діни қайраткерлер мен олардың қызметі қарастырылады.

Тарихи деректер мен далалық этнографиялық материалдар Қазақстанның далалық бөлігінде мешіттердің құрылысы қазақтардың жартылай отырықшылыққа ауысқаннан бастап, тұрақты қоныстар мен тұрғын-жайлардың қалыптасуынан бастап, яғни XVIII ғасырдың аяғынан XX ғасырға дейін күшейе түскенін көрсетеді. Қазақтар арасында исламның екі бағытының күресі анық көрініс табады: оңтүстіктен Түркістанның, Хиуаның, Бұқараның діни мектептерінің, көбінесе сопылық бағыттағы, және солтүстіктен Қазан мен Уфаның ресми теологиялық орталықтарының күресі.

Кілт сөздер: қасиетті рухани құндылықтар, қазақтар, мешіттер, ислам, діни қайраткерлер, Ақтөбе облысы

МРНТИ: 03.20.00

**ФОРМИРОВАНИЕ МУСУЛЬМАНСКОГО СОЗНАНИЯ
В АКТЮБИНСКОМ РЕГИОНЕ**

Бекназаров Рахым Агибаевич

Доктор исторических наук, доцент, профессор Актюбинского регионального государственного университета им. К.Жубанова,
г.Актобе, Казахстан E-mail: r.beknazarov@gmail.com

Аннотация: В статье рассматривается вопрос распространения ислама, строительства мечетей (организация работ по строительству моленных домов) в Казахской степи, в частности в Актюбинском регионе, религиозные деятели, внесшие огромный вклад в народное образование.

Как показывают исторические источники и полевые этнографические материалы, строительство мечетей в степной части Казахстана начинает набирать силу с переходом казахов к полуседлости, с образованием здесь стационарных поселений и жилищ, т.е. с конца XVIII до нач. XX вв. И здесь четко прослеживается борьба двух направлений распространения ислама в среде казахов: с юга религиозных школ Туркестана, Хивы, Бухары, в большей степени суфийского направления, и с севера официальных теологических центров Казани и Уфы.

Ключевые слова: Духовные святые, казахи, мечети, ислам, религиозные деятели, Актюбинская область

THE FORMATION OF MUSLIM CONSCIOUSNESS IN THE ACTOBE REGION

Beknazarov Rakhym Agibaevich

Doctor of historical sciences,
professor of K.ZhubanovAktobe Regional State University.
E-mail: r.beknazarov@gmail.com, Aktobe, Kazakhstan

Abstract. The article deals with the issue of the spread of Islam, the construction of mosques (the organization of work on the construction of prayer houses) in the Kazakh steppe, in particular in the Aktobe region, and religious figures who have made a huge contribution to public education.

As historical sources and field ethnographic materials show, the construction of mosques in the steppe part of Kazakhstan begins to gain strength with the transition of Kazakhs to semi-sedentary, with the formation of stationary settlements and dwellings here, i.e. from the end of the XVIII to the beginning XX centuries. And here one can clearly see the struggle between the two directions of the spread of Islam among the Kazakhs: from the south of the religious schools of Turkestan, Khiva, Bukhara, mostly Sufi, and from the north of the official theological centers of Kazan and Ufa.

Keywords. Spiritual Holy Sites, Kazakhs, mosques, Islam, religious figures, Aktobe region

Отандық тарихнамада Қазақстан территориясында исламның таралуын зерттеу сұрағымен қоса Қазақ даласында халық арасында діни ағартушылық қызметін – IX ғасырдан бастап XX ғасырдың басына дейін Қазақ даласында салынған мұсылмандар құлшылық ететін ғимарат, ислам мәдениеті нысандарының бірі – мешіттердің құрылысын жүргізуде үлкен еңбек атқарған адамдардың өмірбаянын зерттеу мәселесіне де қызығушылық танылатын. Осыған байланысты ескерткіштану ретінде жалпы бағыт шеңберінде ислам дінін тарату жолында қызмет еткен тұлғаға арнап салынған мешіт секілді архитектуралық құрылыстардың генезисі бойынша қазіргі күнге дейін сақталып келген жерасты мешіттері, үңгірлердегі мешіттер, жерүсті мешіттері, мешіт-кесенелер, ханака және т.б. – даладағы ғұрыптық құрылыстар негізінде этноархеологтармен, этноархитекторлармен, этнографтармен жоспарлы далалық экспедициялық, архивтік-библиографиялық зерттеулер жүргізіледі.

Әсіресе Қазақ даласында исламның таралуына, мешіттердің салынуына (дұға бағыштайтын үйлердің құрылысы бойынша жұмыстарды ұйымдастыру мәселелеріне), қазақ балаларының білім алуына, халық ағарту ісіне зор үлес қосқан қоғам қайраткерлерінің – молдалардың, ишандардың, ахундардың, хазіреттердің, қожалардың өмірбаяндары ерекше назар аударарлық.

Өңірде исламды таратуға, мешіт, медреселердің құрылысын жүргізуге көп үлес қосқан XIX ғ. – XX ғ. басындағы тұлғалардың (Досжан ишан, Марал ишан, Нүрпеке хазірет, Кердері Әбубәкір және т.б.) діни және ағартушылық жолын зерттеу Қазақстан тәуелсіздік алған кезеңнен бастап жаңа серпін алады. Расында да бұл тұлғалар алғашқы ағартушы-геологтар ретінде болды. Сопы, ишан, ахун, хазірет діни атағын алу аталған кезеңде өте қиын, кейбір жағдайда қауіпті еді. Әрине, бұл олардың дін тарату қызметінің нәтижесі, шарифаттың барлық қағидаларын меңгергені үшін халық алдындағы еңбегі болды. Діни қайраткерлер өткен жол, олардың білімге ұмтылысы көп жылдар бойы халықтың Бұқарада, Хиуада, Уфада, Орынборда, Қазанда, Стамбулда, араб елдерінің діни орталықтарында білім алуға қызығушылығын танытты. Осы қиын жолда бастарынан өткерген ауыртпалықтарға қарамастан олар өз білімдерін жетілдіріп отырып, өңірге қайта оралып, өз отанында

ағартушылық қызметтерін атқарды.

Баршаға мәлім, исламның Қазақстан территориясына, әсіресе, оның оңтүстік аумағына ену фактілері VIII ғ. (751 ж. Талас шайқасынан кейін), IX ғ. Маңғышлақ түбегінде жартастағы және жерасты мешіттерінің (Шақпақ ата, Шопан ата және т.б.) салынуынан белгілі болды (Астафьев, 2010:357; Әжіғали, 2001:34). Алайда көшпелі тұрмыстың және шаруашылықтың объективті себептеріне байланысты ислам Орта Азияның отырықшы халқы өкілдері арасында секілді үлкен күшке ие бола қойған жоқ. Осындай жағдай XIX ғ. дейін сақталып келді. Әсіресе орыс ғалымы П.И. Рычковтың 1762ж. жарияланған «Топография Оренбургской губернии» еңбегінде қазақтардың діни өмірінен кейбір деректер көрсетіледі. Мысалы, «вера у них (яғни қазақтарда – Р.Б.), как и у прочих татар, магометанская. Но понеже между ими грамотных людей и абызов весь мало, то они и содержат закон сей слабо, и никаких мечетей в орде у них нет» (Рычков, 1762:86). Батыс тарихнамасында қазіргі таңға дейін ислам Ресей экспансиясы арқылы таралды деген көзқарас орын алуда. Мәселен, И. Войсков өз жұмыстарында: «В течение русского завоевания, в XVIII веке, они (яғни қазақтар – Р.Б.) не были еще мусульманскими, и им они стали при соприкосновении с русскими служащими. Им построили мечети, им послали муллу; понемногу они к этому приучились, но их религиозное усердие еще очень умеренно», – деп жазады (Woeikof, 1914:334).

Батыс тарихнамасында осындай көзқарастың қалыптасуына орыс самодержавиесінің империяның шығыс территорияларына, соның ішінде Қазақстанға, ықпалының болуы, Ресей империясының ықпалының күшеюі, әсіресе, діни саясатта, император жарғыларында көрініс тапты. Мысалы, 1973 жылдың 28 қаңтарында Екатерина II-нің «Мұсылман заңдарына бағынушыларға өздеріне өздері ахун сайлауға рұқсат беру туралы» («О дозволении подданным магометанского закона избирать самим у себя ахунов») жарғысы шығады (Ногманов, 1998:104). Осы сәттен бастап ортаазиялық мемлекеттерден молдалардың тағайындалу тәжірибесі тоқтатылады. «Керек» исламның шығысқа таралуы мақсат-бағдарлы таралуы, Қазақ даласында мешіттердің жеделдетіп салынуы басталады. Осы арқылы «сол жердегі халықты ресей бодандығына өткізу және бағынышты ұстау құралы...» ретінде көріп, сондай-ақ «осындай дұға оқитын орындар салу біздің шекарамызға жақын басқа да көшіп-қонып жүргендерді тартады: ал бұл басқа катал әдістерден гөрі уақыт өте келе олардың бас көтерулерін болдырмайды» деп сенді (Ногманов, 1998:105). Әрине, самодержавиенің исламға деген көзқарасының осылайша «жылуы» Еділ маңы мен Қазақстандағы халықтардың ұлт-азаттық көтерілістерінің өршу мәселесіне қарсы қолданған шара болғанын мойындау қажет. Отаршыл жүйенің діни мәселеге қатынасының өзгеруіне орыс-түрік және кавказ соғыстарының ықпалы аз болған жоқ. Е.Смирновтың ойынша, бұл оқиғалардың сабағын одан әрі орыс мұсылмандық Шығысты отарлау кезінде ескерілу керек еді, өйткені «басқа жермен салыстырғанда осында таза сақталған исламның жарығы мен тірегі ретінде өздерін көретін сарттар, тәжіктер, мұсылманданған түріктер өте күшті қарсылық, белсенді болмаса да, баяу түрінде көрсетеді» (Сыр-Дарьинская область, 1887:272). Атап өткен жөн, осындай жұмыс XV–XVI ғғ. бастап оңтүстік бағыттан да, әсіресе, алдыңғы қатарлы және елге танылған діни қайраткерлерді «ырыққа көндіру», мешіттерді бақылауды қолға алу және т.б. (Бабаджанов, 2006:254) жүргізілді.

Көшпелі қазақтардың көп бөлігі көшпелі түркмендермен қоса отырықшы Орта Азия халықтарының қасында ұзақ уақыт бойы «пұтқа табынушылар» болып көрінгендігін атап өткен жөн. Мал бағу, үздіксіз көшу отырықшы халықта бар мүмкіндіктерге ие болуға жағдай жасамады. Сондықтан ислам көшпелі ортада («далалық ислам») кейбір өзгерістерге ұшырады. Жалпы алғанда, А.К. Муминовтың пікірінше, осы өңірде «отырықшы өңірлердегі – Мәуереннахрдағы ислам және көшпелі өңірлердегі – Түркістандағы (Сырдариядан шығысқа қарай

мұсылман өңірлері) ислам» деп шартты түрде бөлінеді» (Муминов, 2004:109). Сонымен бірге соңғысы тұрмысқа қарай өзіндік ерекшеліктерге ие (қазақтардың, қарақалпақтардың, қырғыздардың мұсылмандық ұйымдары және т.б.). Осында тұрмыстық ислам, сопылық және әулиелерге табыну сияқты факторлар шешуші роль атқарып отырды (Муминов, 2004:113; Алимбай, 1998; Галиев, 1992; Мустафина, 2006).

Қазақтар мешіттер ретінде, әдетте, өздерінің киіз үйлерін пайдаланды («өз үйім – мешітім»). Осыған ұқсас жағдайды М.Н. Галкин Каспий теңізінің шығыс жағалауын мекендеген түркмендерден де байқайды. Бұл үшін олар «қыста бөлек киіз үй тігеді; ал жазда үлкен дөңгелек ор қазады, дұға бағыттаушылар оған түсерде немесе топырақ үйіндісінің арғы жағында аяқ киімдерін шешіп, мұнда жиналады» (Галкин, 1868:35). Молдалар ретінде діни сауаты бар қазақтар, «сарттар, орынбор және сібір татарлары» шақырылатын (Смирнов, 1897:25). Рычков Н. 1771 ж. қазақтарда «өздерінің діни қызметкерлері жоқ; бірақ күз мезгілінде оларға Ташкенттен, Түскістаннан және Хиуадан Қожалар, Ахундар және Молдалар келеді» (Дневные записки, 1772:26). Молдалардың бір бөлігін ортаазиялық халықтар өкілдері болып табылатын қазақтардың тұтқындары құрады. Мәселен, Бөкей ханда үш молда қызмет жасаған – Мурсалим Муртазаев, Абдряш Кутушев және Наис Мухамадрахимов. Олар тұтқынға алынды, қазақтарға үйленді, «балалар бар, осы себептер Бөкей ханға қызмет етуге міндеттейді». Олардың бірі 1801 ж. «Бөкей Ресей бодандығына өткенде онымен бірге осы жаққа өтті», яғни Ресей азаматтығын алды (Дело об указе, 1812: 11).

Тарихи деректер мен далалық этнографиялық материалдар Қазақстанның далалық бөлігінде мешіттердің құрылысы қазақтардың жартылай отырықшылыққа ауысқаннан бастап, тұрақты қоныстар мен тұрғын-жайлардың қалыптасуынан бастап, яғни XVIII ғасырдың аяғынан XX ғасырға дейін күшейе түскенін көрсетеді. Қазақтар арасында исламның екі бағытының күресі анық көрініс табады: оңтүстіктен Түркістанның, Хиуаның, Бұқараның діни мектептерінің, көбінесе сопылық бағыттағы, және солтүстіктен Қазан мен Уфаның ресми теологиялық орталықтарының күресі. Қазақстан этноархеологтарының соңғы жылдардағы далалық ізденістері ислам таралуының осы екі бағыттарының ықпал ету аймағын шартты түрде көрсетуге мүмкіндік береді. Оның бірі – Ембі өзенінің бассейні, Мұғалжар тауларының оңтүстік сілемдері, Құрдым жеріне дейінгі Ырғыз өзенінің төменгі ағысы.

Бізбен шартты түрде жүргізілген шекараның солтүстік бөлігіндегі мешіттердің негізгі типтері болып ООБ-тан ССШ-қа бағытталған, жоспары тіктөртбұрышты бөлмесі бар (дұға бағыштайтын негізгі бөлмеден басқа кіреберіс, кебісхана, кітапхана кіретін), солтүстігінде мұнарасы (төбесінде, кіреберістің үстінде, ғимараттың бұрышында) салынған «татарлық типтегі» мешіттер табылады (Харузин, 1888: 162–163). В.В. Бартольд көрсеткендей, «христиан храмдарындағы крест секілді мешіттерде діни символ болған» мұсылман белгісі айшықпен аяқталды. Алайда ол «жалпы исламға емес, түрік-осман исламына тән» болды, мысалы Түркістан мешіттерінде орыс жаулап алушылығына дейін кездескен жоқ». Мешіттің оңтүстік-батыс қабырғасында міндетті түрде михраб қуысы жасалады. Олар әртүрлі құрылыс материалдарынан салынатын: ағаштан (Нарынқұмдағы Үштерек жеріндегі мешіт), тастан (Елек бассейніндегі Атыолла Хазірет мешіті), қызыл күйдірілген кірпіштен (Жабасақ ауылы маңындағы Самурат мешіті, Ырғыз – Өлкейек су айырығы, Ембідегі «Қожасайдың көк мешіті»), күйдірілмеген кірпіштен (Ақтөбе қаласының оңтүстігіндегі Сазды суқоймасы маңындағы Жоламан мешіті), кейбір кезде шым қолданылды (Ділмағамбет мешіті, Мұғалжар тауларының оңтүстік-шығыс сілемдері). Бірнеше мешіт туралы, Орынбор-Ташкент темір жолын салу бағытын зерттеу кезінде әсіресе, инженер фон-Шульц атап өтеді. Орынбордан 185-ші верст өткеннен кейін (Ақтөбе жағына қарай – Р.Б.) молдаға,

ауыл старшыны және аул биіне тиесілі болған күйдірілген кірпіштен керемет мешіт, медресе және бірнеше ағаш үйлер тұрғызылған; көптеген қыстаулар бұл ғимараттарды қоршайды, сондықтан қысқы мезгілде нағыз ауылды құрайды...». Одан әрі ол Ақтөбеден оңтүстікке қарай Бестамақта «бірнеше ағаш үйлер бар» екендігін және «салынып жатқан мешіт сән келтіріп» тұрғандығын жазады. Бұл ескерткіштерді этноархеологиялық зерттеулер көрсеткендей бұл ғимараттардың сәулеттік ерекшелігі жарық түсіретін терезелерді жоспарлау және салу болып табылады.

Батыс Қазақстан қазақтары үшін мешіт құрылысын жүргізудегі бастамашылардың бірі Кіші жүздің Жетыру тайпалық бірлестігінің Табын руынан шыққан (Шөмішті табын → Қарақойлы → Қоңыр → Жанқара → Бекше → Баспан → Қашақ) молда Қашақтың ұлы Досжан ишан (1812–1896) болды. Ол XIX ғ. Батыс Қазақстанның ғана емес, қазақтар мекендеген барлық аумақтың белсенді діни қайраткерлерінің бірі, Меккеге қажылық жасаған алғашқы қазақтардың бірі болып табылады. Кейін Досжан ишан араб елдеріндегі қасиетті жерлерге қазақтардың тәуап етуін ұйымдастырып отырған, Меккеде Қазақстаннан қажылыққа келген мұсылмандарға арнап «Тәкия үйі» құрылысын ұйымдастырушылардың бірі болды, қазақ халқының мұсылмандар әлеміне қатыстылығын дәлелдеп, «қазақ шежіресін» реформалауға белсенді қатысты, XIX ғ. 80-жылдары қазақтар үшін жеке муфтиятты ашу ісінде белсенді көшбасшы болды (Ұрпақұлы, 2000; Әжіғали, 2001; Шаңгереев, 2000).

Давлетшиннің 1898 ж. мәліметі бойынша, «сословиелік қызметі бойынша – барлық қырғыздар – жергілікті байлар-көшпелілер», олардың арасында тек «төлем алып өзгелер үшін қажылық жасауға келген екі молда» болды. Барлық қажылар жасы бойынша – 50-60 жастағы қарттар еді. Сапарға азық дайындау туралы оның жазбалары қызықты, сапарға орыс самаурынымен, шайымен, тоқаштарымен бірге «түздалған жылқы етін, шұжықтарды, кепкен тұзды құрт» алатын. Сонымен қатар екі бағыт болды: біріншісі – Еуропа арқылы теміржол арқылы Константинопольге, екіншісі теңіз арқыл кемеде Одессадағы және Севастопольдегі порттар арқылы. Осы кезеңнен бастап Меккеде «орыс мұсылмандарына» тиесілі арнайы қонақүйлер пайда бола бастайды.

Ақтөбе өлкесі тарихқа бай және мыңдаған жыл қалыптасқан мұсылмандық дәстүрді жалғастырушы мекен. Өңірдегі Жем, Темір, Ойыл, Ырғыз, Елек, Қобда, Қарғалы өзендері, сондай-ақ Мұғалжар тауы мен Доңызтауда мешіт-медреселер, мінәжат үйлері салынып жас буын мұсылмандық бұлақтан тәлім алды. Тарихи деректер бойынша, Ақтөбе өлкесінде XX ғ. басында 204 мешіт, 88 шіркеу, 109 мінәжат үйлері (ҚР АОММ, 288:3). Ал халықтың зердесінде өңірде шамамен 240 мешіттің болғаны айтылады. Бұл деректер өткен заман қоғамдағы діни мәдениеттің биік деңгейде болғандығын аңғартады. Сондықтан да, қазақ даласында «ислам», «иман», «ихсан» сөздері ертеден адамдардың санасына сіңіп, ислам діні халықтың ділімен біте қайнасып, ұлттық болмыстың ажырамас бөлгіне айналғандығын көрсетеді.

Көшпенді дәстүрді ұстанған қазақ халқы тарихта ислам мәдениетінен ешқашан да үзген емес. Мұсылмандық ұстаным қоғамды әрқашан да рухани дамуға жетеледі. Дала ойшылдары, ақын-жыраулар ислам өркениетінің көрнекті өкілдерінің бірі болды. Қожа Ахмет Ясауи мен Асан Қайғыдан бастап Абай, Ыбырай және Шәкәрім қазақ халқының ағартушылары, ислам руханиятының тасымалдаушыларына айналды. Ал қазақ зиялыларының барлық өкілдері мұсылмандықты ұлттық-мәдени өмірдің қажетті бөлігі деп санады. Олар дін адамды имандылыққа, адамгершілікке, мәдениеттілікке өркендетеді деген ойларын білдірді.

Өңірден шыққан діни тұлғалар мұсылман елдерінде білім алып, еліне ағартушылық ісімен аты аңызға айналып ел санасында қалған. Зиялылар ауыл

арасында мешіт тұрғызып, халық олардың қызметіне зор баға берген. XIX ғ. мен XX ғ. басында халықты мұсылмандыққа шақыруда аттары мәшһүр болған тұлғалар – Досжан хазірет, Сары ишан, Пәтуалы ишан, Шәкен ишан, Ахмет Халфе, Аманғали ахун, Бекпан хазірет және т.б. есімдерімен жалғастыруға болады. Олар діни сауаттылығымен, тақуалығыменен қатар дүниелік білімділігімен ерекшеленіп халық арасында үлкен құрметке ие болған. Сондықтан, халық оларды «Қара молда», «Сары молда», «Ақ ишан», «Сары ишан» секілді мәртебе лақаптарымен атауды әдетке айналдырған. Ал халық көбіне дін қызметкерлерін «молда» деп таныған.

Молда – бұл арабтың маула – сөзінен қалыптасқан, кейін парсы–түрік тілдеріне бұрмаланып молда, мулла, мелла, болып өзгерген сөз. Мағынасы «мырза», «әмірші» «ұстаз» «білімді адам» дегенді білдіреді (<http://www.krugosvet.ru>; Ислам, 2010:149). Орта Азия мен Кавказ халықтары молда деп, мешіттегі діни рәсімдер атқарушы қызметкерді айтады. Олар ресми діни басқарманың құрамындағы дін қызметіндегі теологиялық біліміне ие болмаған төменгі лауазым. Молдаларды қызметке іріктеуде олардың сауаттылығы анықталады және діни рәсімдерді орындауға қажетгі Құранның сүрелер жатқа білу талабы қойылады (<http://www.krugosvet.ru>). Патшалық Ресей билігі тұсында (1788 жылдан бастап) молда қызметін атқарған дін қызметкерлердің міндеттері мемлекеттік қаулылармен белгіленіп, шенеуніктердің бақылауында болды. Молда арнайы тағайындалып, жергілікті мешіттердің қарамағына жіберілді. Кеңестік дәуірде молдалардың қызметі шектелді, оларды дінінің рәсімдерін атқарушы ретінде ғана танылды.

Қазіргі уақытта молданы ресми түрде «имам» деп атайды. Бүкіл Қазақстан өңірлерінде Қазақстан Мұсылмандары Діни Басқармасының тағайындаған (ҚМДБ) өкіл имамдары қызмет атқарады. Соңғы деректер бойынша (2016 ж.), елімізде 2499 мешіттер келсе, оның 65-і Ақтөбе облысында орналасқан (www.din.gov.kz).

Мұсылман әлемінде діни лауазымы жоғарғы тұлғаларды «хазірет», «мүфти», «ахун» немесе «ишан» деп те атайды. Олардың мағынасы төмендегідей сипаттама береді.

Хазірет – діни лауазым. Жоғары дәрежелі дін иелеріне берілетін діни атақ. Мұхаммед (с.ғ.с) пайғамбардан кейінгі 4 халифтің бірі Әли қазақта «Хазірет Әли» деген атпен мәлім. Хазірет атағы мешіттің немесе белгілі бір аймақтағы мұсылман дін иелерінің басшысына да беріледі. Хазірет атағы лауазым иесінің дін қағидаларына жүйрік, ғұлама адам екендігін аңғартады.

Мүфти – (араб сөзі, мағынасы — «пікір айту») фәтуа шығарушы, мұсылман қауымның жоғарғы рухани тұлғасы Ахун – ислам діни қызметшілерінің лауазымы, шарифат қазии, шарифат соты. Мүфтиден кейінгі діни атақ, (қазіргі өкіл имамдар сияқты) (Ислам, 2010:149).

Ишан (өзбекше - Эшон, көне чагататай тілінде - išan) – әулие деген сөздің баламасы. Сопылық мектептің жетекшісі. Ишан сөзінің мағынасы шейх, муршид, ұстаз, пір деген мағынамен қолданылады. Орта Азия елдерінде Мұхаммед (с.ғ.с) Пайғамбардан тарайтын ұрпақты ишандар деп атайды (Бартольд, 1966; Фатющенко, 2003).

Әулие – уәли сөзінің көпше түрі, мағынасы – ең жақын дос. Құран Кәрімде: «Біліңдер! Расында Алланың достарына (әулие) қауіп-қатер жоқ, әрі олар қайғырмайды. Олар иман келтіріп, тақуа болғандар. Оларға дүние тіршілігінде де ақыретте де қуаныш бар. Алланың сөздерінде өзгеріс жоқ. Міне, ірі қол жетушілік осы (Юныс сүресі, 62-64 аяттар)», – деп баяндалған (7-Юныс сүресі, 1991:216). Уәли (әулие) – шамасы жеткенше Алла тағаланы және көркем сипаттарын біліп таныған, парыз құлшылығына аса мұқият, күнә істерден өте сақ мұсылман. Күнә істен сақ дегені мүлдем күнә жасамайды және күнәдан пәк дегені емес. Бірақ, қате күнә жасап қойса, тез тәубе етіп, қатты өкінеді.

Пайғамбардың (с.ғ.с.) мұрагерлерлері болып табылатын мұсылман дін қызметкерлері Ақтөбе өңірінде де өмір сүріп, ізгі жолды жалғастыруда атсалысты. XX ғасырдың басына дейін, Ақтөбе өңірінде көптеген мешіттер халыққа қызмет жасады. Имандылыққа, ізгілікке шақырған молдалар, патша үкіметінің шоқындыру саясатына қарсы, халықтың мұсылмандық сауатын арттыруға өлшеусіз үлес қосты. Ол заманда әр ауылдың, әр әулеттің сауат таныған өз молдасы, өз ишаны болған. Олар сол ауылдың жастарын үй-ішілік жүйедегі оқуларға оқытты.

Әдебиеттер

Ажигали С. Архитектура кочевников – феномен истории и культуры Евразии (памятники Арало-Каспийского региона). Алматы: Ғылым, 2002. 654 с.

Ажигали С. Памятники Северного Приаралья // История и культура Арало-Каспия: сб. ст. Алматы: Құсжолы, 2001 Вып.1. С. 150–183.

Алимбай Н., Муканов М.С., Аргынбаев Х. Традиционная культура жизнеобеспечения казахов. Очерки теории и истории. Алматы, 1998. 233 с.

Амелин В.В., Денисов Д.Н., Моргунев К.А. Ислам в конфессиональном пространстве Оренбургского края. Оренбургское книжное издательство имени Г.П. Донковцева. Оренбург, 2014. 448 с. С. 7-8

Астафьев А.Е. Новые направления изучения подземных мечетей Мангыстау // Роль номадов в формировании культурного наследия Казахстана. Научные чтения памяти Н.Э. Масанова: сб. мат-лов Межд. науч. конф. Алматы: Print-S, 2010. С. 351–358.

Әжіғали С.Е. Досжан-ишан Қашақұлы (1812–1896) // Қазақстан ұлттық энциклопедия. Т.3. Алматы, 2001. С. 373.

Бабаджанов Б. Среднеазиатское духовное управление мусульман: предыстория и последствия распада // «Власть и общество в истории»: матер.межд. летней школы молодых историков стран-участниц СНГ. М., 2006. С. 253–269.

Бартольд В.В. Сочинения. Т.6. Работы по истории ислама и арабского халифата. М., 1966. С. 675.

Бекназаров Р.А. Новые данные по памятникам мемориально-культурной архитектуры на севере Арало-Каспия (бассейн р. Илек) // История и культура Арало-Каспия: сб. ст. / под общ.ред. С. Ажигали. – Алматы: Құсжолы, 2001. Вып. 1. С.184–195.

Бекназаров Р.А. Отчет Актюбинской комплексной этноархеологической экспедиции 2005 г. Ақтобе, 2005. 111 с.

Галиев В.З. Культура Казахстана во второй половине XIX – начале XX веков: учебное пособие по истории Казахстана с древнейших времен до наших дней. Алма-Ата, 1992. С. 88–98.

Галкин М.Н. Этнографические и исторические материалы по Средней Азии и Оренбургскому краю. СПб., 1868. – 337 с.

ГАОО. (Государственный архив Оренбургской области) Ф.6. Оп. 10. Д. 3487.

Давлетшин. Отчет штабс-капитана Давлетшина о командировке в Хиджаз. СПб., 1899. 145 с.

Дело об указе муллам Муртазаеву и Кутушеву об их пребывании в орде. 30 апреля 1812 г. // ГАОО. Ф. 1. Опись 3. Том 2. Дело № 868. 11 л.

Дневные записки путешествия капитана Николая Рычкова в киргиз-кайсацкой степи в 1771 году. СПб., 1772. 105 с.

Ислам. Энциклопедиялық анықтамалық. Алматы: Аруна Ltd, 2010.592 б.

ҚР АОММ (Ақтөбе Облыстық Мемлекеттік Мұрағаты) 13-қор, 8-тізбе, 288 іс. 3-п.

Муминов А.К. Ислам в Центральной Азии: особенности в кочевой среде // Матер.межд. конф. «Урбанизация и номадизм в Центральной Азии: история

проблемы». Алматы, 2004. С. 108–116.

Мустафина Р.М. Бытовой Ислам у казахов (XIX–XX вв.) (историко-этнографическое исследование): дис. ... док.ист.наук. Алматы, 2006. 322 с.

Ногманов А. Екатерина II: «...повелеваем... наблюдать, дабы к исправлению духовных должностей Магометанского закона употребляемы были люди в верности надежные и доброго поведения» // Историко-документальный журнал «Эхо веков». Казань, 1998. № 1–2. С.103–106.

Рычков П.И. Топография Оренбургская, т.е. обстоятельное описание Оренбургской губернии. Оренбург, 1762.

Смирнов А.П. Быт и нравы киргизов – изд. 2-е. СПб., 1897. 27 с.

Сыр-Даринская область. Описание, составленное по официальным источникам Е. Смирновым. СПб.: Типогр. М.М. Стасюлевича, 1887. – 356 с.

Ұрпақұлы Т. Ойшыл, ағартушы, хазірет // Темір (газ.), 2000. 13 мамыр. 3 б.

фон-Шульц К.К. Некоторые результаты нивелировочных исследований, произведенных между Оренбургом, Аральским морем и Кара-Тугаем // ЗИРГО ОГ. 1884. Т. 12, вып. 3. С. 1–40.

Фатющенко А. Уйти нельзя. Обидите // Вокруг света (ж.). 2003. № 5 (2752).

Харузин А. Степные очерки (Киргизская Букеевская орда). Странички из Записной книги с 13 фототипными таблицами. М., 1888. 192 с.

Шангереев Е. Кіші жүз пірі Досжанхазірет // Темір (газ.), 2000. 9 қыркүйек. 3 б.

7-Юныс сүресі, 62-64 аяттар./ Құран Кәрім, (қазақша мағына және түсінігі) / ауд. Халифа Алтай. Екі Харамның қызметкері Фаһд патшаның Құран Шәриф басым комбинаты. 1991. 604 бет.

http://www.krugosvet.ru/enc/kultura_i_obrazovanie/religiya/MULLA. Крымский А.Е. История мусульманства. Москва-Жуковский, «Кучково поле», 2003.

Woeikof I. Le Turkestan russe. – Paris: A. Colin, 1914 – 360 p.

www.din.gov.kz(In Russian)

References

Azhigali S. Arhitectura kocevnikov – fenomen istorii i kulturey Evrazii (pamytniki Aralo-Kaspiiskogo regiona). Алматы: Gylm, 2002. 654 s. (In Russian)

Azhigali S. Pamytniki Severnogo Priaraliya // Istoriya i kultura Aralo-Kaspiya: sb.st. Алматы: Quszholy, 2001 Vyp. I. S. 150–183. (In Russian)

Alimbai N., Mukanov M.S., Argybaev Kh. Tradicionnaya kultura zhizneobespechenya kazakhov. Oчерki teorii i istorii. – Алматы, 1998. 233 s. (In Russian)

Amelin V.V., Denisov D.N., Morgunov K.A. Islam v konfessionalnom prostranstve Orenburgskogo kraya. Orenburgskoe knizhnoe izdatelstvo imeni G.P. Donkovceva. Orenburg, 2014. 448 s. S. 7-8 (In Russian)

Astafev A.E. Novye napravleniya izuceniya podzemnyh mechetey Mangystau // Rol nomadov v formirovanii kulturnogo naslediya Kazakhstana. Nauchnye chteniya pamyti N.E. Masanova: sb.matlov Mezdn.nauc.konf. Алматы: Print-S, 2010. S. 351–358. (In Russian)

Azhigali S.E. Doshan-ishan Qashaquly (1812–1896) // Qazaqstan ulttyk enciklopediya. T. 3. Алматы, 2001. S. 373. (In Kazakh)

Babadzhanov B. Sredneaziatskoe dukhovnoe upravlenie musulman: predistoriya i posledstviya raspada // “Vlast I obshestvo v istorii” mater. mezhd. Letnei shkoly molodykh istorikov stran-ucastnic SNG. M., 2006. S.253–269. (In Russian)

Bartold V.V. Socineniya. T. 6. Raboty po istorii islama I arabskogo khalifata. M., 1966. S. 675. (In Russian)

Beknazarov R.A. Novyedannye po pamyatnikam memorialno-kultuvoi arhitektury na severe Aralo-Kaspiya (bassein.Ilek) // Istoriya I kultura Aralo-Kaspiya: sb. st. / pod obsh. Red. S.Azhigali. Алматы: Quszholy, 2001. Vyp. 1 S.184–195. (In Russian)

Beknazarov R.A. Otcet Aktubinskoi kompleksnoi etnoarkheologiceskoi ekspedicii

2005 g. Aktobe, 2005. 111 s. (In Russian)

Galiyev V.Z. Kultura Kazakhstana vo vtoroy polovine XIX – nacele XX vekov: ucebnoe posobie po istorii Kazakhstana s drevneishikh vremen do nashikh dnei. Alma-Ata, 1992. S. 88–98. (In Russian)

Galkin M.N. Etnograficeskie i istoriceskie materialy po Srednei Azii i Orenburgskomu krau. SPb., 1868. 337 s. (In Russian)

GAOO (Gosudarstvennyi arhiv Orenburgskoi oblasti). F. 6 . Op. 10. D. 3487. (In Russian)

Davletshin. Otshetshatbs-kapitana Davletshina o komandirovkakh v Khidzhaz. SPb., 1899. 145 s.

Delo ob ukase mullam Murtazaevu i Kutushevuvu ob ikh prebyvanii v orde. 30 aprelya 1812 g. // GAAO. F. 1 Opis 3. Tom 2. Delo #868. 11 l. (In Russian)

Dnevnye sapiski puteshestviya kapitana Nikolaya Ryckova v Kirgiz-kaisackoy stepi v 1771 godu. SPb., 1772. 105 s. (In Russian)

Islam. Enciklopediyalyk anyktamalyk. Almaty: Aruna Ltd, 2010. – 592 b.

QR AOMM (Aqtobe Oblastyq Memlekettik Muragaty). 13-qor, 8-tizbe, 288-is, 3-p. (In Kazakh)

Muminov A.K. Islam v Centralnoi Azii: osobennosti v kocevoisrede // Mater. mezhd. konf. “Urbanizaciya i nomadizm v CeantrolnoiAsii: istoriyaproblemy”. Almaty, 2004. S.108–116. (InRussian)

Mustafina R.M. Bytovoy Islam u kazakhov (XIX–XX vv.) (istori-etnograficeskoe issledovanie): dis....dokt.ist.nauk. – Almaty, 2006. 322 s.

Nogmanov A. EkaterinaII: “... povelevaem... nabludat, daby k ispravleniu duhovnykh dolzhnostey Magometanskogo zakona upotreblyaemy byli ludi v vernosti nadezhnye i dobrogo povedeniya” // Istoriko-dokumentalniyi zhurnal “Ehovekov”. Kazan, 1998. #1–2. S. 103–106. (InRussian)

Ryckov P.I. Topografiya Orenburgskaya, t.e obstoyatelnoe opisanie Orenburgskoi gubernii. Orenburg, 1762. (In Russian)

Smirnov A.P. Byt i nravy kirgizov izd.2-e SPb., 1897. – 27 s. (In Russian)

Syr-Darinskaya oblast. Opisanie, sostavlennoe po oficialnym istocnikam E.Smirnovym. SPb.: Tipografiya M.M. Stasulevica, 1887. 356 s. (In Russian)

Urpakuly T. Oyshyl, agartushy, khaziret // Temir (gaz.), 2000. 13 mamyr. 3 b. (In Kazakh)

Fon-Shulc K.K. Nekotorye rezultaty nivelirovocnykh issledovaniy, proizvedennykh mezdu Orenburgom, Aralskim morem i Kara-Tugaem // ZIRGO OG. 1884. T. 12, vyp. 3. S. 1–40. (In Russian)

Fatushinko A. Uiti nelzya. Obidite // Vokrug sveta (zh.). –2003. – #5 (2752). (In Russian)

Shangereev E. Kishizhuz piri –Doshan khaziret // Temir (gaz.), 2000. 9 qyrkuyek. – 3 b. (In Kazakh)

Haruzin A. Stepnye ocerki (Kirgizskaya Bukeevskaya orda). Stranicki iz Zapisnoi knigi s 13 fototipnymi tablicami. M., 1888. 192 s. (In Russian)

7-Unys suresi, 62-64 ayatlar // Quran Qarim (qazaqsha magyna zhane tusinigi) / aud. Khalifa Altay. Eki kharamnyn qyzmetkeri Fahd patshanyn Quran Sharif basym kombinaty. 1991. 604 b. (In Kazakh)

http://www.krugosvet.ru/enc/kultura_i_obrazovanie/religiya/MULLA. Krymskiy A.E. Istoriya musulmanstva. Moskva-Zhukovskiy: Kuckovoe pole, 2003. (In Russian)

Woeikof I. Le Turkestan russe. Paris: A. Colin, 1914 360 p.

МРНТИ 930.85(574)

КУЛЬТУРНАЯ ПОЛИТИКА В КАЗАХСТАНЕ: ЦЕЛИ, МЕТОДЫ, РЕЗУЛЬТАТЫ

Капаева Айжан Токановна

д.и.н., профессор, ГНС Институт истории и этнологии им. Ч.Ч. Валиханова
Казахстан. г. Алматы. E-mail: kapaeva.59@mail.ru

Аннотация: Политика культуры советского государства в национальных регионах была в целом неоднозначной и противоречивой. Нельзя свести все, что было сделано в области культуры в Казахстане в советский период только к положительным или только к негативным результатам. Необходимо объективно, всесторонне, комплексно рассмотреть цели, методы и результаты этой политики. С одной стороны, советская культура в Казахстане развивалась быстрыми темпами – строились школы, высшие учебные заведения, театры, музеи, преодолевалась неграмотность как среди детей, так и взрослого населения. Бесплатное образование во всех звеньях – от средней школы до вуза. Нельзя отрицать очевидного – советская культура достигла расцвета. Все эти меры были направлены для становления и развития советского человека, с интернациональным менталитетом, благодарного власти за то «светлое» что принесла революция и советская власть. С другой стороны, насаждалась теория того, что до Октябрьской революции казахский народ был неграмотен, не имел своей национальной культуры, был раздираем феодальными пережитками. Для всеобщей интернационализации народа применялись разнообразные методы – русификация, подавление всего национального в сознании казахов, вплоть до фальсификации многовекового культурного наследия народа, а также литературы, истории. В итоге два поколения казахов оказались оторванными от своих национальных корней, истории и литературы. Казахский язык был низведен до бытового языка. Культура советского периода – сложная диалектическая целостность, но она никогда не была единым монолитом. Противоречивость присуща и всей системе, и ее элементам. Нужен серьезный анализ ее удач, поражений, ошибок и исканий.

Ключевые слова: советская культура, образование, культурная политика, казахская интеллигенция, цензура, наследие народа, казахский эпос.

ҒТАХР 930.85(574)

ҚАЗАҚСТАНДАҒЫ МӘДЕНИЕТКЕ ҚАТЫСТЫ САЯСАТ: МАҚСАТЫ, ӘДІСТЕМЕСІ, НӘТИЖЕЛЕРІ

Қапаева Айжан Тоқанқызы

т.ғ.д., профессор, Ш. Уәлиханов атындағы Тарих институтының бас ғылыми қызметкері. Қазақстан, Алматы қаласы. E-mail: kapaeva.59@mail.ru

Түйіндеме: Кеңес өкіметінің ұлттық аймақтардағы мәдениетке қатысты саясаты жалпы алғанда әркімге және қарама-қайшылықта болды. Қазақстандағы кеңестік биліктің мәдениет саласында атқарған іс-шараларын жағымды немесе жағымсыз тұрғыда біржақты қарастырған дұрыс емес. Мәдениетке қатысты саясатты: мақсаты, әдістемесі, нәтижелерін объективті түрде жан-жақты зерделеу қажет. Қазақстанда орта білім беретін мектептер мен жоғары оқу орындары және театр, музей т.б. мәдени мекемелер көптен ашылып, өлке тұрғындары арасында

сауатсыздық деңгейі жойылды. Мектепте және жоғары оқу орындарында білім алу тегін еді. Республикада кеңестік мәдениет жоғары қарқынмен дамып, үлкен жетістіктерге жетті. Бұл «жарқын» жетістіктер Ұлы Қазан революциясы мен Кеңес өкіметінің жеңісі ретінде түсіндіріліп, елімізде қарапайым азаматты интернационалистік, таптық рухта қалыптастыруға аса зор мән берілді. Сонымен қатар, қазақ халқы революцияға дейін артта қалған феодалдық қоғамда өмір сүрген, надан, сауатсыз еді деген жалған теория санамызға сіңірілген еді. Ата тарихымызды бұрмалау, әдебиетіміз бен мәдениетімізді жоққа шығару т.б. кеңестік қитұрқы саясат арқылы қазақ халқын орыстандыру жүргізілді. Қазақ тілі мәдениет, ғылым мен білім, саясат саласында қолданыстан шығарылды. Қазақ халқының салт-дәстүрі мен әдет-ғұрпы, мыңдаған жылдық тарихы мен мәдени құндылықтарына «жоғарыдан» менсінбей қараушылық орын алды. Кеңес өкіметінің шағын ұлттар жөніндегі мәдениетке қатысты саясатында осындай жағымсыз тұстары да жеткілікті еді. Сондықтан бұл тақырыпты жан-жақты ақиқат түрсында кенінен зерттеген жөн.

Кілт сөздер: кеңестік мәдениет, білім беру, мәдени саясат, қазақ зиялылары, цензура, мәдени мұра, қазақ эпосы.

IRSTI 930.85(574)

CULTURAL POLICY IN KAZAKHSTAN: GOALS, METHODS, RESULTS

Капаева Аизхан

Doctor of Historical Sciences, Professor, Chief Researcher at the Ch.Ch. Valikhanov
Institute of History and Ethnology of Kazakhstan, Almaty
E-mail: kapaeva.59@mail.ru

Abstract: The culture policy of the Soviet state in national regions was generally ambiguous and controversial. It is impossible to reduce everything that was done in the field of culture in Kazakhstan during the Soviet period only to positive or only negative results. It is necessary to objectively, comprehensively consider the goals, methods and results of this policy. On the one hand, Soviet culture in Kazakhstan developed rapidly – schools, higher educational institutions, theaters, museums were built, illiteracy was overcome both among children and adults. Free education in all levels – from school to university. The obvious cannot be denied – Soviet culture has flourished. All these measures were aimed at the formation and development of Soviet man, with an international mentality, grateful power for the “bright” that brought the revolution and Soviet power. On the other hand, the theory was introduced that before the October Revolution the Kazakh people were illiterate, did not have their own national culture, and were torn apart by feudal survivals. A variety of methods were used for the general internationalization of the people – Russification, suppression of the entire national in the minds of the Kazakhs, up to the falsification of the centuries-old cultural heritage of the people, as well as literature and history. As a result, two generations of Kazakhs were divorced from their national roots, history and literature. The Kazakh language was reduced to a common language. The culture of the Soviet period is a complex dialectical integrity, but it has never been a single monolith. Inconsistency is inherent in the whole system and its elements. We need a serious analysis of her successes, defeats, mistakes and searches.

Keywords: Soviet culture, education, cultural policy, kazakh intellectuals, political censorship, people’s heritage, kazakh epos.

Введение. Советский период в истории Казахстана является сложным и противоречивым: это касается абсолютно всех сторон жизнедеятельности общества – экономической, политической, культурной, поскольку они тесно взаимосвязаны друг с другом. Политический режим, установленный в результате Октябрьской революции, характеризовался абсолютным контролем государства над всеми областями общественной жизни, полным подчинением человека политической власти, диктатом идеологии. Власть утверждала, что в недалеком будущем будет построено бесклассовое коммунистическое общество на основе реализации принципов коллективизма, диктатуры пролетариата. В экономике была ликвидирована частная собственность, все предприятия были национализированы, вся экономика становилась централизованной. Власть перешла в руки одной единственной партии ВКП(б) – КПСС, установлена однопартийность. Право на существование имела только единая общеобязательная идеология – марксизм-ленинизм. Средства массовой информации были монополией государства. Установлена система жесткого контроля над всем обществом.

Материалы и методы. Современный подход к стратегии культурного обновления основывается на восстановлении первостепенного значения общечеловеческих и национальных культурных ценностей, которые были идеологизированы в советский период в угоду марксистско-ленинской методологии, базировались на классово-социальной основе. Все достижения человеческой культуры и техники приписывались исключительно европейской цивилизации. История казахов была искажена, изучалась фрагментарно, особенно история дореволюционного Казахстана. Под запретом была история ханов, батыров, о государственности казахов не было и речи. С обретением суверенитета в изучении национальных культур прослеживается другая крайность – некоторое самозамыкание культуры на своей самобытности, специфике, относительная самоизоляция. Данное явление вполне объяснимо поскольку на протяжении почти 70 лет советской власти была утрачена этнокультурная и национально-культурная идентичность народа. Конечно, без идеализаций, преувеличений, необъективных оценок здесь не обходится. Настало время взвешенных, обдуманных, объективных работ, анализирующих как позитивные, так и негативные последствия тех или иных исторических этапов, явлений, событий, личностей.

Материалами для исследования послужили в первую очередь архивные источники, которые содержат ценные документы эпохи, истории отношений власти и культуры, эпизоды конфронтации, репрессий, гонений и идеологических проработок. Наряду с архивными источниками широко использовались опубликованные документальные и статистические сборники, периодическая печать. Российский государственный архив новейшей истории (РГАНИ) и Институт русской и советской культуры Ю.М. Лотмана Рурского университета (Бохум, ФРГ) продолжают публикации архивных документов по истории советской культуры под общим названием – «Культура и власть от Сталина до Горбачева». В статье использовались документальные сборники из этой серии – «Идеологические комиссии ЦК КПСС. 1958-1964: Документы», «Аппарат ЦК КПСС и культура 1953-1957 гг.: Документы.» (Аппарат ЦК, 2001:10)

А также монографии и труды ученых, посвященных истории культуры разных исторических этапов.

Обсуждение. За годы независимости национальная историография стала активно пополняться исследованиями, опирающимися на качественно новые концептуально-методологические принципы. Это работы М.К. Козыбаева (Козыбаев, 2007), К. Нурпеиса (Нурпеис, 1995), М.К. Койгелдиева (Койгелдиев, 1995), Л.Я. Гуревича (Гуревич, 1992), Р.М. Жумашева (Жумашев, 2002). Охватывая разные этапы и направления истории культурного строительства, они отличаются стремлением авторов освободиться от старых догм и стереотипов, попытками

анализировать процессы социокультурного развития с позиций национальных интересов, общечеловеческих ценностей и достижений мировой цивилизации.

В обстоятельном переосмыслении нуждаются вопросы истории национального искусства, отечественного кинематографа, науки. Актуальным требованием времени выступает необходимость углубления методологии научного поиска и теоретико-оценочного восприятия советской действительности.

Результаты. К общим чертам тоталитарного общества, характерным для России в целом, в национальных окраинах, к которым относился Казахстан, добавлялись свои специфические проявления: в экономике это разрушение традиционной системы жизнеобеспечения казахов, которое привело к величайшей трагедии 20-30-х годов - повсеместному голоду, охватившему все регионы страны и огромным жертвам среди коренного населения. Другим проявлением тоталитарной власти в национальных окраинах, было уничтожение элиты нации, выдающихся представителей казахской национальной интеллигенции, создавших партию «Алаш». На тот момент эта была единственная партия не только в Казахстане, но и во всем регионе Средней Азии, которые боролись за идею национальной автономии казахов. «Как реальность казахской истории «само существование такой группы реформаторов – относительная аномалия в мусульманском мире конца XIX – начала XX вв., поскольку она пыталась связать воедино заведомо несовместимую в тот период триаду: ценности кочевой цивилизации, исламское мироощущение и европейскую модель развития». (Сужиков, 2008:8).

Власть внедряла в умы людей, что только советская власть открыла глаза отсталому, необразованному народу. Что ту богатую культуру казахов, которая была до 1917 г., надо забыть и строить новую пролетарскую социалистическую культуру. Большевики с самого начала своей власти следовали принципу пролетарского гимна Интернационала, который был официальным гимном СССР в 1922-1944 гг.: «Весь мир насилья мы разрушим

До основанья, а затем

Мы наш, мы новый мир построим, —

Кто был ничем, тот станет всем».

И разрушали до основания все, что было создано народом за многовековую историю путем запретов, гонений, высылки, репрессий и физического уничтожения. Это касалось не только казахской национальной культуры, но и культуры всех народов, входивших в «Союз нерушимый республик свободных», в том числе и русской национальной культуры. Подтверждением этого является высылка в 1922 г. более 160 представителей русской интеллигенции в Германию на так называемом «философском пароходе». Л.Д. Троцкий так прокомментировал эту акцию: «Мы этих людей выслали потому, что расстрелять их не было повода, а терпеть было невозможно» (Хрестоматия, 1994:265). Представители русской интеллигенции были высланы, но имели возможность работать, писать, творить хотя и вдали от Родины, которой они в одночасье стали не нужны. Что же касается казахской интеллигенции к. 19 – нач. 20 вв., среди которых были высокообразованные ученые, юристы, писатели, врачи, издатели – она была полностью физически уничтожена. Репрессиям подверглись также их жены и дети. Их имена, а также труды, были на протяжении 70 лет под строжайшем запретом. Если на первом этапе подверглись репрессиям политические оппоненты власти, то в годы «большого террора» была уничтожена и революционная интеллигенция Казахстана, помогавшая устанавливать советскую власть, которая искренне верила в идеалы революции и была ею предана. Встает вопрос: почему неугодных представителей русской интеллигенции высылали за рубеж, а представителей казахской интеллигенции уничтожили физически? Да потому, что представители партии «Алаш» были «угрозой» основным принципам как старой, так и новой власти, как царской империи, так и советской власти. Еще на заседаниях Учредительного собрания

депутаты от казахских земель поднимали «большой» вопрос для царской империи земельный, о возвращении казахам их земель, отнятых в процессе колонизации. Основной вопрос за что боролась партия «Алаш» на протяжении всего периода своей деятельности - это создание национальной автономии. Это тоже не входило в планы царской власти, представители которой выступали за «единую и неделимую Россию». Из-за этих разногласий вышел из партии кадетов А. Букейханов. Партия «Алаш» искала любую возможность, чтобы осуществить свои планы по созданию автономии, поскольку понимали, что казахи могут полностью ассимилироваться, не имея собственной территории, незаконно отобранной у коренного населения во время крестьянских переселений и искусственно раздробленной на части по разным генерал-губернаторствам. В обстановке начала гражданской войны лидеры партии Алаш и правительства Алашорды, не принявшие большевистскую платформу советской власти, надеялись создать и укрепить объявленную на втором съезде казахскую автономию с помощью Дутова и других антисоветских сил и центров. Однако по основному для партии «Алаш» вопросу автономии, «белые» были на стороне монархии и были против «деления» России. Создать казахскую автономию удалось в форме Советов и на основе классовых принципов, но благодаря этому на значительных исконно казахских землях была восстановлена государственность Казахстана. Образование КАССР положило начало к восстановлению территориальной целостности Казахстана, разрушенной в результате его превращения в колонию Российской империи. Восстановление территориальной целостности Казахстана имело важнейшее значение для исторических судеб казахского народа в будущем. Казахские интеллигенты имели реальную возможность эмигрировать за пределы страны, как это сделал единственный политический эмигрант Мустафа Чокай, и вести борьбу, находясь вдали от «красного террора». Но они выбрали для себя другой путь – в трудные годы тоталитаризма они были со своим народом и продолжали борьбу за свободу, просвещение. И этих людей – истинных патриотов казахского народа, советская власть предала, обещав, что если они будут сотрудничать с советской властью, то их минует маховик репрессий. Однако все они были репрессированы советской системой, которая боролась на протяжении 70 лет даже с памятью о них.

Третьим проявлением тоталитарной власти в национальных окраинах было отлучение от корней национальной культуры. После установления диктатуры рабочих и крестьян, начинается строительство пролетарской культуры. Все что было создано до революции 1917 г., не считалось культурным наследием, их (достижения многовековой культуры казахов) нельзя было взять в новую «светлую» жизнь социализма, более того от него необходимо было избавиться или в лучшем случае забыть. Поскольку была выдвинута теория о том, что движущей силой общества является только народ, а не отдельные личности, то начинается отрицание роли ханов, биев, батыров в истории казахов. Примером уничтожения исторической памяти казахского народа, отлучением от корней национальной культуры является борьба с казахским эпосом в 50-е годы XX в.

В 1950-е годы литературоведы не раз обращались к вопросу о происхождении казахского эпоса, так как было распространено мнение, что не все произведения устного творчества можно рассматривать как народные (Архив НАН, 526:6). Истинная же причина состояла в том, что необходимо было стереть из памяти народа исторические героические эпосы, воспевавшие борьбу за независимость казахского народа, прославлявшие ханов и батыров, возглавивших эту борьбу.

В докладной на имя заведующего отделом художественной литературы и искусства ЦК КП Казахстана Байгалиева отмечалось: “Цель дискуссии – определение исторического характера, идейной сущности и художественного достоинства казахского героического и социально-бытового эпоса; разрешение самых спорных вопросов этой области литературоведения; разграничение

народных и антинародных вариантов поэм, тем самым дать конкретную оценку каждой из них и положить конец существующим до настоящего времени разнотолкам.” (АП РК, 243:241). Важное значение в правильном осмыслении, освоении и использовании казахского фольклора и богатейшей народной музыкальной культуры, в изучении дореволюционной литературы возлагалось на широкое обсуждение этих вопросов среди научной общественности. Однако оно было проведено с позиций социологического вульгаризма, обмен мнений был подменен огульной критикой инакомыслящих. Так, 11-15 апреля 1953 г. Президиум АН Казахской ССР и правление Союза писателей Казахстана провели дискуссию по казахскому эпосу. Основным докладчиком выступил М. Габдуллин, выступление которого продолжалось около 3-х часов, объем его доклада составлял 120 страниц (АП РК, 1510:170). Тема его доклада была следующей: «Қазақ эпосын оқып-үйренудің жай-күйі мен міндеттері». За неделю до «дискуссии», как это было принято в советский период на совещаниях любого уровня, доклады заранее представлялись в вышестоящие органы, обсуждались и дополнялись в том русле как того требовалось. Так, 2 апреля 1953 г. в Президиуме Союза писателей Казахстана обсуждались доклады М. Габдуллина и М. Ахинжанова. Выступили С. Муканов, Г. Мусрепов, А. Тажикаев, М. Ауэзов. Основного докладчика М.Габдуллина вызвал к себе вице-президент АН Каз. ССР Нигмет Сауранбаев по поводу доклада и высказал замечания по поводу того, что критика слабовата. На что М.Габдуллин ответил: “Мен айыптаушы емеспін, баяндамашымын” - “Я не обвинитель, а докладчик”. Вице-президент отметил, что вы как докладчик должны считаться с нашим мнением, поскольку Вы этот доклад делаете не от своего имени, а от имени Института. После чего возвращает доклад, выправленный в нужных местах, усиленный “критикой” особенно где говорилось о творчестве М. Ауэзова.

В дискуссии приняли участие ученые и партийно-советские работники из Москвы, Ленинграда, Ташкента, Фрунзе. На обсуждение были вынесены вопросы: “Состояние и задачи изучения казахского эпоса”, “Проблема народности казахских социально-бытовых поэм” (ЦГА, 243:241). В результате “обсуждения” казахский эпос был разделен на “реакционный” и народный. “Считать антинародными и реакционными поэмы: “Едыге”, “Орак и Мамай”, “Шора батыр”, “Базар батыр”, “Карабке батыр”, “Ер Саин”, а оценки их, данные в трудах М. Ауэзова, А. Маргулана, Б. Кенжебаева, С. Муканова и других, признать немарксистскими, глубоко ошибочными. Считать в своей основе народными поэмы: “Алпамыс”, “Ер Таргын”, “Кобланды-батыр”, “Камбар-батыр”, “Козы Корпеш и Баян сулу” – отмечалось в итогах “дискуссии” (АП РК, 1504:1). Эта “дискуссия”, проводимая, по мнению ее организаторов, с заботой о “чистоте марксистско-ленинского учения” прошла с заранее подготовленными решениями, преследовала цель очернить группу ученых. В ходе “дискуссии” в адрес Ауэзова, Маргулана, Муканова и др. были высказаны несправедливые обвинения в национализме, в отсутствии классового чутья и т.д.

В справке Института языка и литературы, направленной в ЦК КП Казахстана отмечается, что дискуссия, проведенная в 1953 году должного эффекта не дала. “Она вместо того, чтобы стимулировать научные силы на более глубокое и широкое изучение казахского эпоса, по существу, отпугнула исследователей от этой важной темы. Недостатком дискуссии было то, что она стремилась механически причислить то или иное произведение эпоса в категорию народного или ненародного, без учета особенностей, специфики, традиций эпохи и народа, создавшего эти произведения. Но большая беда дискуссии заключается еще и в том, что в ней много говорилось о тех или иных исследователях, об их ошибках и промахах, нежели о самом эпосе. Отрицательную роль в те годы сыграла нигилистическая точка зрения на литературное и культурное наследие. Это обстоятельство по существу явилось причиной тому, что в течение долгого времени в Институте слабо велась работа по

изучению и обнародованию произведений эпоса.” (ЦГА, 243:221). В течение трех лет (1955-1957гг.) проделана значительная работа по обнародованию образцов и исследованию жанра и генезиса казахского эпоса. В 1957 г. были изданы 7 произведений эпоса: “Камбар-батыр”, “Ер-тарғын”, “Алпамыс”, “Қобланды”, “Қыз-Жибек”, “Қозы-Корпеш – Баян-сулу”, “Айман - Шолпан”. По каждому из этих выпусков была дана статья по истории возникновения и распространения данного эпического произведения, дан подробный комментарий. Над подготовкой к печати работали научные сотрудники Н.С. Смирнова, О. Нурмагамбетова, М. Гумарова, М. Сильченко, Т. Сыдыков и другие. Руководителями являлись М.О. Ауэзов и Н.С. Смирнова. Институт языка и литературы проводил большую работу по научному изданию казахского эпоса. Изучались все версии и варианты произведений казахского эпоса.

В 1950 г. за либеральное отношение к “фальсификаторам науки” был освобожден от должности вице-президента академик АН Казахской ССР, доктор филологических наук С.К. Кенесбаев. Он был обвинен в насаждении “аракчеевского режима” в казахском языкознании. “В 1950 г., летом меня вызвали в обком партии, где забрали партийный билет. Мне было указано в недельный срок выехать из Алма-Аты в Кызыл-Орду. При переезде были утеряны ценные книги, рукописи, карточки – плод моей многолетней работы...” – вспоминает академик С.Кенесбаев (АП РК, 185:94).

В постановлении Президиума АН Казахской ССР и Правления Союза писателей Казахстана “Об итогах дискуссии по научному изучению жизни и творчества Абая Кунанбаева” М. Ауэзов, С. Муканов, Х. Джумалиев, Е. Исмаилов были обвинены в “отходе от марксизма”, в “грубых политических ошибках”, в “принижении роли Абая и абаевских традиций в истории казахской литературы” (ЦГА, 243:221).

Таким образом, постановление ЦК Компартии Казахстана “О грубых политических ошибках в работе Института языка и литературы АН Казахской ССР” (1947г.) нанесло непоправимый урон развитию казахского литературоведения и языкознания, предопределило на долгие годы отставание в развитии казахской литературы. Во-первых, был нанесен физический урон кадрам литературы: незаконно репрессировались выдающиеся представители казахской советской литературы, известные литературные критики и ученые, их труды изымались из научно-литературного обращения; во-вторых, многие из тех, кто оставался на своем посту, подвергались давлению, ограничениям в творчестве, различным проработкам в коллективах и в печати.

Шел процесс монополизации всех сфер духовной и культурной жизни и проявление крайнего подавления любого инакомыслия в тоталитарном обществе.

Культурная политика в условиях становления и функционирования государства тоталитарного типа представляет собой деятельность партийно-государственных органов, направленную на формирование основанных на идеологических канонах концептуальных представлений о месте и роли культуры в жизни общества, о должном состоянии культурной (художественной жизни), на определение приоритетных целей и направлений культуры, ограничение, запрет или, напротив поддержку в различных формах (идеологическую, моральную, материальную, финансовую и пр.) определенных направлений, творческих коллективов, отдельных представителей культуры, деятельность и творчество которых идет в русле официальной доктрины или не противоречит ей.

Характерной чертой общественно-политического развития в послевоенный период являлось непомерное разрастание и господство в ней роли идеологии. Идеологическая деятельность партии не ограничивалась широким комплексом мер по политической агитации и политическому воспитанию трудящихся, она все более превращалась в руководство всей духовной культурой. Особенное внимание уделялось укреплению идеологических основ советской культуры, в частности

повышению идейно-политического уровня литературы и искусства.

Неверным было бы говорить, что культура Казахстана не развивалась. Шло бурное развитие культуры только в советской форме. Советский режим навязывал всем народам и всем культурам единый образец и стандарт существования: “Культура должна быть социалистической по содержанию, национальной по форме и интернациональной по духу”. Унификация зашла настолько далеко, что некоторые народности почти полностью утратили свою этническую и культурную идентификацию, превратились в безликую часть “советского народа”, оторвались от корней своей культуры, даже от родного языка. Что интересно, многие народы Средней Азии (Центральной Азии) сумели сохранить традиции, обычаи и самое главное язык. Что касается казахов, то за несколько поколений казахский стал языком только бытовым, и то не везде. Особенно это касается северных, центральных и восточных областей Казахстана, где большинство населения были люди некоренной национальности, в основном славянской. Что касается городов, крупных и не очень крупных, вне зависимости их регионального расположения проживало некоренное население, казахи же проживали в сельской местности. Приведем цифры, «В результате интенсивной урбанизации численность горожан-казахов выросла в пять раз. Процент коренного городского населения составлял 14,4 и поднялся до 21,9.» (Казахстан, 1972:148). Одна из причин многоэтничности в этих регионах состоит в том, что Казахстан был местом переселения крестьян, после реформы 1861 г., ссылки политических заключенных во время Российской империи, затем местом переселения депортированных народов, большое количество переселилось в Казахстан в годы освоения целинных и залежных земель. В 1960 г., отмечая очередную годовщину целинной эпопеи, генеральный секретарь ЦК КПСС Н. Хрущев с гордостью заявил, что он сделал то, что царская администрация Российской империи не смогла сделать за 100 лет активной колонизации казахских земель, а именно увеличил долю некоренного населения Казахской ССР более чем на 50%. Хрущев имел далеко идущие планы в отношении казахских земель, планировалось, что с января 1961 года пять северных областей Казахстана с их огромным промышленным и сельскохозяйственным потенциалом (Целинный край) передать РСФСР с прямым подчинением Москве. Кроме того, в Москве обсуждались вопросы передачи полуострова Мангыстау Туркмении, Джетысайский, Кировский и Пахтааральский районы Чимкентской области (ныне Южно-Казахстанская область) – соседнему Узбекистану. Только благодаря председателю Совета Министров Каз ССР Жумабеку Ташеневу этим коварным планам не суждено было сбыться. Он единственный выступил против политики Генсека ЦК КПСС Н. Хрущева и не позволил расчленивать Казахстан.

Привлечение трудовых ресурсов из других регионов вело к неконтролируемой миграции. Коренное население вынуждено было оставить свои обжитые места, поэтому закрывались национальные школы, превращаясь в центральные усадьбы совхозов и колхозов. Удельный вес коренного населения составил всего 29% (1962 г.). Порождались взрывоопасные проблемы и напряжение в межнациональных отношениях. В пяти северных областях, а также центральных и восточных областях обучение в школах и высших учебных заведениях шло только на русском языке. Казахский язык и казахская литература не изучались. На предприятиях и учреждениях, если в коллективе был хотя бы несколько человек некоренной национальности, собрания проводились только на русском языке. А как известно, для языка нужна практика общения, которой не было ни на работе или учебе, ни дома, он оказался в тех реалиях не востребован. Многие выпускники школ Каз ССР получали высшее образование в вузах соседней России: Москве, Ленинграде (Санкт-Петербург), Новосибирске, Омске, Томске и вполне естественно, что общение происходило на русском языке. Когда мы были одним государством за этим явлением не было особых проблем, но на современном этапе встает проблема

«утечки мозгов», поскольку выпускники вузов из Казахстана находят достойную работу после окончания вуза, соответствующую их квалификации и остаются в России и работают уже на благо соседнего государства.

Казахская советская интеллигенция не сидела сложа руки, по мере возможности вопрос о статусе казахского языка поднимался не раз.

Конечно, далеко не все писатели бездумно и безропотно подчинялись всем указаниям партии, которые были по сути своей прямым вмешательством в творческий процесс. Многих из них беспокоила судьба казахского языка и литературы, их будущее.

Недовольство партийного руководства вызвали опубликованные газетой «Қазақ әдебиеті» в течение 1956 г. статьи «Самое большое богатство культуры», «Уважать родной язык», «Вопрос, требующий пересмотра», «Культура языка» и др.

10 декабря 1956 г. принято Постановление Бюро ЦК КП Казахстана «Об ошибках газеты «Қазақ әдебиеті» в освещении некоторых вопросов развития культуры в республике». В постановлении отмечалось: «ЦК КП Казахстана считает грубой политической ошибкой газеты «Қазақ әдебиеті» бездоказательные и вредные заявления о якобы существующим в Казахстане произволе по отношению к казахскому языку, об отсутствии учета интересов и запросов казахских трудящихся, о нецелесообразности работы в животноводстве и других отраслях народного хозяйства республики специалистов, не владеющих казахским языком, о якобы имеющем место запугивании «национализмом» и нарушении принципов ленинской национальной политики. Такие высказывания противоречат действительности. Они идут в разрез с закономерным стремлением казахского народа к дальнейшему укреплению братской дружбы с великим русским народом и другими советскими народами, к сплочению их вокруг марксистско-ленинского знамени пролетарского интернационализма.» (АП РК, 286:201). Газета «Қазақ әдебиеті» подняла также вопрос о неудовлетворительной постановке преподавания родного языка в казахских школах и особенно казахской молодежь, обучающейся в русских школах. В вузах республики, отмечала газета, прием экзаменов проводится только на русском языке, поэтому многие юноши и девушки коренной национальности не могут поступить в вузы. Газета поставила вопрос об организации во всех вузах республики казахских отделений. Газета пришла к выводу, что в республике почти не ведется подготовка национальных кадров высшей и средней квалификации (АП РК, 1833:59). В постановлении ЦК КП Казахстана от 10 декабря 1956 года отмечалось следующее :

1. Обратить внимание редакционной коллегии газеты «Қазақ әдебиеті» и ее редактора т. Мауленова на допущенные ими серьезные ошибки в освещении некоторых вопросов культурного строительства на страницах газеты.

2. Обязать Президиум ССП Казахстана усилить руководство газеты «Қазақ әдебиеті», укрепить состав редколлегии, помочь газете глубже и конкретнее освещать вопросы развития казахского языка и литературы, творчества писателей дореволюционного времени, и, особенно, творчества казахских советских писателей.

3. Обязать редакторов газет «Социалистік Қазақстан» (т. Шарипова), «Казахстанской правды» (т. Нефедова), «Қазақ әдебиеті» (т. Мауленова), «Халық мұғалимі» (т. Акишева) опубликовать ряд статей, правильно освещающих вопросы развития казахского языка, литературы и культуры Казахстана.

4. ЦК КП Казахстана считает важнейшей задачей АН Казахской ССР, институтов по гуманитарным наукам, СССПК и кафедр вузов по общественным наукам проведение исследовательских работ, направленных на изучение истории советского общества. В то же время ЦК обращает внимание Президиума Академии наук и Президиума Союза советских писателей Казахстана, на необходимость

глубокого изучения и развития казахского языкознания, а также изучение и использование в интересах дальнейшего развития культуры казахского народа положительного литературного и устного поэтического наследства.

1. Академии наук и Президиума Союза советских писателей Казахстана, на необходимость глубокого изучения и развития казахского языкознания, а также изучение и использование в интересах дальнейшего развития культуры казахского народа положительного литературного и устного поэтического наследства.

2. Поручить Министерству просвещения Казахской ССР и отделу школ, науки и культуры ЦК КП Казахстана совместно с директорами вузов разработать и внести на рассмотрение ЦК КП Казахстана предложения об улучшении дела изучения казахского языка учащимися казахами в русских средних школах и студентами-казахами в вузах республики; об улучшении изучения русского языка в казахских средних школах, а также об организации казахских отделений в соответствующих вузах с учетом потребностей народного хозяйства республики.

9. Обязать Министерство культуры Казахской ССР (Канапина) предусматривать в тематических планах издательств издание технической литературы на казахском языке. (АП РК, 286:201).

Постановление состояло из 12 пунктов и было подписано секретарем ЦК КП Казахстана И. Яковлевым.

15 августа 1958 г. Председатель Правления Союза писателей Казахстана Г. Мусрепов обратился с письмом к члену Президиума ЦК КПСС, Первому секретарю ЦК КП Казахстана Беляеву Н.И. с письмом, в котором отмечалось: “...Казахская сельская интеллигенция и молодежь в прошлом не имела и сейчас не имеет возможности широко ознакомиться на родном языке с достижениями науки и техники, с географией, историей, жизнью и бытом разных народов. Это, прежде всего, объясняется отсутствием в Казахстане научно-популярного и художественно-литературного журнала. Союз писателей считает, что он имеет возможность издавать на казахском языке литературно-художественный журнал, популяризирующий достижения науки и техники. Правление СПК просит ЦК КПК разрешить издание такого журнала (объем – 8 п.л.)” (АП РК, 1833:59). Заведующий отделом пропаганды и агитации ЦК КП Казахстана М.Беленов, обращаясь к Первому секретарю ЦК КП Казахстана Беляеву Н.И. просит “снять записку тов. Мусрепова с контроля”, отмечая следующее: “Отдел пропаганды и агитации считает невозможным удовлетворить эту просьбу тов. Мусрепова в данное время. Журналы Союза писателей “Жулдыз” и “Советский Казахстан” получают государственную дотацию в сумме 740 тысяч рублей. Создание нового журнала потребует больших дополнительных расходов на издание, а также приведет к распылению без того низкого тиража существующих общественно-политических и литературно-художественных журналов” (АП РК, 185:94).

Тенденция коренного народа Казахстана к развитию школьного образования на родном языке, развитию национальных литератур и искусства осуждалась и пресекалась как националистическая.

Противоречивость развития культуры советского периода заключается в том, что наряду с негативными тенденциями, касающимися национальной культуры, советская многонациональная культура бурно развивалась. Советское школьное образование, и сейчас спустя почти 30 лет после развала СССР, признается в мировом сообществе одним из лучших. В советский период строились театры, библиотеки, музеи. Но вот какие пьесы ставились на сценах этих театров, какие книги выпускались, а какие уничтожались и не доходили до библиотек, какие тематические выставки можно было увидеть в музеях решалось партией и государством.

В этой обстановке национально-культурное содержание в культуре играло роль декоративную: государству необходимо было продемонстрировать специфики -

народу и всему миру “интернационализм в действии”. Поэтому государство и поддерживало внешне декоративную сторону национальной одежды, национальное искусство (песни, танцы), но в отрыве от содержательной стороны национальной культуры.

В духовной сфере рассматриваемого периода сложились уродливые стереотипы - склонность к приукрашиванию, мифотворчество, внедрение в сознание масс “убеждений” о превосходстве социализма, социалистической культуры, которая противопоставлялась мировому интеллектуальному прогрессу и духовному наследию.

Так был взят курс на создание произведений, воспевающих реалии социалистического строительства.

Никакими ссылками на диктат исторических обстоятельств, на экстремальность переживаемой тогда ситуации нельзя оправдать грубость, некомпетентность, несправедливость, допущенные по отношению к искусству и культуре.

В деле руководства искусством, указывал Н.С. Хрушев, “партия не собирается ни с кем делить это руководство. У нас был, есть и будет один духовный вождь народа, всей художественной интеллигенции – наша великая Коммунистическая партия. Главное в партийном руководстве художественным творчеством – это постоянно следить, чтобы наше острое идейное оружие, каким является литература и искусство, никогда не ржавело, всегда находилось в боевой готовности, чтобы оно верно служило советскому народу и партии, метко разило врагов. Говоря о партийном руководстве, следует особо отметить, что многие недостатки в области литературы и искусства происходят от того, что партийные комитеты все еще робко вмешиваются в работу творческих союзов. Стоят в стороне от споров, которые имеют место среди творческой интеллигенции. Наш долг – следить за идейной направленностью творческой работы, повседневно интересоваться, как протекает жизнь людей творчества, направлять споры в нужную сторону, приглашать к себе или идти к ним”.

Представители партийной номенклатуры Казахстана строго следовали указаниям партии и первого ее руководителя. Многие из партократов Казахстана не признавали национальные обычаи и традиции своего народа и представляли национальное искусство не иначе как пугало, страшилище. Главный выход из создавшегося положения они видели в замене казахской культуры европейской. Так, к примеру Н. Джандильдин секретарь ЦК КП Казахстана по идеологии предлагал полностью отказаться от национальных обычаев и обрядов, которые якобы тормозили развитие культуры. Джандильдин начал “войну” с национальными инструментами, особенно с домброй, которую считал “пережитком”. В докладе он всячески принижал роль и значение ансамбля национальных инструментов, вместо которого необходимо было создать симфонический оркестр и это был единственный выход достижения европейской культуры, так считал Н. Джандильдин. Он не хотел понимать того, что только развивая самобытное национальное искусство, своеобразное и неповторимое можно стать цивилизованным. (АП РК, 185:94). К сожалению, в то время востребованными оказались взгляды первого идеолога Республики. Национальный ансамбль народных инструментов заменили симфоническим оркестром, вместо национальных казахских песен было поручено в срочном порядке написать симфоническую музыку.

В докладе Джандильдина было подвергнуто резкой критике все, что хоть каким то образом было связано с национальным стилем: изделия прикладного искусства, к примеру сделанная из керамики скульптура Кыз-Жибек; а также обложка романа Макана Жумагулова “Кыран кияда мерт болады”, где изображен Амангельды, все это было отнесено докладчиком к абстракционизму. Не были обделены “вниманием” и казахские поэты, в частности подвергся критике Толеужан Исмаилов, а также молодые тогда поэты – Олжас Сулейменов, Абиш

Кекилбаев, Жусип Кадыров, Оразбек Сарсенбаев. (АП РК 1504:1).

Заключение. Таким образом, советский тоталитарный режим, будучи колониальным по своей сути, стремился прежде всего духовно подчинить народы, входившие в союз. С этой целью в течение многих десятилетий повсеместно насаждалось чуждое национальному менталитету и образу жизни коммунистическое мировоззрение: закреплялась монополия марксистской идеологии. В результате чего в культурной сфере сложились механизмы, сдерживающие и деформирующие национальную духовную жизнь, подавляющие свободное проявление национального самосознания и национального мышления.

Тем не менее, можно смело утверждать, что в литературе, изобразительном искусстве, в музыке, кинематографе, театре у нас есть своя классика советского периода, сохранившая лучшие традиции национального мировосприятия и обогатившая их новыми открытиями в области формы, в постижении проблем человека и его судьбы. Роль художественной мысли, художественного знания в общественной жизни Республики неуклонно возростала.

Однако, как бы ни значительны были достижения нашей культуры, чувство неудовлетворенности оставалось. Нельзя отрицать царившего тогда чувства благодушия, гражданской пассивности, рапортования о достижениях культуры по случаю юбилейных торжеств и праздников. Количественные показатели зачастую подменяли качественные, господствовал бюрократический стиль.

В то же время жизнь культуры в период застоя не может быть охарактеризована несколькими критическими словами, равно относящимися ко всем, кто жил и работал тогда. Всегда, всюду и во все времена были люди, работавшие честно, по совести, с полным осознанием своей ответственности человека и художника.

Литература:

- Аппарат ЦК КПСС и культура 1953-1957 гг.: Документы. М., 2001. 808 с.
Архив Национальной Академии наук РК. Ф.2. Оп.1. Д.526. Л.6.
Архив Президента РК (далее АП РК)
АП РК. Ф.708. Оп.26.Д.1833.Л.82.
АП РК. Ф.708. Оп.26.Д.1510.С.170.
АП РК.Ф.708. Оп. 27. Д. 1504. Л.1.
АП РК. Ф.708.Оп.26.Д.1833.Л.58.
АП РК. Ф.708. Оп.26.Д. 1833.Л.59.
АП РК. Ф.708. Оп.26.Д. 1833.Л.62.
АП РК.Ф.708.Оп.30.Д.286. Л.201.
АП РК.Ф.708.Оп.30.Д.286. Л.201.
АП РК. Ф.708. Оп.32. Д.185. Л.94.
АП РК. Ф.708. Оп.32. Д.185. Л.94.
Гуревич Л.Я. Тоталитаризм против интеллигенции: из истории политики тоталитарного государства в отношении интеллигенции. Алматы, 1992. 145с.
Жумашев Р.М. Очерки истории культуры Казахстана. Караганда, 2002, 146 с.
Идеологические комиссии ЦК КПСС. 1958-1964: Документы М., 2000, 552 с.;
Казахстан в нерушимом союзе братских республик. Алма-Ата, 1972. с.148
Козыбаев М.К. Казахстан на рубеже веков: размышления и поиски. Алматы, 2000. 207 с.
Койгелдиев М.Қ. Алаш қозғалысы. Алматы,1995. 368 б.
Нұрпейіс К. Алаш һәм Алашорда. Алматы, 1995, 256 б.
Сужиков Б.М. Алаш орда в оценках мировой историографии. Казинформ <http://iie.kz> 19 августа 2008.
Хрестоматия по истории России. 1917—1940. /Под ред проф. М. Е. Главатского. М.: АО «Аспект Пресс», 1994. С. 265-268.
ЦГА РК. Ф.1841.Оп.1.Д.243.Л.221.

ЦГА РК. Ф. 1841. Оп. 1. Д.248. Л. 74.

ЦГА РК. Ф. 1841. Оп. 1. Д.248. Л.9.

References:

Apparat TSK KPSS i kul'tura 1953-1957 gg.: Dokumenty. M., 2001. 808 s.

Arkhiv Natsional'noy Akademii nauk RK. F.2. Op.1. D.526. L.6.

AP RK. F.708. Op.26. D.1833.L.82.

AP RK. F.708. Op.26. D.1510. S. 170.

AP RK.F.708. Op. 27. D. 1504. L.1.

AP RK. F.708.Op.26.D.1833.L. 58.

AP RK. F.708. Op. 26.D. 1833.L. 59.

AP RK. F.708. Op. 26.D. 1833.L. 62.

AP RK.F.708.Op.30.D.286. L.201.

AP RK.F.708.Op.30.D.286. L.201.

AP RK. F.708. Op. 32. D.185. L.94.

AP RK. F.708. Op. 32. D.185. L.94.

Gurevich L.YA. Totalitarizm protiv intelligentsii: iz istorii politiki totalitarnogo gosudarstva v otnoshenii intelligentsii. Almaty, 1992. 145s.

Ideologicheskiye komissii TSK KPSS. 1958-1964: Dokumenty M., 2000, 552 s.;

Kazakhstan v nerushimom soyuze bratskikh respublik. Alma-Ata, 1972. s.148.

Kozybayev M.K. Kazakhstan na rubezhe vekov: razmyshleniya i poiski. Almaty, 2000.

Koygeldiev M.K. Alash kozralysy. Almaty, 1995. 368 b

Nurpeis K. Alash h m Alashorda. Almaty, 1995, 256 b

Suzhikov B.M. Alashorda v otsenkakh mirovoy istoriografii <http://iie.kz>

Khrestomatiya po istorii Rossii. 1917—1940. / Pod red prof. M. Ye. Glavatskogo.

M.: AO «Aspekt Press», 1994. S. 265-268.

Tsentrал'nyy Gosudarstvennyy arkhiv RK (TsGA RK)

TsGA RK. F.1841.Op.1.D.243.L.221.

TsGA RK. F.1841.Op.1.D.243.L.221.

TsGA RK. F. 1841. Op. 1. D.248. L. 74.

TsGA RK. F. 1841. Op. 1. D.248. L.9.

Zhumashev R.M. Ocherki istorii kul'tury Kazakhstana. Karaganda, 2002, 146 s.

ҒТАХР: 03.20:00

КАСПИЙ-ОРСК МҮНАЙ ҚҰБЫРЫНЫҢ САЛЫНУ ТАРИХЫ

Мұхитов Қабібек

тарих ғылымдарының кандидаты,

Сафи Өтебаев атындағы Атырау мұнай және газ университетінің доценті.

Атырау қаласы, Қазақстан Республикасы. E-mail: ocean_5@mail.ru

Түйіндеме: Ембі ауданы өзінің географиялық жағынан орталықтан оқшау жатқан аудан болатын. Өндірілген мұнайды өңдейтін зауыттарға жеткізу ісі мүлдем қиын болды. Мұнайды Доссор-Ескене-Ракуша мұнай құбыры арқылы Үлкен Ракуша айлағына одан әрі Каспий теңізі арқылы Еділ өзенімен Поволжьядағы Нижний Новгород пен Ярославльдағы мұнай айыру зауыттарына тасып жүрді. Жолдың ұзақтығы өндірілген мұнайдың өзіндік құнын өсіріп жіберді. Бұл Ембі ауданының дамуына көп кедергі жасады. Осыған орай Кеңес Үкіметінің басшылары Ембі ауданында өндірілген мұнайды Орск мұнай айыру зауытына тасу үшін Каспий-Орск мұнай құбырын салу жөнінде шешім шығарды. Мақалада осы құрылыстың салыну тарихы баяндалады. Сол кезде орын алған социалистік жарыс пен екпінділер қозғалысы және оның құрылыс жұмысы жоспарының белгіленген мерзімде орындалуына тигізген пайдасы да айтылады. Құрылыс жұмысы барысында орын алған кейбір кемшіліктер де сөз болады.

Кілт сөздер: Орал-Ембі мұнайлы ауданы, Нижний Новгород мұнай айыру зауыты, Ярославль мұнай айыру зауыты, Каспий-Орск мұнай құбыры, Ескене-магистраль мұнай құбыры, МАС (мұнай айыру стансасы), Гурьев-Қосшағыл су құбыры, Гурьев-Доссор тар табанды темір жолы, Доссор, Мақат, Қосшағыл, Ескене кәсіпшіліктері т.б.

МРНТИ 03.20.00

ИСТОРИЯ СТРОИТЕЛЬСТВА НЕФТЕПРОВОДА КАСПИЙ-ОРСК

Мухитов Кабибек

кандидат исторических наук,

доцент Атырауского университета нефти и газа им. Сафи Утебаева. Город

Атырау, Республика Казахстан. E-mail: ocean_5@mail.ru

Аннотация: Эмбинский район был географический обособленным районом. Трудно было доставлять к перерабатывающим заводам добытую нефть. Нефть перевозилась по нефтепроводам Доссор-Ескене-Ракуша к причалу Большой Ракуши а оттуда по Каспийскому морю и через реку Волгу к нефтеперерабатывающим заводам Нижний Новгород и Ярославль. Протяженность пути увеличила себестоимость добытой нефти. И, конечно же, очень много препятствовал развитию Эмбинского района. В связи с этим, руководители Советской власти приняли решение о строительстве нефтепровода Каспий-Орск для транспортировки добытой нефти в Эмбинском районе на Орский нефтеперекачивающий завод. В статье раскрывается история строительства этого сооружения. В то же время говорится, что существовавшие в то время социалистические соревнования и движение ударников и их выгоды, которые могли повлиять на выполнение плана строительных работ в установленные сроки. Были затронуты некоторые недостатки в ходе строительных работ.

Ключевые слова: Урало-Эмбинский нефтеносный район, Нижне-Новгородский нефтеперерабатывающий завод, Ярославльский нефтеперерабатывающий завод,

нефтепровод Каспий-Орск, нефтепровод Ескене-магистральный, водопровод Гурьев-Косшагыл, НПС (нефтеперекачивающая станция), узкоколейная железная дорога Гурьев-Доссор, промыслы Доссор, Макат, Косшагыл, Ескене и т.д.

IRSTI 03.20.00

THE HISTORY OF THE CONSTRUCTION OF THE PIPELINE, THE CASPIAN-ORSK

Mukhitov Kabibek

candidate of historical Sciences, associate Professor of Atyrau University of oil and gas.
Safi Utebayeva. Atyrau city, Republic of Kazakhstan.

E-mail: ocean_5@vail.ru

Annotation. Emba district was a geographically isolated area. The extracted oil was difficult to deliver to refineries. The oil transported on oil pipelines Dossor-Eskene-Rakusha to berth Large Rakosi and from there across the Caspian sea via the Volga river to the refineries Bottom Novgorod and Yaroslavl. The length of the route increased the cost of oil produced. And, of course, a lot of hindered the development of Emba district. In this regard, the leaders of the Soviet government decided to build the Caspian-Orsk oil pipeline to transport the extracted oil in the Emba district to the Orsk oil pump plant. The article reveals the history of the construction of this building. At the same time, it is said that there were socialist competitions and the movement of drummers and their benefits that could affect the implementation of the construction plan in a timely manner. Some shortcomings in the course of construction work were touched upon.

Keywords: Ural-Emba oil-bearing region, Nizhny Novgorod and Yaroslavl oil refineries, Caspian-Orsk oil pipeline, Eskene-trunk oil pipeline, Guryev-Kosshagyl water supply, PS (oil pumping station), narrow-gauge railway Guryev-Dossor, Dossor, Makat, Kosshagyl, Eskene and so on.

Кіріспе. 1911 жылдан бастап Ембі мұнайлы ауданы игеріле бастады. Ендігі жерде Доссор кәсіпшілігінде өндірілген мұнайды Ресейдің орталық аудандарына тасымалдау қажеттігі туды. Осыған орай, 1912 жылы Доссор-Ракуша мұнай құбыры салынып, Ембі мұнайы Үлкен Ракуша мүйісі арқылы Каспий теңізімен тасылатын болды. Бірақ бұл жол көп шығынды талап ететін әрі өте ұзақ жол еді. 1926 жылы салынған Гурьев-Доссор тар табанды темір жолы да бұл мәселені түпкілікті шеше алмады. Бірінші бесжылдық жылдары Ембі ауданында бірқатар жаңа кәсіпшіліктер іске қосылды. Сөйтіп, бұл ауданның мұнайын тасу қажеттілігі одан сайын арта түсті. Ембі ауданының дамуы өндірілген мұнайды тасымалдауға байланысты болғандықтан бұл мәселені шешу кезек күттірмейтін мәселелердің біріне айналды. Қажетті керек-жабдықтардың бәрі Гурьев (Атырау) қаласынан алынып келетін. Ал ол заттар Гурьевке Каспий теңізі арқылы жеткізіліп отырды. Ауданды көлік қатынасымен қамтамасыз ету үшін оны орталықпен байланыстыратын темір жол желісін де салу қажет болды. Дегенмен, бұл кезде бүкіл елде индустриализация науқаны қарқынды жүріп жатырған еді. Сондықтан бір уақытта мұнай құбыры мен темір жол желісін салу мүмкін болмады. Біршама талқылаудан кейін алдымен Ембі ауданында өндірілген мұнайды тасымалдап тұратын құбыр салу керек деп шешті. Сөйтіп, ұзындығы 700 км болатын Каспий-Орск мұнай құбырын салу туралы шешім шығарды.

Каспий-Орск мұнай құбырын салу ісі оңайға түспеді. Құрылыс жұмыстары көпшілік жағдайда елсіз жерлерде жүргізілді. Ауыз судың өзін де тасып алып келу керек болды. Дегенмен, құрылысшылар Үкіметтің тапсырмасын белгілеген уақыттан бұрын орындап шықты. Мақалада осы мәселе кеңінен ашылып

жұмысшылардың еңбектегі ерлігі суреттеледі. Сонымен қоса, құрылыс кезінде орын алған кейбір кемшіліктер де айтылады.

Талқылау. Каспий-Орск мұнай құбырының салыну тарихы бұрын-соңды жеке тақырып ретінде толыққанды зерттелген жоқ. Дегенмен бұл тақырып Құспан Темірғалиев, Сартай Сәрсембаев, Эленора Қарымсақова сияқты көптеген тарихшылардың еңбектерінде орын алды (Темиргалиев, 1957; Сәрсембаев, 1973; Қарымсақова, 2003). Кеңестік дәуірдегі зерттелген еңбектерде бұл құрылысты салуда коммунистік партияның басшылық рөлі аса дәріптеледі (Темиргалиев, 1957; Сәрсембаев, 1973). Ал, кейінгі кезде жарық көрген көптеген еңбектерде бұл тақырып Қазақстан мұнай өнеркәсібінің тарихы аясында ғана жазылды (Коршак, Шманов, Мамонов, Пирогов, Махмотов, Нечваль, Астана, 2018; Мұқтар Ә. Атырау, 2006; Бердіғожин Л., Атырау, 2012, Табылдиев, Атырау, 2018). Сонымен қоса, көптеген ардагер мұнайшылардың естеліктерінде Каспий-Орск мұнай құбырының тарихы айтылып өтті (Балғымбаев, 2001).

Тақырыпты ашу барысында бірқатар архив деректері пайдаланылды (Ресей мемлекеттік саяси-әлеуметтік мұрағаты). Кеңес одағы Ғылым Академиясының жанынан шыққан арнайы жинақ та мақаланың жазылуына көп септігін тигізді (Большая Эмба, 1937). Сонымен қоса сол заманда жарық көрген бірқатар бұқаралық-ақпарат құралдары (Ударник нефтепровода, 1933; Казахстанская правда, 1935; Прикаспийская коммуна, 1935), мен қазіргі кезде жарық көрген газет материалы алынды (Нефтехимик, 1935:17.12).

Нәтижесі. *Каспий-Орск мұнай құбырының салыну тарихы.*

Бірінші бесжылдықта Ембі мұнай шаруашылығы бірқатар жетістікке жеткен болатын. Осы жылдары қосалқы кәсіпорындар көбейіп, материалдық-техникалық база нығайды. Бұрғылаудың айналмалы тәсіліне көшу әдісі бұрғылау жылдамдығын арттырып, терең барлау көлемін ұлғайтты. Нәтижесінде бірқатар жаңа мұнай көздері ашылды. Бірақ, бұл іс-шаралар мұнай кен орындарын игеруге жеткіліксіз еді. Ембі ауданы орталықтан оқшау орналасқандықтан суға тапшылық көріп отырды. Академик И. М. Губкин Орал-Ембі мұнай өнеркәсібін дамыту үшін алдымен сумен қамтамасыз етіп, көлік мәселесін шешу керек екенін атап өткен болатын (Большая Эмба, 1937: 27).

Көлік мәселесін шешу мұнайшыларды азық-түлікпен қамтамасыз ету үшін, құрылыс материалдары мен басқа да қажетті құрал-жабдықтарды жеткізіп тұру үшін қажет болды. Сонымен қоса, Ембіде өндірілген мұнайды тасымалдау үшін де көлік мәселесін шешу қажет еді. Ол үшін Орал-Ембі мұнайлы ауданын темір жол торабымен байланыстыратын жаңа темір жол желісін салу және мұнай құбырын жүргізу керек болды. Бүкіл одақ бойынша кешенді ірі құрылыстар салынып жатқан кезде бұл ауданда темір жол желісі мен мұнай құбырын қатар салу мүмкін емес еді. Сол үшін алдымен тек қана мұнай құбырын салуды қажет деп тапты.

Салынатын мұнай құбырының бағытын анықтау үшін бірнеше нұсқа талқыланды. Солардың бірі Ракуша бағыты болатын. Ол үшін мұнай құбырын Каспий теңізіне қарай 65 км тартса жеткілікті еді. Әрі көп қаржыны талап етпейтін. Бірақ, бұл нұсқа мұнай тасымалдау ісін түпкілікті шеше алмайтын болды. Сонымен қоса, мұнайды теңізбен тасу әдісі, алдымен, Еділ өзені мен Астрахан темір жол торабына көп салмақ салатын еді. Ол кезде Кавказ мұнайы да Астрахан арқылы Еділ өзенімен тасымалданып жүрді. Оның үстіне, бұл жол өте алыс болды. Ембі мұнайын Каспий теңізі арқылы Астраханға жеткізіп, одан әрі Еділ өзенімен Нижний Новгород және Ярославль зауыттарына тасу оның өзіндік құнын көбейтіп жіберді. Әрі қыстың 4-5 айларында Каспий теңізінің жағасы мен Еділ өзені қатып қалатын еді. Бұл кезде мұнай тасымалы мүлдем тоқтап қалады. Ал, өндірілген мұнайды сақтау үшін Ракуша айлағының жағасына көптеген мұнай құятын қоймалар тұрғызу керек болды. Екіншіден, Орал мен Сібірде, Қазақстанда жаңа индустриалық база қалыптаса бастаған. Ауыл шаруашылығын механикаландыру

ісі қарқынды дамыды. Сөйтіп, мұнай өнімдеріне деген сұраныс артты. Осыған орай, мұнайды осы жердің тұтынушыларына бірден жеткізетін құбыр салуды дұрыс деп тапты. Сол себепті, Доссор кәсіпшілігінен Ақтөбеге дейін мұнай құбырын жүргізу керек деген ұсыныс айтылды. Қазақ Үкіметі Ақтөбе облысындағы Жұрын бекетіне немесе Ембі стансасына дейін мұнай құбырын салу жобасын ұсынды. Құбыр арқылы Ақтөбе облысына жеткізілген мұнай Орынбор-Ташкент темір жол торабымен әрі қарай тасыла алынатын еді. Келесі ұсынылған жобаның бірі Доссор-Саратов жобасы еді. Бұл жоба 20-шы жылдары ұсынылған жоба болатын. Бірақ бұл жоба мұнайлы өлкенің көпшілік бөлігін қамти алмағандықтан оны тиімсіз деп тапты. Ембі ауданынан Куйбышев (қазіргі Самара) қаласына дейін мұнай құбырын салу жобасы да ұсынылған болатын. Бұл жоба Саратов бағытына қарағанда 110 мың сомға арзан еді (Балғымбаев, 2011: 76).

Жобалардың бәрі де қаперге алынып Үкімет басшыларының отырысында талқыланды. Сөйтіп, 1932 жылы 8 наурызда Еңбек және Қорғаныс Кеңесі Каспий-Орск мұнай құбыры мен Орск қаласында мұнай айыру зауытын салу туралы қаулы қабылдады. Ұзындығы 720 км болатын бұл құрылыс жоғарыда көрсетілген барлық талапты қамтыды. Мұнай айыру зауытының жобасын дайындауды Орск қаласындағы «Гипронефтезавод» деп аталатын ғылыми-зерттеу институтына тапсырды. ЕҚК оларға Орск мұнай айыру зауытын 1935 жылы іске қосуды міндеттеді. Зауыт тек қана Ембі мұнайын өңдеуі тиіс болды. Ембі мұнайы жеткіліксіз болған жағдайда Кавказ мұнайын өңдеуге болады деп шешті. Ол үшін Кавказ мұнайын Каспий теңізі арқылы Гурьевке тасып әкеліп одан әрі қарай Каспий-Орск мұнай құбырымен Орскіге жеткізу көзделді. Мұнай айыру зауытын салу үшін Орск қаласында «Крекингқұрылыс» деп аталатын құрылыс басқармасы құрылады. 1934 жылдың 1 тоқсанында бұл құрылыс жұмысына 1 654 адам жұмылдырылған екен. «Орск заводы Батыс Сібір мен Оңтүстік Оралды, Шығыс Сібір мен Еділдің Орталық бөлігін мұнай өнімімен қамтамасыз ететін болады»-деп жазды «Известия» газеті (Нефтехимик, 1935: 17.12).

Каспий-Орск мұнай құбырын салу ісі қиын жағдайда жүзеге асты. Бұл құбыр 13 өзен мен тау жыныстарын, жыралар мен көптеген сорларды және темір жол желісін кесіп өтуі тиіс болды. Трасса салу жұмыстарын сусыз далада және жолсыз жағдайларда жүргізуге тура келді. Құрал-жабдықтар мен материалдарды жүздеген шақырым қашықтықтан тасу керек болды. Автомашиналар мен тракторлар, экскаваторлар мен басқа да механизмдер жетіспеді. Республикамызда құбыр салу үшін бірде-бір құрылысшы маман болмады. Құрылыс жұмысына жұмылдырылғандардың негізгі бөлігі ешқандай мамандығы жоқ қазақтар еді. Бірақ, Үкіметтің қатал талабы мен жұмысшылардың еңбек құлшынысы бұл міндетті аброймен орындап шығуға себепші болды.

1932 жылдың мамыр айынан бастап инженер-техникалық қызметкерлер мен жұмысшы кадрларды жасақтау жұмыстары жүргізілді. Мамыр айының басында техникамен және азық-түлікпен қамтамасыз ететін екі жабдықтау секторы құрылды (АОММ, 237: 41, 44.).

Жабдықтау бөліміне құрылыс материалдары мен құрал-жабдықтарды тасу және азық-түлікпен қамтамасыз ету ісі міндеттелді. Маусым айында үш құрылыс учаскесі ал, 1-ші тамызда төртінші құрылыс учаскесі құрылды. 1-й учаске Атырау қаласынан бастап 61 км аралығын қамтыса, 2 учаске 61-121 км, 3 учаске 121-185 км, 4-ші учаске 185-225 км аралығын қамтыған болатын (Атырау облыстық мемлекеттік мұрағаты, 38: 36).

1932 жылы Доссор кәсіпшілігінде көлік кеңсесі ұйымдастырылды. Оған құрылысқа қажетті құрал-жабдықтарды жеткізіп тұру ісі жүктелді. Учаскелерге құбырларды тасып тұру үшін 10-15 машинадан тұратын автотізбек пен 30 - 50 көлік-арбадан тұратын көлік-арба тізбегі құрылды. Атырау тұрғындары құрылысқа 177 жылқы мен түйе, 650 көлік-арба дайындап берді (Табылдиев, 2018: 102).

Тамыз айының екінші жартысында ауыз сумен қамтамасыз ету үшін су таситын көлік қатынасы ұйымдастырылды. Бірінші және екінші учаскелерге су поезбен тасылса (1926 жылы 19 жетоксаннан бастап Гурьев-Доссор тар табанды темір жолы салынған болатын), ал үшінші және төртінші учаскелерге су көлік-арбамен және автокөлікпен жеткізіліп тұрды. Доссор кәсіпшілігінен бастап, бүкіл трасса бойында әрбір 15 км жерге су сақтайтын қоймалар тұрғызылды. Сонымен қоса, Гурьев қаласы мен Доссор, Мақат кәсіпшілігінде одан әрі қарай әрбір 60 км. жерде автокөліктерге бензин құятын қоймалар салынды (АОММ, 237: 36- 38.). Құрылыс жұмыстары Орск бағыты мен Атырау бағыттарында бір мезгілде қатар басталды (Табылдиев, 2018: 102).

Құрылыс учаскелері мен жүк тиеуші бригадаларды құру жұмыстары және автотiзбектi ұйымдастыру жұмыстары өзiнiң алғашқы нәтижелерiн бере бастады. Оны төмендегi құжаттан көруге болады.

1932 жылы 15 шiлдеде КСРО ХКК-і мен ауыр өнеркәсiп халық комиссары және «Ембiмұнайтресiнiң» басқармасы басшылығы атына құрылыс басқармасынан жеделхат жолданды. Онда, 140 км құбыр тасылып, 30 км құбырдың жолда келе жатқаны, 71 км құбырды трассаның бойына жеткізіп оларды дәнекерлеуге кіріскені айтылады. Сонымен қоса, осы жылдың соңына дейiн трасса бойына 150 км құбыр жеткізіліп, 57 км траншея қазылатыны, 52 км құбыр тазартылатыны айтылған екен (АОММ, 38:11). Дәнекерленген құбырды уақытша пайдалану үшін Доссор мен Мақат кәсіпшіліктерiне Гурьевтен су айдай бастады. Бұл бiрiншiден құбырдың сапасын тексеру үшін және аталған кәсіпшіліктерге ауыз суды жеткізіп тұру үшін керек болды.

Үкiмет орындары жұмыс қарқынын үдете түсу үшін түрлi ынталандыру шараларын ұйымдастырып отырды. Солардың бiрi, 1932 жылдың 10-шы қазан мен 7 қараша аралығын қамтитын, Қазан төңкерiсiнiң XVI жылдық мерейтойына арналған, социалистiк жарыс пен екпiндiлiк айлығы болатын. Бұл социалистiк жарысқа құрылыс жұмысында жүрген 989 адам қатысты. Осы айлық iшiнде автокөлік пен көлiк-арба паркi өзiнiң құбыр тасу жоспарын 22 пайызға асыра орындап үлкен жетiстiкке жеткен екен. Жөндеу шеберханасы да өз жоспарын мерзiмнен бұрын орындап, тағы да 4 автокөлік пен 2 трактор жөндептi.

1933 жылы 10 тамызға дейiнгi аралықта атқарылған жұмыстарды төмендегi кестеден көруге болады («Ударник нефтепровода», 22 тамыз).

Атқарылған жұмыстың атауы	Белгіленген жоспар бойынша	Көрсетілген уақыт ішінде орындалғаны
Траншея қазу жұмысы	57,5	58,9
құбыр тасу жұмысы	47,0	64,4
құбырды дәнекерлеу	24,9	39,5
Құбырды оқшауландыру	27,05	48,3
құбырды тазалау жұмыстары	26,15	52,3
Құбырды траншеяға түсіру	22,95	53,4

Бүкiлодақтық магистралды жүргiзу барысында өндiрiс қажеттiлiгi үшін Ресейдiң басқа аудандарынан да көптеген маман жұмысшылар тартылған болатын. Сол себептi жергiлiктi халықтың тарапынан маман кадрлар даярлау iсi мүлдем жүргiзiлмедi. Бұл құрылыс жұмысы барысына зиянын тигiзiп келеңсiз оқиғалардың орын алуына себепшi болды. Жұмыс процесiнде, шет жақтан келген маман жұмысшылар жергiлiктi халық өкiлдерiне менсiнбей қарауды шығарды. Орыс тiлiнде дұрыс сөйлей алмайтынын қазақ жұмысшыларын мазақтайтын болды.

Мұның соңы ашық қақтығысқа дейін апарып жүрді. Сөйтіп, ұлыдержавалық шовинизм екі халықтың арасында үлкен алауыздық туғызған екен («Ударник нефтепровода», 1933: 22 маусым). Бірде, көлік кеңсесіне қарасты қоймада бір өресел жағдай орын алыпты. Қуанбаев деген жұмысшы қойма меңгерушісі болған Миттен өзіне жұмысқа қажетті аяқ киім сұрайды. Митте болса, оның өтінішін орындаудың орнына, оны сабап жіберген екен («Ударник нефтепровода», 1933: 20 қазан). Қазақ жұмысшыларының тұрмыстық жағдайы да мәз емес болатын. Тұратын орындары да сын көтермейтін еді. Жаздың ыстық күндері, антисанитарлық жағдайдың кесірінен олар жие ауырып қалатын болды. Оларға ешкім мән бермеді. Осыған орай, көптеген қазақ жұмысшылары құрылыс жұмысында ұзақ тұрақтамады. Әлеуметтік жағдайдың төмендігінен жұмыстан шығып кеткен қазақтар саны көп болды. Басшылық қызметке көтерілген қазақтар жоқтың қасы еді. Мысалы, жұмыс басталғаннан бері бір жыл ішінде басшылық қызметке көтерілген қазақтар саны 6,7 пайызды құраған екен. Құрылыс жұмысына тартылған қазақтардың 85 пайызы қара жұмыстарды ғана атқарды. Көпшілігі қосалқы жұмыстарда жүрді. Мысалға, 1933 жылдың жеті айы ішінде жұмысқа алынған 763 қазақтардың тек қана 187-і ғана құрылыс жұмысына пайдаланылған екен. Қалғандары траншея қазу, топырақ тасу немесе уақытша жұмыстармен айналысыпты. Мұндай келеңсіз жағдайлар, стратегиялық маңызды құрылыстың саяси мәніне нұсқан келтірді. Сол себепті, құрылыс басшылығы бұл кемшілікті дереу түзетуді қолға алады. Алдымен, құрылысқа тартылған қазақ жұмысшыларынан санын жылдың соңына дейін 67 пайызға өсіруді міндетке алады. Оларға құрылыс мамандықтарын үйрету жоспарланады. Машина жүргізушілер курсына 50 пайыз, дәнекерлеушілер курсына 25 пайыз қазақтарды алу сияқты талаптар қояды («Ударник нефтепровода», 1933: 22 тамыз). Мұндай жағдайды екінші тудырмау үшін жергілікті партия қызметкерлері ұлтаралық достық пен өзара ынтымақтастық мәселелері бойынша жұмысшыларға үгіт-насихат жұмыстарын жүргізді.

1934 жылы 6-шы учаскеде (Қенжалы-Орынбор-Ташкент темір жолының қиылысында орналасқан) құбырларды дәнекерлеу мен оларға шайыр жағу жұмыстары арасында алшақтық орын алған болатын. Құрылыс басшылығы көмекке құбырға шайыр жағу ісімен айналысатын 3-ші учаскенің ең үздік бригадасын жіберді. Бұған дейін 6-шы учаскенің мамандары күніне 400 метр құбырға шайыр жағатын еді. Ал, көмекке келген 3-ші учаскенің мамандары күніне 2 000-2 500 метр құбырға шайыр жағатын болды. Сөйтіп, бірнеше күннің ішінде орын алған алшақтық жойылды. Олар бұл нәтижеге жұмыс күшін дұрыс ұйымдастырудың арқасында жеткен болатын. Шайыр жағушылардың озық әдісі темір дәнекерлеушілер мен құбырды траншейеге түсірушілерге де үлгі болды. Сөйтіп, олардың да еңбек өнімділігі артты.

1934 жылы құрылыс жұмысының кейбір учаскелері бірінен-бірі ұзап кетті. Сол үшін, құрылыс басшылығы әрбір учаскелерге жауапты адамдар тағайындады. Мысалға, 2-ші учаскеге Байбаков пен Роцин тағайындалса, 4-ші учаске мен көлік-арба паркіне Алтынбеков пен Пештичті, 5-ші учаскеге Ивженко мен Барановты және Шостаковты, 6-шы учаскеге Серов пен Вулгинді, көлік тасымалының оңтүстік кеңсесіне Русаков пен Ларинді, Жұрын автобазасына Блеялкин мен Павловичті, 1-ші темір дәнекерлеуші учаскеге Выростковты тағайындады. Айта кететін жай, КСРО Жоспарлау комитетінің төрағасы Николай Константинович Байбаков өзінің қызметін осы құрылыста бастаған болатын.

Құрылысшылардың қажырлы еңбегінің арқасында тек қана 1933-1934 жж. 334 км құбыр салынып, мұнай құбырының жалпы ұзындығы 450 км жетті. Сонымен қоса, 550 км қашықтықты қамтитын екі мұнай айдау стансасы салынды. Әрбір стансаға 12 000 тонна мұнай құятын қоймалар тұрғызылды.

1935 жылы Үкімет құрылысшылар алдына Ескене-магистрал мұнай құбырын аяқтап оны Каспий-Орск магистралымен қосу міндетін қойды. Бұл оңай жұмыс емес

еді. Себебі құрылысшылардың алдында әлі де 434 км мұнай құбырын төсеу мен төрт мұнай айдау стансасын салу міндеті тұрды (Прикаспийская коммуна, 1935). Бұл, алдыңғы екі жарым жыл ішінде атқарылған жұмыспен пара-пар еді. Бірақ, құрылысшылар мен инженер-техникалық қызметкерлер осы уақыт аралығында үлкен тәжірибе жинақтап алған болатын. Оның үстіне құрылыс басқармасы да біршама нығайып алды. Құрылыс басқармасында бұл кезде 303 автокөлік пен 60 трактор, 17 эксковатор мен 60 электр дәнекерлеу және 50 газбен дәнекерлеу агрегаты болды (Прикаспийская коммуна, 1935).

Құрылыс жұмысының өнімді болуы барлық буындарының бір-бірімен үйлесімді жұмыс жасауына байланысты еді. Сонымен қоса, құрылысшылардың ынта-жігерімен қажырлы еңбегіне де тура байланысты болды.

1935 жылы 23 наурызда ауыр өнеркәсіп халық комиссары С.Оржоникидзенің «Үздік құрылыс» атағын жеңіп алу үшін Бүкілодақтық Байқау ұйымдастыруы туралы бұйрығы шықты. Бұл науқан 1935 жылдың 1-ші сәуірінен бастап 1936 жылы 1-ші қаңтарына дейінгі аралықты қамтыды.

Үкімет пен партия және кәсіподақ ұйымдары халық комиссарының бұл бұйрығын орындау үшін орасан зор жұмыс жасады (АОММ, 38). Құрылысшылардың алдына 390 км құбырды жеткізу мен 417 км траншея қазу, 434 км құбырды дәнекерлеу мен 440 км құбырды траншеяға түсіру, төрт мұнай айдау стансасы құрылысын аяқтау міндетін қойды. Сөйтіп, құбыр салу ісін аяқтап, осы жылдың соңына дейін Орск мұнай айыру зауытына Ембі мұнайын айдауды белгіледі. Бұл міндеттемені Қазақ автономиялық республикасының 15 жылдық мерейтойына сый етіп ұсынуды ұйғарды.

Сәуір айының алғашқы күндерінен бастап құрылысшылар арасында социалистік жарыс пен екпінділер қозғалысы кең етек алды. 10 маусымда 130 км құбыр тасылып, 191 км траншей қазылды. Сонымен қоса, 65 км құбыр дәнекерленген болатын. Яғни, екі ай он күн ішінде бүкіл 1933 жылы жасалған құрылыс жұмысын атқарған екен. Әсіресе, Доссор автобазасының ұжымы социалистік жарыста елеулі табыстарға жетті. Шілде айында олар ауыспалы қызыл туды жеңіп алады. Тамыз айында бұл көлікшілер жаңа табысқа жетеді. Сөйтіп, құбыр тасу жұмысын 122 пайызға артығымен орындады. 1-ші сәуір мен 1-ші қыркүйек аралығында автобаза ұжымы белгіленген 1 млн 971 мың тонна-километр жүру жоспарын 2 млн 18 мың тонна-километр жүру жоспарына асыра орындан екен.

1935 жылы наурызда Қосшағыл кәсіпшілігінен №3 МАС аралығына құбыр салу жұмысы басталды. Құбырдың ені 200-250 мм ал ұзындығы 120 км болатын (Коршақ, Шманов, Мамонов, Пирогов, Махмотов, Нечваль, 2018:). Бұл учаскеде социалистік жарысты үздік жер қазушы Замада Шембаев пен Оран Ақжігітов және Жұмабай Тоғызбаев бастады. Олар әрбір ауысымда (сменада) траншеядан 20-25 тонна топырақты сыртқа шығарып отырды. Сөйтіп, өздерінің күндік жүктемесін 2,5-3 есеге артық орындаған екен (Прикаспийская коммуна, 1935: 16 қыркүйек).

Ал, 1934 жылы Ескене кәсіпшілігіне Доссордан ұзындығы 20 км, ені (диаметрі) 4 дюйм болатын су құбыры тартылды. Осы жылы Қосшағыл мұнай кәсіпшілігіне де осындай су құбыры тартылған болатын. Бұлардың бәрін орталық су құбырымен қосты. 1932 жылдан бері Гурьевтен мұнай құбыры арқылы Доссор мен Мақат кәсіпшілігіне уақытша су айдалып тұрғанын білеміз. Жалпы, Ембі кәсіпшілігінде ауыз су мәселесі 1938 жылы ғана біржолата шешілген болатын. Бұл жылы ұзындығы Гурьев-Қосшағыл су құбыры салынған еді. Ұзындығы 640 км болатын бұл су құбырының барлық кәсіпшіліктерге тартылған тармақтары болды.

1935 жылы Каспий-Орск мұнай құбырын салу жұмысы өте қарқынды жүргізілді. Соның арқасында, осы жылы 20 тамызда 704 км құбыр жеткізіліп, 654 км траншея қазылды (Прикаспийская коммуна, 1935:3.09). Ендігі жерде құрылысшылардың алдында 5 км құбыр жеткізіліп, 58 км. траншея қазу жұмыстары қалды. Бірақ, қазылуға тиісті соңғы үш км жер тау жыныстары арасымен өтетін.

Бұл қиыншылық жұмыс екпінін төмендетіп, алынған міндетті уақытында орындап шығуға қауіп төндірді. Сол себепті, құрылыс басшылары бұл учаскеге 120 үздік жер қазушылар жіберді. Жер қазушылар тек қана қазу жұмысымен айналысып қоймай, солтүстік учаскенің жұмысшыларына өздерінің озық тәжірибелерін де үйретті. Осындай білікті басшылық пен қажырлы еңбектің арқасында соңғы 58 км траншея белгіленген уақытта түгел қазылып үлгерді.

Құрылысшылар үлкен жұмыс атқарған болатын. Оны мына мысалдардан көруге болады. Бүкіл трасса бойына 80 мың тонна құбыр төселді. 1 900 мың текше метр траншея қазылды. 12,5 млн тонна км жүк тасылды (Большая Эмба, 1937: 129). Сонымен қоса, 6 қуатты мұнай айдау стансасы салынып, сыйымдылығы ондаған мың тонна болатын мұнай сақтайтайтын қоймалар тұрғызылды. Байланыс желісі жүргізіліп, қызметкерлерге арналған тұрғын үйлер салынды. Осылайша, құрылысшылар ұжымы үлкен қиындықтарды жеңе отырып, өз міндеттерін абыроймен орындап шықты. Ұзындығы 720 км болатын (қосымша тармақтарымен 847 км болған) Каспий-Орск мұнай құбыры жылына 1 150 мың тонна мұнай айдай алатын еді. Сөйтіп, көлемі жағынан Баку-Батуми мұнай құбырынан кейінгі екінші орын алатын ірі мұнай құбыры пайда болды. Мұны Кеңес Үкіметінің үлкен жетістіктерінің біріне жатқызуға болады.

1935 жылы 11 қазанда сағат 9.30-да Қосшағыл мұнайы құбыр арқылы орталық магистралға айдала бастады. Сол жылы 7 желтоқсанда жылына 1,5 млн тонн мұнай айыратын үш цехы бар Орск мұнай айыру зауыты іске қосылды (Балғымбаев, 2001: 77). Көп кешікпей, 24 желтоқсанда зауытың басқа цехтары да іске қосылып, толықанды мұнай айыру зауытына айналды.

Құрылыс барысында жүздеген білікті кадрлар өсіп жетілді. Олардың қатарына КСРО мұнай министрі болған Н.К.Байбаковты жатқызуға болады. Баку мұнай кәсіпшілігінде инженер болып қызмет атқарған Николай Константинович Байбаков мұнай құбыры басқарма басшысының орынбасары болып қызмет атқарды. Кейін осы құрылыстың бастығы болды.

Бұрын-соңды көшпелі немесе жартылай көшпелі шаруашылықпен өмір сүрген қазақтардың арасынан енді өндіріс орындарында жұмыс жасай алатын білікті мамандар шықты. Жүздеген қазақ жұмысшылары электрмен және газбен дәнекерлеуші, токар, слесар, машина жүргізуші және сылақшы мен ағаш ұстасы мамандығына ие болды. Олардың кейбіреуі әкімшілік-техникалық лауазымды қызметке ұсынылды.

1933 жылы мұнай құбырының құрылысына Қожар Қадыралиев келді. Бастапқыда ол қатардағы жер қазушы болып жұмыс істеген болатын. Жұмысты дұрыс ұйымдастыра білмегендіктен Қожар Кадралиев өзінің күндізгі тапсырмасын үлкен қиындықпен орындап жүрген еді. Бірақ, сол жылдың соңына қарай ол траншеядан 15 текше метр жер қазатын болды. Сөйтіп, өзінің күндік мөлшерін артығымен орындап отырды. 1934 жылы оны жер қазушылар бригадасының бригадирі етіп тағайындады. Көп кешікпей, Қадыралиевтің бригадасы «Үздік екпінді бригада» деген атаққа ие болды. Мұндай жетістікке ол өзінің жеке үлгісімен және жұмысты дұрыс ұйымдастыра білуінің арқасында қол жеткізді. Қожар Қадыралиевтің өзі 20-25 текше метр жер қазатын болды. 1935 жылы оны құрылыс лагері бастығының орынбасары етіп тағайындады. Құрылысшылар ұжымы Қадыралиевті Кеңес үкімет мен партияға 15 жыл ішіндегі жасалған социалистік құрылыстың жетістігін баяннат ету үшін баратын делегация қатарына ұсынды (Прикаспийская коммуна, 1935). Құрылысшылар арасында сылақшы Намазбаев лайықты құрметке ие болды. 1932 жылы ол жерқазушы болып жұмысқа кіріп, ал кешке қарай өндіріс жанынан ұйымдастырылған сылақшы даярлау курстарында оқыды. Емтиханын абыроймен тапсырған ол, сылақшы мамандығын алады. 4-ші мұнай айдау бекетінің барлық өндірістік ғимараттар мен тұрғын үйлерін Намазбаев сылаған екен. Едігеев те құрылысқа жұмысшы болып кірген болатын. Кейін ол

трактор жүргізушісі мамандығына ие болды. Сөйтіп, өзінің «Сталинец» дейтін тракторымен күнделікті жұмыс жоспарын 250 пайызға асыра орындап отырды. Тәжірибесімен бөлісіп, Боранбаев, Нұғыманов дейтін тракторшылар дайындап берді (Ударник нефтепровода, 1935, 14.11). Осы құрылыс жұмысы барысында Жүкембаев пен Қадыров дейтін құрылысшылар білікті дәнекерлеуші болып шықты (Большая Эмб, 1937: 17).

Үкімет ерен еңбегі үшін бірқатар құрылысшыларды марапаттаған болатын. Машина жүргізуші Владимир Архиповты Ленин орденімен, жұмысшы Ақкөз Дәулетовты Еңбек Қызы Ту орденімен марапаттады. Сонымен қоса, жер қазушы Жолдас Дәулетов, Николай Книжников, Иван Сервиннің еңбегін де жоғары бағалады (Табылдиев, 2018: 103).

1935 жылы 17 қазанда Қазақ АССР Орталық атқару комитеті Президиумы Каспий-Орск мұнай құбырының 12 құрылысшысын «Қазақстанның 15 жылдығы» атты мерекелік төсбелгісімен марапаттады.

Каспий-Орск мұнай құбырының салынуы Ембі мұнайлы ауданынан игеруге көп пайдасын тигізді. Өндірілген шикізат мұнай құбыры арқылы Орск зауытына айдалып отырды. Тек, Ескене мұнайы бұрынғы әдіспен Доссор-Ракуша мұнай құбыры арқылы Еділ өзенімен Ярославльдің мұнай айыру зауытына тасылатын болып қалды. Себебі Ескене мұнайынан қыста қатпайтын өте сапалы май алынатын еді. Оны Ярославль зауыты ғана өндейтін. Атақты ұшқыш Валерий Чкалов 1937 жылы солтүстік полюс арқылы Солтүстік Американың Ванкувер қаласына ұшып барғанда осы Ескене мұнайының майын пайдаланған екен деген қауесет бар.

1942 жылы Мемлекеттік Қорғаныс Комитетінің 18 тамыздағы №2185а Қаулысына сәйкес Каспий-Орск мұнай құбыры қайтадан жаңартылды (РМСЭЗМ, 70:167). Ендігі жерде, бұл мұнай құбырымен Баку мұнай өнімдері айдалатын болды. Ал Байшонас, Доссор, Сағыз, Мақат кәсіпшіліктерінен өндірілген мұнай темір жол желісімен Орск зауытына тасылды. Құлсары, Қосшағыл мұнайы уақытша мұнай құбыры арқылы Жантерек стансасына дейін айдалып одан әрі темір жол желісі арқылы тасымалданып тұрды (30). 1955 жылы Кенқияқ мұнай көзінің ашылуына байланысты «Кенқияқ МАС - Темір МАС» және «Темір МАС - №6 МАС» дейтін мұнай құбыры салынды. Сөйтіп, ұзындығы 122 км болатын бұл мұнай құбыры Каспий-Орск мұнай құбырының бір бөлігі болды (Карымсакова, 2003).

Каспий-Орск мұнай құбыры тек қана Ембі ауданын дамытып қоймай, жалпы, КСРО мұнай өнеркәсібінің дамуына да зор септігін тигізді.

Қорытынды. Екінші бесжылдық тұсында КСРО-да 4 500 ірі құрылыс салынған болатын. Солардың бірі Каспий-Орск мұнай құбыры. Бұл мұнай құбыры өзінің ұзындығы жағынан Баку-Батуми мұнай құбырынан кейін екінші орынды алады. Каспий-Орск мұнай құбырының салынуы Ембі ауданының өркендеуіне себепші болды. Осы жылдары Байшонас, Оңтүстік Ескене, Қосшағыл, Шұбарқұдық, Құлсары сияқты мұнай кәсіпшіліктері ашылды. Сөйтіп, Ұлы Отан соғысы қарсаңында КСРО-дағы мұнай өндіретін екінші кен орынына айналды. Бұл құрылысты салу барысында мыңдаған қазақ жұмысшылары құрылысшы мамандығына ие болып, жүздеген жұмысшы еңбек озаттары атанды. Каспий-Орск мұнай құбырының салыну тарихы Қазақстан тарихының ажырамас бір бөлігі болып табылады.

Әдебиеттер:

АОММ - (Атырау облысы мемлекеттік мұрағаты)

АОММ 146-қор, 5-тізім, 237-іс, 41-44-п.,

АОММ 6-тізім, 38-іс, 96-п, 237-п,

АОММ 644-қор, 1-тізім, 70-іс, 167-іс.

Балғымбаев М.Б., Нефтяная Эмба. Летопись вековой истории. А., 2001, 456-б.

456-б.

Бердіғожин Л.Ж., Қазақстанның мұнай-газ өнеркәсібі: кадрлық әлеуеті. А. -2012. 368-б.

Большая Эмба, 1 т, издательство АН СССР, М-Л, 1937.

Газета «Ударник нефтепровода» за 1933; 14.11.1935;

Газета «Казакхстанская правда» за 1935;

Газета «Прикаспийская коммуна», за 11.12. 1935 г.; 16.09. 1935 г.

Газета «Нефтехимик» 2015 жыл, №12, 17 желтоқсан

Карымсакова Э.С. Исторические аспекты транспортировки высокозастывающей нефти в Западном Казахстане. Автореферат диссертации на соискание ученой степени к.т.н., Уфа: 2003, Автореферат, 24-б, Уфа. 2003

Коршак А.А., Шманов Н.Н., Мамонов Ф.А., Пирогов А.Г., Махмотов Е.С.,

Нечваль А.М. Магистральные трубопроводы. Уфа. -2008. 448-б.

Мұқтар Ә.Қ., «Қазақ мұнайының тарихы». А. 2006. 234-б.

РМСӨЗМ (Ресей мемлекеттік саяси-әлеуметтік зерттеу мұрағаты) 644-қор, 1-тізім, 70-іс, 167-б.

Сарсенбаев С.Б. Деятельность партийных организаций западных областей Казахстана по созданию железнодорожного транспорта в нефтеносном районе республики (1936-1970 гг). Алма-Ата. 1973.

Табылдиев Х. Б., «Атырау қаласының тарихы», А. 2018, 208-б.

Темиргалиев К.Е «Нефтяная Эмба в восстановительный период: (Из истории борьбы парторганизации Казахстана за восстановление нефтяной промышленности в 1920-1925 гг.». Алма-Ата. 1957.

References:

АОММ (Atyrau Oblysy Memlekettik Muragaty) [Atyrau regional state archive]

АОММ 146-қор, 5-тізім, 237 іс, 41-44-п

АОММ 6- тізім, 38-ііс, 96-п, 237-п,

АОММ 644-қор, 1- тізім, 70-іс, 167-іс.

Balgimbayev N. B., Neftyanaya Embra. Letopis vekovoi istorii A., 2001, 456-p. [Oil Emba. Chronicle of a century of history. A., 2001, 456-p.]

Berdigojin L.J. Oil and gas industry of Kazakhstan: personnel dynasty. A. -2012. 368 p., Tabyldiev H. B., “History of the city of Atyrau”, A. 2018, 208-p.

Big Emba, publishing house of USSR Academy of Sciences, 1 t. M-J, 1937.

Karymsakova E. S. [Historical aspects of transportation of high-oil in Western Kazakhstan. The dissertation on competition of a scientific degree of candidate of technical Sciences, Ufa. 2003.]

Korshak A. A., Shmanov N. N., Mamonov F. A., Pirogov A. G., Makhmotov E. S., Nechval A. M. [Main pipelines. Ufa. -2008. 448 b, 5-p.]

Mukhtar A. K. [History of Kazakh oil. A. 2006. 234 p.]

Newspaper “Udarnik nefteprovoda” 1933 year; 14.11.1935 year

Newspaper “Kazakhstanskaya Pravda” 1935 year

Newspaper “Prikaspiiskaya komuna”, 11.12. 1935 year. 16.09. 1935 year

Newspaper “Neftekhimik” 17.12.2015 year

Russian state archive of social and political history, 644-fund, 1-inventory, 70-case, 167-p.

Sarsenbaev S. B. [Activities of party organizations of the Western regions of Kazakhstan to create rail transport in the oil region of the Republic (1936-1970 biennium). Alma-ATA. 1973.]

Tabyldiev H. B., [History of the city of Atyrau», A. 2018, 208 p, 102-p.]

Temirgaliyev K. E. [Oil Emba in the recovery period: (From the history of the struggle of the party organization of Kazakhstan for the restoration of the oil industry in 1920-1925». Alma-ATA. 1957.]

МРНТИ 03.20

ВОПРОСЫ АДАПТАЦИИ РЕПАТРИАНТОВ В ПРОЕКТЕ ПРООН НА ПРИМЕРЕ ВОСТОЧНОГО КАЗАХСТАНА

Жанбосинова Альбина¹, Карibaев Максат²

¹д.и.н., профессор кафедры истории Казахстана ВКГУ им. С. Аманжолова, Республика Казахстан, г. Усть-Каменогорск. E-mail: sovetuk@rambler.ru

²докторант PhD специальность История 6D020300 ВКГУ им. С. Аманжолова, Республика Казахстан, г. Усть-Каменогорск. E-mail: karibaev@bk.ru

Аннотация: Статья рассматривает вопросы реализации иммиграционной политики в Республике Казахстан, ввиду того, что возвращение соотечественников на историческую родину является одним из способов решения как демографических, так и экономических проблем. Процессы интеграции и адаптации этнических репатриантов долгий эмоционально-психологический путь, для них это как второе рождение. Практически все авторы рассматривают социальную адаптацию репатриантов в разрезе их приспособляемости к новым условиям среды обитания. Адаптивные практики соотечественников требуют прямого государственного вмешательства через систему правовых актов и административного управления. Программные документы правительства, касающиеся репатриации этнических казахов на историческую родину предполагают интенсивную интеграцию возвращенцев казахстанский социум.

Репатрианты сталкиваются со множеством проблем, авторы полагают что исполнительная власть должна обратить внимание на необходимость активизации работы по поддержке оралманов в рамках национального законодательства.

Авторы проанализировали содержание и реализацию совместной программы ООН и Правительства РК для Восточно-Казахстанской области «Повышение конкурентоспособности региона через внедрение инновационных подходов к региональному планированию и оказанию социальных услуг населению». Данный проект мог послужить пилотной площадкой для реализации следующих проектов по обучению оралманов казахскому, русскому языкам и компьютерной грамотности, расширяя охват участников по численности и географии.

Восточный Казахстан стал родиной для репатриантов, однако последние столкнулись с определенными трудностями связанными с особенностями региона.

Ключевые слова: Репатрианты-оралманы, миграция, Восточный Казахстан, адаптация, интеграция, социализация, ПРООН.

ҒТАХР 03.20

ШЫҒЫС ҚАЗАҚСТАН МЫСАЛЫНДА БҰҰДБ ЖОБАСЫ АЯСЫНДА РЕПАТРИАНТТАРДЫҢ БЕЙІМДЕЛУ ЖАҒДАЙЫ

Жанбосинова Альбина¹, Карibaев Максат²

¹Т.ғ.д., С. Аманжолов атындағы ШҚМУ Қазақстан тарихы кафедрасының профессоры, Қазақстан, Өскемен қ. E-mail: sovetuk@rambler.ru

²тарих магистрі, 6D020300 – «Тарих» мамандығының докторанты С.Аманжолов атындағы Шығыс Қазақстан мемлекеттік университеті, Өскемен қ. E-mail: karibaev@bk.ru

Түйіндеме: Мақалада отандастардың тарихи отанына оралуы демографиялық және экономикалық проблемаларды шешу тәсілдерінің бірі болып табылатындықтан, Қазақстан Республикасындағы көші-қон саясатын іске асыру

мәселелерін қарастырады. Этникалық репатрианттардың бірігу және бейімделу үдерістері ұзақ эмоционалдық-психологиялық жол ретінде олар үшін қоғамға жаңа келумен бірдей әсер етеді. Іс жүзінде барлық авторлар репатрианттардың өмір сүру ортасының жаңа жағдайларына бейімделуі тұрғысынан алғандағы әлеуметтік бейімделуін қарастырады. Отандастардың бейімделу практикасы құқықтық актілер жүйесі мен әкімшілік басқару арқылы тікелей мемлекеттік араласуды талап етеді. Этникалық қазақтардың тарихи отанына оралуына қатысты үкіметтің бағдарламалық құжаттары қазақстандық қоғамға оралушыларды қарқынды интеграциялауды ұсынады.

Репатрианттар бейімделу тұрғысынан көптеген мәселелермен кездесуіне байланысты, авторлар атқарушы билік ұлттық заңнама шеңберінде оралмандарды қолдау жөніндегі жұмысты жандандырудың қажеттілігіне назар аударуы тиіс деп санайды.

Авторлар БҰҰ мен ҚР Үкіметінің Шығыс Қазақстан облысы үшін «Аймақтық жоспарлауға инновациялық тәсілдерді енгізу және халыққа әлеуметтік қызметтерді көрсету арқылы аймақтың бәсекеге қабілеттілігін арттыру» бірлескен бағдарламасының мазмұны мен іске асырылуына талдау жасалды. Аталмыш жоба оралмандардың саны мен географиялық ауқымы бойынша қатысушыларды қамтуды кеңейте отырып, қазақ, орыс тілдері мен компьютерлік сауаттылыққа оқыту бойынша жобаларды іске асыру үшін пилоттық алаң ретінде қызмет ете алды.

Шығыс Қазақстан репатрианттар үшін қалыптасуы мен дамуы жолындағы отанына айналды, бірақ аймақтың ерекшелігіне байланысты белгілі бір қиындықтармен кездесіп тұратыны бар.

Кілт сөздер: репатриант, оралман, көші-қон, Шығыс Қазақстан, бейімделу, интеграция, әлеуметтендіру, БҰҰДБ

IRSTI 03.20

ISSUES OF ADAPTATION OF REPATRIATES IN THE DRAFT UNDP ON THE EXAMPLE OF EAST KAZAKHSTAN

Albina Zhanbosynova¹, Karibaev Maxat²

¹Doctor of historical Sciences, Professor of the Department of history of Kazakhstan. S. Amanzholova,

Republic of Kazakhstan, Oskemen. E-mail: sovetuk@rambler.ru

²East Kazakhstan State University named after S.Amanzholov -

PhD doctoral candidate in the specialty 6D020300 – Historymaksat.

Republic of Kazakhstan, Oskemen. E-mail: karibaev@bk.ru

Abstract: the article considers the implementation of immigration policy in the Republic of Kazakhstan, due to the fact that the return of compatriots to the historical homeland is one of the ways to solve both demographic and economic problems. The process of integration and adaptation of ethnic returnees is a long emotional and psychological way, for them it is like a second birth. Almost all authors consider social adaptation of repatriates in the context of their adaptability to new environmental conditions. Adaptive practices of compatriots require direct government intervention through the system of legal acts and administrative management. The program documents of the government concerning the repatriation of ethnic Kazakhs to their historical homeland suggest the intensive integration of returnees into the Kazakh society.

Repatriates face many problems, the authors believe that the Executive should pay attention to the need to intensify work to support oralman within the framework of national legislation.

The authors analyzed the content and implementation of the joint program of the UN and the Government of Kazakhstan for the East Kazakhstan region “Improving the competitiveness of the region through the introduction of innovative approaches to regional planning and provision of social services to the population”. This project could serve as a pilot platform for the implementation of the following projects to teach oralman Kazakh, Russian languages and computer literacy, expanding the coverage of participants in number and geography.

East Kazakhstan became home to immigrants, but the latter are faced with certain difficulties associated with the peculiarities of the region.

Key words: repatriates-oralmans, migration, East Kazakhstan, adaptation, integration, socialization, UNDP.

Введение. В истории казахского народа было немало трагических страниц, вынудивших откочевать часть населения за пределы этнической территории. Вражеские набеги и национально-освободительные восстания XVIII-XIX вв., Первая и Вторая Мировые войны первой половины XX века, гражданская война, голод и политические репрессии привели к массовой откочевке казахского народа на соседние территории. Кроме того, часть казахского населения оказалась оторванной от Казахстана в результате передела границ в конце XIX – 20 гг. XX в. После обретения независимости часть зарубежных казахов вернулись в Казахстан, остальные поддерживают связь с исторической родиной различными способами.

1991 год стал точкой бифуркации для части казахской диаспоры в принятии решения о возвращении на историческую родину – в Республику Казахстан. Правительством Казахстана был принят ряд основополагающих программных документов по реализации иммиграционной политики, процессы репатриации приобрели повседневную практику в государстве. Закон «Об иммиграции» 1992 года предоставил этническим казахам право на возвращение на родину с учетом установленной иммиграционной квоты, регулируемой специальным правительственным органом в соответствии с определенными социально-экономическими показателями развития государства. (Абдигалиева, Камалдинова, 2015)

Возвращение соотечественников на историческую родину, а также их адаптация является одним из способов решения как демографических, так и экономических проблем, к которому прибегает не только Казахстан, но и ряд других государств. (Садырова, Амитов, 2014:5) По данным Агентства по миграции и демографии, представители казахской диаспоры проживают в 45 странах мира, составляя одну треть от общего количества представителей казахской нации, или около 4,5 млн. человек. (Татимов, 2004)

По данным из открытых источников, за 25 лет (с 1991 года на 1 января 2016 года) в Казахстан приехали 957 764 оралмана¹, а если учитывать их потомков, а также прибывших без помощи государственной программы по переселению - более 1 миллиона человек. (Токаев: Надо отказаться от слова «оралман», 2019)

Актуальность предложенного исследования заключается в том, что процессы интеграции и адаптации этнических репатриантов не одномоментный акт, это долгий эмоционально-психологический путь - взрастить себя и пустить корни на родной земле, откуда уехали твои предки, по сути это как второе рождение.

Адаптивные практики соотечественников требуют прямого государственного вмешательства через систему правовых актов и административного управления. Вместе с тем разработка долговременной и целенаправленной политики в этой области детерминирует фундаментальные исследования, основанные на междисциплинарных подходах современной исторической науки областью изучения которой являются процессы репатриации.

¹ Президентом РК К.Токаевым предложено использовать термин «кандас» вместо «оралман».

Историография исследуемой проблемы затрагивает широкий круг вопросов и имеет обширную издательскую географию. Тема казахских репатриантов представлена зарубежными учеными.

Политическим трендом, возникшим после распада Советского Союза, стало принятие «позиции родина» новыми независимыми государствами. Благодаря созданию «имиджа родина» государство взяло на себя ответственность не только за своих собственных граждан, но и за сообщество диаспор с этническими группами. Казахстан стал одним из этих государств, и его руководство позиционировало Казахстан как родину казахской диаспоры. Казахское руководство начала реализовывать активную политику этнического возвращения и миграции еще в 1992 году. Анализ дискурса политики репатриации казахстанского правительства представлен в трудах зарубежных ученых, полагающих что для репатриантов созданы все условия безболезненной адаптации в казахстанский социум. (Bonnenfant, 2012).

Этнические миграции всегда вызывали жаркие дискуссии, т.к. на родину, куда они прибывают ложится социально-экономическое бремя. Причину дебатов следует искать в экономических и социальных проблемах, вызываемых интеграционными процессами мигрантов. (Bonnenfant, 2014).

Есть мнение, что «Диаспорная обратная миграция» является символом процесса, затрагивающим почти каждое государство в бывшем СССР, и особенно страны Центральной Азии, в том числе и Казахстан. Проведенное А. Динером интервью, выявило некоторые проблемы адаптации мигрантов на пути интеграции монголо-казахов в казахстанское общество. (Diener, 2005) Постсоветские республики расширяют исследовательское пространство транснациональных аспектов этнической принадлежности. (Diener, 2005) Эта же мысль получила развитие в трудах П. Финке. С начала 1990-х годов примерно половина казахского меньшинства в Монголии покинула страну несколькими волнами, чтобы переселиться в новую независимую Республику Казахстан после приглашения «присоединиться к родной родине». Эти последовательные миграционные перемещения в первую очередь отражают изменение экономической ситуации в обеих странах, но имеют ряд непредвиденных последствий. Во-первых, интеграция в Казахстане оказалась намного сложнее, чем ожидалось. В результате у людей сложились прочные транснациональные связи, что проявляется в частых взаимных визитах с оставленными родственниками и сильной ностальгии по месту их происхождения. Это можно объяснить как стратегию борьбы с низкой степенью социальной интеграции, стремящейся к тому, что будет называться «институциональным уютом», т.е. для географической и социальной среды, с которой человек знаком, знает правила игры и чувствует себя как дома. В то же время миграция оказала глубокое влияние на тех, кто все еще находится в Монголии, где ожидаемый результат принятия решений в значительной степени зависит от других, создавая сложную ситуацию со стимулами для выезда или пребывания. (Finke, 2013)

Не секрет, что большинство возвратившихся на историческую родину казахских репатриантов владели ремесленным искусством, порой достаточно редким. Для мигрантов большим разочарованием и удивлением явилось отсутствие интереса местных казахов к продукции традиционного кустарно-ремесленного производства. Их поразило незнание собственной культуры, визуальное равнодушие к войлоку ручной работы, коврам, украшенным сундукам, которые репатрианты привезли с собой. Для них было странно, что местные жители больше любят мебель в русском стиле и фабричные гобелены. В глазах мигрантов это явилось еще одним доказательством, как далеко они отошли от «настоящих казахов». Соответственно, соотечественники считали, себя единственными хранителями традиций, языка, религии и ремесел. (Sancak, 2007)

Казахстанские авторы рассматривают социальную адаптацию репатриантов в

разреze их приспособляемости к новым условиям среды обитания, как например авторы книги «Миграционные процессы в Казахстане и социальная адаптация оралманов. Социологический анализ» провели исследование социальной адаптации этнических репатриантов в современном казахстанском обществе, выявив факторы, влияющие на процесс успешной интеграции данной социальной группы в казахстанском обществе. (Садырова, Амитов, 2014:5)

Публикации затрагивают вопросы языковой адаптации детей репатриантов в условиях современной казахстанской системы образования, указывая на сложности идентификации этих детей в школе. (Абильдина, 2-17)

Казахстанскими авторами отмечена роль центров адаптации и интеграции оралманов. Они отмечают, что реализуемые в центрах программы адаптации предусматривают консультирование по правовым вопросам, обучение государственному языку и по желанию – русскому, профессиональную подготовку, переподготовку и повышение квалификации. (Абдигалиева, Камалдинова, 2015)

Особое значение имеет исследование Г. Мендикуловой, которая раскрыла вопросы исторического процесса возникновения и формирования, а также современное состояние казахской диаспоры. Это первая в казахстанской историографии попытка комплексного изучения проблемы части казахского народа, проживающей за пределами территории суверенного Казахстана. Книга написана на основе документальных источников, собранных в библиотеках Казахстана, России, Европы и США, а также личных встреч автора с представителями казахской диаспоры и ирреденты, проживающими в различных странах мира. (Мендикулова, 1997)

Казахстанские ученые представили результаты социолингвистического эксперимента, рассмотрев процессы формирования этнолингвистической идентификации казахстанских репатриантов. Ученые предполагают, что вопросы социальной, культурной и языковой адаптации и интеграции репатриантов в казахстанское общество являются важнейшими факторами поддержания стабильного общества. (Vokayev, 2012)

Из российских авторов, интерес вызывает статья И. Поправко, рассматривающая репатриацию с антропологической точки зрения и на примере повседневных практик воспроизводства границ между различными группами казахов Восточного Казахстана ставит вопрос об аутентичности (собственно казахскости) как важного элемента процесса категоризации. (Поправко, 2014)

В задачи авторов не входил детальный анализ историографии проблемы, в фокусе внимания оказались научные публикации прямо или косвенно затрагивающие вопросы предложенного исследования.

Методология и методы. Междисциплинарный подход является методологической основой решения проблем этнических репатриантов, поскольку репатриация – репатрианты рассматриваются как один из видов миграции, и, в основном, изучаются в рамках таких наук, как история, экономика, социология, психология и т. д.

Применяемые нами понятия «репатриация» - возвращение на родину, «репатрианты» - граждане, возвращающиеся на историческую родину, используются в общепринятой концепции репатриации.

Методологический плюрализм, предложенный движением «Новая историческая наука», дает возможность исследовать проблемы повседневной жизни в контексте социокультурной адаптации.

Большое внимание уделяется понятиям социальная, местная история, макро и микро-способы.

«Социальная история - это форма исторических исследований, основанная на роли социальных групп, их отношениях, экономических и культурных структурах и процессах, которые часто характеризуются использованием теории социальных

наук и численных методов».

Территориальные рамки исследования ограничиваются Восточным Казахстаном, что позволяет изучить историю этнических репатриантов в рамках одного региона на основе микроаналитического подхода.

Исторические проблемы повседневной жизни и процессы адаптации определяются в соответствии с методами устной истории, а также методами социологического опроса, что позволяет в полной мере исследовать социокультурную жизнь репатриантов через их повседневный опыт.

Содержание и результаты.

На высоком уровне государственных структур осознается понимание необходимости системной работы на постоянной основе с репатриантами, их предки бежали из одной страны, а потомки вернулись в другую, между ними эпоха чуть меньше века. Та среда в которой жили потомки, сформировала совершенно иную ментальность на основе поколенческой памяти, житейской мифологии и традиционности культурных элементов. Современный Казахстан в переплетении советского и независимого, глобального и уникального, языковых различий и провалах культурной памяти обуславливает отторжение инакового, чужого этническими казахами.

Программные документы правительства, в том числе и Концепция РК о репатриации этнических казахов на историческую родину предполагает интенсивную интеграцию возвращенцев в казахстанский социум. Обеспечение скорейшей интеграции репатриантов в казахстанское общество, организацию специальных курсов адаптации репатриантов, предусматривающее изучение государственного – казахского языка и языка межнационального общения в РК русского, а также законодательства Республики Казахстан. Вместе с тем, возвращенцы поспособствовали пополнению маргинальных слоев современного казахстанского общества, что обусловлено социально-экономическими и социокультурными факторами жизнедеятельности казахстанского общества, где наблюдаются активные взаимодействующие и взаимовлияющие процессы. (Садырова, Амитов, 2014)

Со времен обретения независимости, Казахстан стал домом более миллиона этнических казахов или «оралманов». В соответствии с государственной программой «Нурлы – көш», в республике начались открываться центры адаптации и социальной интеграции, в том числе центр в г. Семей, основанный при поддержке Акимата г. Семей и ПРООН. Подобные центры остро необходимы в других регионах Восточно-Казахстанской области, где находится много поселений возвратившихся казахов. Создание экономических возможностей для них, способствует ускоренной интеграции в казахстанском обществе. Также, ПРООН совместно с ДООН оказывал поддержку Центру адаптации и социальной интеграции оралманов в г. Семей и расширению адаптационных услуг на районы Восточно-Казахстанской области. (Официальный сайт Акимата г. Семей)

Объявив о государственной программе возвращения этнических казахов на историческую родину, государство взяло на себя ряд обязательств. Сфера обязательств касалась создания соответствующих гражданско-правовых, экономических и социокультурных условий оралманам. (Абдигалиева, Камалдинова, 2015)

Главными проблемами, с которыми чаще всего сталкиваются казахские возвращенцы в Казахстане, являлись получение гражданства, трудоустройство, сложность распределения и получения жилья, коммуникации с местным населением. Сложность вызывали вопросы невозможности самостоятельного выбора места жительства и приема в казахстанское гражданство. Актуальными также являлись проблемы несовершенства нормативно-правовой базы регламентирующей процедуру возвращения и дальнейшей жизнедеятельности репатриантов, сложные

условия социокультурной и экономической адаптации этнических казахов, вернувшихся на историческую родину.

Исполнительная власть понимала необходимость активизации работы по исполнению миграционной политики, поддержки оралманов, этнических казахов и членов их семей в рамках национального законодательства, повышения их правовой грамотности, предотвращения возможных конфликты, а также своевременной информированности репатриантов о мероприятиях. Для решения подобных проблем, оралманам следовало оказать содействие в выделении проектов в районных, городских отделах внутренней политики ВКО, которые способствовали адаптации и интеграции этнических репатриантов, в целях развития экономических и социокультурных условий. Конечно следовало привлекать и самих возвращенцев, заинтересовать их в развитии и участии предлагаемых властью программ.

Репатрианты, оказавшиеся волей судьбы в Восточном Казахстане ввиду региональных особенностей, столкнулись с определенными трудностями связанными с особенностями региона. Восточном Казахстане всегда превалировал и превалирует русский язык, что вызывало трудности в адаптации и интеграции, т.к. репатрианты не знают письменную казахскую речь, у многих из них совершенно иной разговорный казахский язык, и для них русский язык это абсолютно чужой иностранный язык. Закономерным был вопрос с их стороны: «Зачем, я казах должен говорить на русском языке, почему мне не могут ответить на моем родном языке». Помимо этого у репатриантов отсутствовали навыки работы с компьютерной техникой, а это одно из основополагающих требований, звучащих при трудоустройстве.

Для решения комплекса проблем, связанных с репатриантами была создана совместная программа ООН и Правительства РК для Восточно-Казахстанской области «Повышение конкурентоспособности региона через внедрение инновационных подходов к региональному планированию и оказанию социальных услуг населению (на примере Семипалатинского региона)». В условиях реализации программы была создана модель поддержки социально-уязвимых слоев населения через обучение консультации и совместную реализацию проектов. (Информационная, 2012) Период реализации проекта январь 2011-декабрь 2015 г. Национальными партнерами выступили: Акимат ВКО и акимат г. Семей. Проект реализовался совместно с ПРООН/ДООН, а также Акиматами ВКО и г. Семей.

В унисон реализуемой программе прозвучало Послание Президента Республики Казахстана 27 января 2012 года, где отмечалась необходимость повышения компьютерной грамотности населения для повышения государственных услуг и необходимость привлечения различных источников. В рамках совместной программы ООН и Правительства РК для Восточно-Казахстанской области стали действовать курсы, нормативной основой для их организации и проведения послужили:

- Закон Республики Казахстан от 22 июля 2011 года № 477 – IV «О миграции населения»;

- Постановления Правительства Республики Казахстан от 26 октября 2009 года № 1681 « О подписании Меморандума о взаимопонимании между Правительством Республики Казахстан и Программой развития Организации Объединенных Наций о сотрудничестве на новом этапе национального развития»;

- Постановление Правительства Республики Казахстан от 27 августа 2010 года № 842 « О подписании Плана действий страновой программы на 2010-2015 годы между Правительством Республики Казахстан и Программой Развития Организации Объединенных Наций»;

- Документ совместной программы ПРООН, ЮНИСЕФ, ЮНФПА «Повышение конкурентоспособности региона через внедрение инновационных подходов к региональному планированию и оказание социальных услуг населению (на

примере Семипалатинского региона)»;

- Постановление Правительства Республики Казахстан от 16 сентября 1998 года N 900 «О Концепции репатриации этнических казахов на историческую родину».

Деятельность организованных курсов в Восточном Казахстане была направлена на скорейшую адаптацию и интеграцию оралманов в казахстанском обществе. Курсы не только позволили овладеть набором адаптационных знаний, в частности обрести навыки оформления часто используемых бланков, стать пользователями ПК. Немаловажным для них стало приобретение «придуманной ментальности» на исторической родине, т.е. понять обрусевший менталитет своих этнических соплеменников и стратегически адаптироваться к нему.

Образовательные курсы в большинстве своем открывались в густонаселенных возвращенцами районах Восточно-Казахстанской области, как например Урджарском, Зайсанском, Тарбагатайском, Уланском, а также в городах Семей, Курчатов. Школы в сельских районах стали центральным звеном курсовой подготовки, очень важную роль сыграли представители образования.

Для поддержки репатриантов в 2009-2014 гг. при поддержке ПРООН действовал «Центр адаптации и социальной интеграции оралманов в г. Семей» Согласно отчетной документации центра, было задействовано 24 057 консультационных и адаптационных услуг для 22 920 оралманов. В рамках деятельности центра было осуществлено 6397 консультаций для 5586 оралманов: трудоустроено – 101 чел., получили гражданство РК – 196 чел., получили социальную помощь – 1037 чел., получили земельные участки – 103 чел., получили статус ПМЖ – 929 чел., получили удостоверение оралмана – 537 чел., получили социальные выплаты – 578 чел., получили помощь в подготовке проектов – 15 чел., решили жилищные вопросы – 282 человека. Созданы тренинговые группы для 2000 оралманов по казахскому, русскому языкам, компьютерной грамотности, в Зайсанском, Урджарском районах и с. Шығыс. Более 90% освоили коммуникативные навыки и освоили технику заполнения документов. Сотрудниками центра были проведены 9 образовательных семинаров для 293 оралманов по основам предпринимательства (совместно с НПП и фондом «Даму», Налоговым управлением и УВД г. Семей). Проводились курсы профессионально технического обучения (зооветеринарии, изготовления с/х продукции и др.) – 23 самозанятых оралмана, 8 трудоустроено. В 2013 году репатрианты создали 8 НПО, 4 НПО реализовали 8 социально-значимых проекта на общую сумму 11,4 млн. тенге. Созданный центр по интеграции и адаптации оралманов консультировал их по жизненно важным вопросам, способствовал повышению квалификации, помог открыть НПО и получить гранты, открыть и развить бизнес. Партнерами в ВКО были акимат ВКО, районные и сельские акиматы, управление координации занятости и социальных программ, управление внутренних дел, пограничная служба, миграционная полиция, таможенные органы, налоговое управление, национальная палата предпринимателей, фонд «Даму». (Содействие, 2009-2014)

Проект ПРООН являлся пилотным проектом на территории всего Казахстана. В рамках пилотного проекта предполагалось предоставление грантов неправительственным организациям для решения социальных проблем регионов Восточно-Казахстанской области, где проживали оралманы, и предоставления микрокредитов для их ускоренной экономической адаптации и интеграции на ближайшее время. По большому счету реализация проекта помогло решить множество проблем казахских возвращенцев.

Однако проект ПРООН в Казахстане остановил свою деятельность, так как возникли проблемы с финансированием. Отсутствие координирующего центра, решавшего вопросы интеграции и адаптации возвращенцев вызвало определенные сложности. Одной из возможностей решения проблемы стали самостоятельные

НПО, действовавшие в центрах государственной репатриации: в городах Семей – ОО «Отансүйгіш Оралмандар», Курчатов – «Нұрлы Көш-Атамекен», в селе Новоявленка – «Шығыс Шуағы», Уланский район – ОО «ШығысҚыраны», Курчумский район – ОО «Бірлік Күршім», Зайсанский район – ОО «Елімай Зайсан», Урджарский район – ОО «НарАр», Тарбагатайский район – ОО «Киелі Ақсуат». На текущем этапе деятельность вышеуказанных общественных организаций, созданных при ПРООН была приостановлена ввиду отсутствия бенефициаров. (Информационная. 2012)

Помимо организации курсов казахского, русского языков и компьютерной грамотности для оралманов ВКО, в рамках проекта ПРООН проводились семинары-тренинги, консультативные практики, волонтерские мероприятия и пр. Практическую деятельность в реализации программы осуществляли местные жители и активисты из среды репатриантов. Программа предусматривала гранты для поддержки бизнеса, волонтеры помогали в решении острых насущных проблем, по сути, были повседневными проводниками в их жизненной ситуации.

Проводимые семинары оказали содействие учителям в выработке алгоритма обучающих курсов для репатриантов, техническом оформлении отчетной документации, в составлении графика обучения, контроля посещаемости, итоговой проверке знаний участников по тестовым заданиям. В совместной работе с ПРООН активное участие принимал Семипалатинский государственный педагогический институт, разработавший специальные рабочие учебные программы для Центра оралманов и учебные материалы для передачи участникам курсов.

В процессе реализации программы были некоторые проблемы, связанные с посещаемостью открытых курсов, изначально не совсем корректно было выставлено расписание для репатриантов. Весенний период у них был занят активными сельскохозяйственными работами, зимний был более свободен, не согласованность расписания в отдельных случаях привела к срыву занятий.

Общественное Объединение организовало 25 обучающих курсов. Всего обучением охвачено 378 участников курсов, в том числе 121 участник курсов по предмету «Русский язык», 107 участников курсов по предмету «Казахский язык», 150 участников курсов по предмету «Компьютерная грамотность». (Информационная. 2012)

Программа цифровизации Казахстана привела к перераспределению контроля и содействия в реализации программы возвращения соотечественников, из Управления координации занятости и социальных программ они перешли в ЦОН. Большая часть казахских возвращенцев относится к категории самозанятых, т.е. имеющих свой бизнес. На процесс экономической адаптации репатриантов значительное влияние оказывал социальный пакет, содержащий жилищный вопрос, государственное единовременное пособие, возмещение финансовых затрат по переезду, производственно-коммуникативные навыки. Последнее включало наличие знаний, умений и навыков традиционного натурального домашнего способа производства, а именно технологии казахского ремесла и животноводства.

При поддержке Фонда финансовой поддержки сельского хозяйства по Восточному Казахстану в условиях реализации программы развития продуктивной занятости и массового предпринимательства «Еңбек» многие из возвращенцев получили возможность заниматься животноводческим производством. Некоторые из них закупили крупно-рогатый и мелко-рогатый скот, технические средства, запустив собственное хозяйство, работая на рынок.

Дорожная карта 2020, запущенная в Казахстане позволила открыть свой бизнес талантливым ремесленникам. В Восточном Казахстане этнические репатрианты стали производить изделия из кожи – обувь, ремни, аксессуары, войлока и фетра, дерева - одежда, игрушки, украшения, изделия домашнего обихода и пр.

Все вышеуказанные программы рассчитаны на взрослый контингент казахских возвращенцев, вместе с тем категория самозанятых это не только предпринимательство, но и тяжелый физический труд, непостоянный заработок, порой безработное состояние. В совокупности большой комплекс проблем, связанных с адаптационными процессами этнических репатриантов остается нерешенным. Вопрос не только в несовершенстве государственных программ, но и косвенно объясняется внутренними поведенческими мотивами самих оралманов, не желающих принимать гражданство.

Выводы. Совместная программа ООН и Правительства РК для Восточно-Казахстанской области «Повышение конкурентоспособности региона через внедрение инновационных подходов к региональному планированию и оказанию социальных услуг населению» была успешно выполнена и могла послужить пилотной площадкой для решения проблемных вопросов, связанных с адаптацией казахских репатриантов. Конечно, вопросы образовательного характера, как языковые коммуникации, компьютерная грамотность способствовали адаптационным процессам.

В течение нескольких лет сотрудничества, ПРООН оказала поддержку Казахстану в развитии ключевых стратегических документов на общенациональном и региональном уровнях, разработке законодательства, институционализации и укреплении организационного потенциала государственных органов на различных уровнях, а также по программе интеграции и адаптации этнических репатриантов. В настоящее время деятельность ПРООН в Восточном Казахстане приостановлена, что немаловажно, программные положения соответствовали национальным приоритетам и внесли свой вклад в реализацию основных стратегических целей страны.

Однако интеграционные процессы вовлечения репатриантов в инокультурную среду, несмотря на единые этнические идентификаторы, затруднило формирование единого казахстанского самосознания. Слишком разные культурно-традиционные ценности стали препятствием на пути взаимодействия местных и прибывших на родину казахов.

Выше указывалась общая статистика прибывших этнических репатриантов, вместе с тем отсутствие социально-демографических показателей, визуализирующих социальные страты возвращенцев, не позволяет выявить проблемные точки их процессов адаптации. В составе возвратившихся есть различные социальные прослойки, в том числе, как имеющие высшее образование, уникальные профессиональные навыки, так и без образования, и навыков многие из них являются носителями уникальных иностранных языков, как например китайский, фарси и пр., а другие владеют только казахским языком несколько отличным от употребляемого в Казахстане.

Соответственно имеющиеся программы адаптации репатриантов безadresные, универсальные и не могут разрешить все противоречия, возникающие в процессе обустройства на новом местожительстве. Кризисные явления в финансовой сфере обесценивают социальный пакет оралманов, где жилищный вопрос в формате самозахвата земель и незаконного строительства может послужить дестабилизирующим фактором адаптационных процессов.

Перед центрами адаптации и интеграции оралманов стоит множество задач, не столько финансирование малого предпринимательства, сколько выработка алгоритма повседневного взаимодействия и вовлечения их в казахстанский социум, формирование казахской идентичности. Сегодня мы наблюдаем два потока трансляции базовых концептов культурной памяти, первый в среде местного казахского населения, второй среди возвратившихся казахов, особо следует отметить трансформацию последнего под влиянием иносреды обитания.

Итог адаптационного процесса казахских возвращенцев заключается в ответе на вопрос: Кто я или кем я себя ощущаю, или воспринимаю, возвратившись на историческую родину?

Литература:

Абдигалиева Г.К., Камалдинова А.А. Социально-политическое положение оралманов в Казахстане //Вестник КазНУ. Серия философия. Серия культурология. Серия политология. 2015. №1 (50). С.130-138.

Абильдина Г.С. Социокультурная и языковая адаптация детей репатриантов в условиях современного Казахстана//Актуальные проблемы адаптации и интеграции репатриантов: сборник материалов международной научно-практической конференции /Отв. ред. А.Е. Агманова. – Астана: Изд-во ТОО «KazServicePrint LTD», 2017. 220 с. С.5-12.

Абдигалиева Г.К., Камалдинова А.А. Социально-политическое положение оралманов в Казахстане //Вестник КАЗНУ серия Философия. №1 (50). 2015.

Bonnenfant I. Constructing the homeland: Kazakhstan's discourse and policies surrounding its ethnic return-migration policy.// Central Asian Survey. 2012. 31 (1), S. 31-44.

Bonnenfant I.(2014), Ethnic Return Migration and Public Debate: The Case of Kazakhstan. //International Migration. 2014. 52 (2).S.178-197.

Bokayev B., Zharkynbekova Sh., Nurseitova Kh., Bokayeva A., Akzhigitova A. & Nurgalieva S. (2012) Ethnolinguistic Identification and Adaptation of Repatriates in Polycultural Kazakhstan, Journal of Language, Identity & Education, 2012. №11(5), S. 333-343.

Diener A. Problematic Integration of Mongolian-Kazakh Return Migrants in Kazakhstan.// Eurasian Geography and Economics. 2005. №46(6), S.465-478.

Diener A. Kazakhstan's Kin State Diaspora: Settlement Planning and the Oralman Dilemma.//Europe-Asia Studies, 2005. №57(2), S.327-348.

Информационная брошюра об организации и проведению обучающих курсов по казахскому, русскому языку и компьютерной грамотности для оралманов по проекту: «Оказание услуг по организации курсов казахского, русского языков и компьютерной грамотности для оралманов ВКО» г. Семей, 2012.

Мендикулова Г. Исторические судьбы казахской диаспоры: происхождение и развитие. Алматы: Ғылым, 1997. 264 с.

Официальный сайт г. Семей// Режим доступа: <https://akimsemey.gov.kz/blogs/fromorg/3?lang=ru&page=903> (дата обращения 25.04.2019)

Поправко И. Чужие среди своих: репатрианты, аутентичность и повседневные границы в Восточном Казахстане//Серия «Политология. Религиоведение» 2014. Т. 10. С. 206-216

Садырова М., Амитов С. Миграционные процессы в Казахстане и социальная адаптация оралманов. Palmarium Academic Publishing, 2014. 184 с.

Содействие социальной и экономической адаптации оралманов Совместная программа ООН и Правительства РК для Восточно-Казахстанской области «Повышение конкурентоспособности региона через внедрение инновационных подходов к региональному планированию и оказанию социальных услуг населению (на примере Семипалатинского региона)» итоговые отчеты 2009-2014 гг.

Sancak M. Contested identity: encounters with Kazak diaspora returning to Kazakstan //Anthropology of East Europe Review. 2007. Т. 25. №. 1. С. 85-94.

Токаев: Надо отказаться от слова «оралман». Режим доступа: https://tengrinews.kz/kazakhstan_news/tokaev-nado-otkazatsya-ot-slova-oralman-379519/ (дата обращения 19.09.2019)

Татимов М.Б. Казахстан в этнодемографических измерениях // Казахстан и современный мир. №3. 2004.

Finke P. Zeitschrift für Ethnologie. 2013, Vol. 138 Issue 2, p 175-193. 19 p.

References:

Abdugalieva G.K., Kamaldinova A.A. Social'no-politicheskoe polozhenie opalmanov v Kazaxctane //Vestnik KazNU. Seriya filosofiya. Seriya kul'turologiya. Seriya politologiya. 2015. №1 (50). S.130-138.

Abil'dina G.S. Sociokul'turnaya i yazykovaya adaptaciya detej repatriantov v usloviyah sovremennogo Kazahstana //Aktual'nye problemy adaptacii i integracii repatriantov: sbornik materialov mezhdunarodnoj nauchno-prakticheskoy konferencii / Otv. red. A.E. Agmanova. – Astana: Izd-vo TOO «KazServicePrint LTD», 2017. 220 s. S.5-12.

Abdugalieva G.K., Kamaldinova A.A. Social'no-politicheskoe polozhenie opalmanov v Kazaxctane //Vestnik KAZNU seriya Filosofiya. №1 (50). 2015.

Bonnenfant I. Constructing the homeland: Kazakhstan's discourse and policies surrounding its ethnic return-migration policy.// Central Asian Survey. 2012. 31 (1), S. 31-44.

Bonnenfant I.(2014), Ethnic Return Migration and Public Debate: The Case of Kazakhstan. //International Migration. 2014. 52 (2).S.178-197.

Bokayev B., Zharkynbekova Sh., Nurseitova Kh., Bokayeva A., Akzhigitova A. & Nurgaliev S. (2012) Ethnolinguistic Identification and Adaptation of Repatriates in Polycultural Kazakhstan, Journal of Language, Identity & Education, 2012. №11(5), S. 333-343.

Diener A. Problematic Integration of Mongolian-Kazakh Return Migrants in Kazakhstan.// Eurasian Geography and Economics. 2005. №46(6), S.465-478.

Diener A. Kazakhstan's Kin State Diaspora: Settlement Planning and the Oralman Dilemma.//Europe-Asia Studies, 2005. №57(2), S.327-348.

Informacionnaya broshyura ob organizacii i provedeniyu obuchayushchih kursov po kazahskomu, russkomu yazyku i komp'yuternoj gramotnosti dlya oralmanov po proektu: «Okazanie uslug po organizacii kursov kazahskogo, russkogo yazykov i komp'yuternoj gramotnosti dlya oralmanov VKO» g. Semej, 2012.

Mendikulova G. Istoricheskie sud'by kazahskoj diaspory: proiskhozhdenie i razvitie. Almaty: Fylym, 1997. 264 s.

Oficial'nyj sayt g. Semej// Rezhim dostupa: <https://akimsemej.gov.kz/blogs/fromorg/3?lang=ru&page=903> (data obrashcheniya 25.04.2019)

Popravko I. CHuzhie sredi svoih: repatrianty, autentichnost' i povsednevnye granicy v Vostochnom Kazahstane//Seriya «Politologiya. Religiovedenie» 2014. T. 10. S. 206-216

Sadyrova M., Amitov S. Migracionnye processy v Kazahstane i social'naya adaptaciya oralmanov. Palmarium Academic Publishing, 2014. 184 s.

Sodejstvie social'noj i ekonomicheskoy adaptacii oralmanov Sovmestnaya programma OON i Pravitel'stva RK dlya Vostochno-Kazahstanskoj oblasti «Povyshenie konkurentosposobnosti regiona cherez vnedrenie innovacionnyh podhodov k regional'nomu planirovaniyu i okazaniyu social'nyh uslug naseleniyu (na primere Semipalatinskogo regiona)» itogovye otchety 2009-2014 gg.

Sancak M. Contestedidentity: encounterswith Kazak diaspora returning to Kazakstan //Anthropologyof East Europe Review. 2007. T. 25. №. 1. S. 85-94.

Tokaev: Nado otkazat'sya ot slova “oralman”. Rezhim dostupa: https://tengrinews.kz/kazakhstan_news/tokaev-nado-otkazatsya-ot-slova-oralman-379519/(data obrashcheniya 19.09.2019)

Tatimov M.B. Kazahstan v etnodemograficheskikh izmereniyah // Kazahstan i sovremennyy mir. №3. 2004.

Finke P. Zeitschrift für Ethnologie. 2013, Vol. 138 Issue 2, p 175-193. 19 p.

**ХАЛЫҚТАНУ МӘСЕЛЕЛЕРІ
ПРОБЛЕМЫ НАРОДОНАСЕЛЕНИЯ
POPULATION ISSUES**

МРНТИ 03.20

**ТУЛЕНГУТЫ В ЭТНИЧЕСКОМ СОСТАВЕ КАЗАХОВ
(XVIII – НАЧАЛЕ XX В.)**

Смагулов Болат¹, Тылахметова Анар²

¹кандидат исторических наук, доцент, научный сотрудник Отдела этнологии и антропологии Института истории и этнологии Комитета науки Министерства образования и науки Республики Казахстан (КН МОН РК), г. Алматы

E-mail: bolat_alemdar@mail.ru

²младший научный сотрудник Института истории и этнологии Комитета науки Министерства образования и науки Республики Казахстан (КН МОН РК), г. Алматы E-mail: anora_1986@mail.ru

Аннотация: В статье дается анализ происхождения и этнического состава туленгутов как составной части казахского народа в указанный период времени. Уделяется внимание вопросу расселения туленгутов по территории Казахстана. Рассматривается также вопрос об изменении положения туленгутов в связи с административными реформами русских властей в Казахстане в XIX в.

Кроме того, авторы анализируют историографические аспекты данного вопроса, в частности, работы отдельных казахских и зарубежных исследователей, посвященных изучению происхождения генеалогических групп казахов, в том числе и туленгутов. В статье исследуются также некоторые методологические проблемы, связанные с определением генеалогической группы.

Ключевые слова: казахи, этнический состав казахов, туленгуты, генеалогическая группа, происхождение туленгутов, расселение туленгутов.

ҒТАХР 03.20

**ҚАЗАҚТАРДЫҢ ЭТНИКАЛЫҚ ҚҰРАМЫНДАҒЫ ТӨЛЕҢГІТТЕР
(XVIII – XX ҒАСЫРДЫҢ БАСЫ)**

Смагулов Болат¹, Тылахметова Анар²

¹Қазақстан Республикасы Білім және ғылым министрлігі Ғылым комитетінің (ҚР БҒМ ҒК) Этнология және антропология бөлімінің ғылыми қызметкері, тарих ғылымдарының кандидаты, доцент,

Алматы қ-сы E-mail: bolat_alemdar@mail.ru

²Қазақстан Республикасы Білім және ғылым министрлігі Ғылым комитетінің (ҚР БҒМ ҒК) кіші ғылыми қызметкері

Алматы қ-сы E-mail: anora_1986@mail.ru

Түйіндеме: Мақалада көрсетілген мерзім аралығындағы қазақ халқының құрамдас бөлігі саналатын төлеңгіттердің тегі мен этникалық құрамына талдау жасалады. Төлеңгіттердің Қазақстан аумағы бойынша қоныстану мәселесіне назар аударылып, XIX ғасырдағы орыс билігінің Қазақстандағы әкімшілік реформаларына байланысты төлеңгіттердің жағдайының өзгеру мәселесі де қаралады.

Бұдан басқа, авторлар осы мәселенің тарихнамалық қырларына да, атап айтқанда, шетелдік және қазақ ғалымдарының қазақ генеалогиялық топтарының, соның ішінде төлеңгіттердің де, шығу тегін зерттеуге арналған жекелеген

еңбектеріне талдау жасайды. Мақалада генеалогиялық топты анықтауға байланысты кейбір әдіснамалық мәселелер де зерттелген.

Кілт сөздер: қазақтар, қазақтардың этникалық құрамы, төлеңгіттер, генеалогиялық топ, төлеңгіттердің шығу тегі, төлеңгіттердің таралуы.

IRSTI 03.20

THE TÖLEŃGITS IN ETHNIC STRUCTURE OF THE KAZAKHS (IN XVIII –BEGINNING OF THE XX CENTURY)

Smagulov Bolat¹, Tylakhmetova Anar²

¹Ministry of Education and Science of the Republic of Kazakhstan, the Comitee of Science, researcher of the Department of Ethnology and Antropology, Candidate of Historical Sciences, ass. prof, Almaty E-mail: bolat_alemdar@mail.ru

²Ministry of Education and Science of the Republic of Kazakhstan, the Comitee of Science, researcher, Almaty E-mail: anora_1986@mail.ru

Abstract: The article analyzes the origin and ethnic composition of the TyleŃgits as an integral part of the Kazakh people in a specified period of time. Attention is paid to the issue of resettlement of the TyleŃgits in Kazakhstan. The issue of changing the position of the TyleŃgits in connection with the administrative reforms of the Russian authorities in Kazakhstan at the 19th century is also being considered.

In addition, the authors analyze the historiographic aspects of this issue, in particular, the work of Kazakhs and foreign researchers on the origin of genealogical groups of Kazakhs, including the TyleŃgits. The article also explores some methodological problems associated with the definition of a genealogical group.

Keywords: Kazakhs, ethnic composition of Kazakhs, TyleŃgits, genealogical group, origin of TyleŃgits, resettlement of TyleŃgits.

Введение. Исследование данной темы имеет как научную, так и социальную значимость. *Научная* значимость заключается в возможности более конкретно прояснить ряд вопросов национальной истории, выявить особенности этнической истории казахского народа, происхождения и складывания этнической территории казахского этноса. *Социальная* значимость темы состоит в направленности исторической науки на формирование патриотической позиции граждан страны, ликвидации мифов касательно национальной истории казахского народа.

Данная тема соотносится также с основными направлениями внутренней и внешней политики казахского государства. Отметим, что историческая наука в этом случае играет определяющую роль, формируя базовые принципы и позиции в отношении собственной национальной истории, трактовки ее отдельных событий и исторических личностей с позиции независимого государства.

Историография. Вопрос об этническом составе казахского народа становился объектом исследования ряда дореволюционных российских и советских исследований (Востров, Муқанов, 1968; Муқанов, 1991; Харузин, 1889; и др.). Вместе с тем, работы авторов носят, как правило, обобщенный характер, что не позволяет составить цельную картину этнической истории казахов. При этом отметим, что изучение этнического состава дает возможность прояснить некоторые вопросы этногенеза казахов. Так, в одном из дореволюционных российских изданий отмечалось, что «по своему этническому составу они (казахи. – авт.) являются также наиболее интересными из всех азиатских тюрок как заключающие в себе представителей всех главнейших и древнейших тюркских племен» (Россия: полное географическое описание..., 1903: 199).

Историографические аспекты данного вопроса применительно к досоветскому

периоду уже рассматривались нами в специальной статье (Смагулов, 2019). Поэтому в данном случае мы ограничимся краткой характеристикой работ исследователей советского периода.

Небольшое упоминание о туленгутах содержится в монографии Е.Б. Бекмаханова «Восстание хана Кенесары (1837–1847)» (Бекмаханов, 1992). В частности, туленгуты упоминаются в военных событиях, связанных с восстанием Кенесары (Бекмаханов, 1992: 22).

В 1968 году была опубликована монография В.В. Вострова и М.С. Муканова «Родоплеменной состав и расселение казахов (конец XIX – XX в.)» (Востров, Муканов, 1968). Авторы монографии подробно (с использованием карт) рассматривают вопрос расселения казахов в указанный ими период времени и отмечают среди них торе, кожа и туленгутов, которые не входили в традиционные родовые казахские объединения (Востров, Муканов, 1968: 118, 129, 130, 132, 133).

К вопросу расселения казахов и особенностей некоторых сословных и генеалогических групп в составе казахов, в том числе и туленгутов, М. С. Муканов обращался и в начале 1990-х гг. Так, в 1991 году была опубликована его монография «Этническая территория казахов в XVIII – начале XX в.» (Муканов, 1991). В этой работе М.С. Муканов более подробно анализирует изменения в положении отдельных групп казахского населения в конце XIX в. в связи с административными реформами русских властей в Казахстане и отражением этого на положении туленгутов (Муканов, 1991: 27, 28).

В настоящее время вопрос формирования сословных, субэтнических и генеалогических групп в составе казахов является объектом внимания как казахских ученых, так и исследователей из сопредельных с Казахстаном государств.

В 2008 году в Москве вышла работа «Центральная Азия в составе Российской империи» (Центральная Азия..., 2008). Авторы уделяют внимание анализу изменения экономического и правового положения отдельных групп казахского населения на протяжении XIX века, в частности, постепенное исчезновение туленгутов как группы, связанной с султанами и ханами, и превращение их в обычных общинников-казахов.

Среди публикаций последних лет привлекает внимание монография М. Лаумулина «История Казахстана и Центральной Азии в мировой ориенталистике (к 550-летию Казахского ханства)» (Лаумулин, 2016). Данная монография интересна прежде всего тем, что автор анализирует в том числе и опубликованные в англоязычной литературе сведения, касающиеся сословных, субэтнических и генеалогических групп в составе казахов. М. Лаумулин отмечает падение авторитета «торе» с первой четверти XIX в.: «С этого момента казахские торе потеряли право претендовать на правление в Средней Азии, а в ходе революции 1917–1920 гг. вообще исчезли как сословие» (Лаумулин, 2016: 6)].

В данном случае необходимо отметить, что некоторые взгляды западных исследователей, анализируемые М. Лаумулиным, несколько выбиваются из мнений дореволюционных российских авторов. Так, М. Лаумулин пишет: «Каждый султан имел постоянное окружение и свиту, состоявшие из собственно его семьи, обслуги, надежного человека – батыра и небольшого количества рабов-туленгутов (Лаумулин, 2016: 161). Российские же исследователи подчеркивали разницу между рабами и туленгугами (См. выше). Кроме того, один из цитируемых М. Лаумулиным западных авторов писал, что «к концу XIX в. Внутренняя Орда переживала полное размывание традиционное кочевого уклада жизни, утрату обычаев. Из прежних традиций сохранялось только привилегированное положение белой кости – чингизидов и кожа» (Лаумулин, 2016: 153). Российские же авторы придерживаются четко позиции, заключающейся в том, что представители «белой кости» у казахов лишились привилегий уже начиная со второй четверти XIX в.

Интересна попытка научной интерпретации казахских шежире, предпринятая в

монографии «Шежире казахов: источники и традиции» (Алпысбес, 2013), автором которой является казахский исследователь М. Алпысбес. В частности он отмечает, что шежире казахского народа включает в себя генеалогические структуры основных казахских родов, а также генеалогии таких субэтнических групп, как торе и ходжи (қорасан, бақсайыс/төре), сунақ, көлеген, төлеңгіт, қараша, құрама (алаша, қатаған, дүмен-барлас, баршылық, маңғытай, моғалтай, таракты, таракты, ноғайлы), қалпак, қырғызелі (Алпысбес, 2013: 146). Согласно М. Алпысбесу, изучение родового состава и шежире казахского народа открывает перспективы к более подробному изучению этнической истории казахов. Так, среди казахов, в составе их генеалогических структур, часто обнаруживаются калмыки, киргизы, мамырдар, сабаншы, кусшы, естек-остяги, ногаи, сарты (Алпысбес, 2013: 174).

Цель данной статьи – провести анализ происхождения и этнической истории туленгутов как составной части казахского этноса.

Методика и методология. При сборе материала для данной статьи и его научной интерпретации нами использовались следующие научные методы: анализ, синтез, сравнения, диахронный. В рамках данной статьи мы исходили из научных понятий и подходов, разработанных в казахской и мировой этнологической науке.

В рамках данной статьи для обозначения туленгутов мы используем словосочетание «генеалогическая группа». Данное понятие, в частности, используется в работах российских этнографов. Так, основываясь на этнографическом материале сибирских татар, Н. А. Томилов высказал мнение, что объединение родственных, образовавшихся из общего генетического корня семей следует именовать генеалогической группой и, при этом, отмечается необходимость отличать понятие генеалогической группы от понятия патронимии: «Как известно, патронимия характерна для периода разложения родового строя периода патриархально-общинного и раннеклассового общества. У сибирских же татар тугумы образовывались и гораздо позднее, даже в начале XX в. Сущность их сводилась тогда к коллективной защите интересов тугумной группы. Тугумная группа состояла в этот период почти исключительно из малых моногамных семей. Различение понятий патронимия и генеалогическая группа (генеалогия) важно в таком же стадийном отношении, как, например, различение понятий патриархальная семья, патриархальная семейная община (характерна для патриархально-родового строя) и большая семья (характерна для классового общества)» (Томилов, 1992: 133).

По мнению исследователей, появление у казахов генеалогических групп было вызвано особенностями кочевого хозяйства. Так, известный исследователь В.Ф. Шахматов писал: «Как известно, кочевание с большими массами скота с одних пастбищ на другие невозможно, оно ограничено определённым количеством голов, которое может прокормиться на пастбище. Поэтому внутри каждого рода постепенно сложились мелкие группы хозяйств, которые совместно проводили зимовку, совместно совершали кочёвку. Эти группы были объединены родственной связью, понятием общей принадлежности к роду (ру), тайпа, атабаласы. В эти группы входили и чужеродцы, принявшие покровительство возглавлявшего общину бия – старшины» (Шахматов, 1962: 26, 38).

Результаты. Относительно происхождения туленгутов как составной части казахского этноса исследователи высказывали различные мнения. Так, по В. В. Радлову теленгуты изначально происходят из пленных телеутов, а затем «в силу привычки» это название перешло и на их потомков (Радлов, 1989: 347). М. Олкотт отмечает, что туленгуты были наследственным классом рабов и потомками пленников, захваченных во время рейдов казахов против соседних народов – туркмен, хивинцев или кокандцев (Лаумулин, 2016: 161).

Более конкретно относительно происхождения туленгутов высказался Ф. Зобнин в своей статье «К вопросу о невольниках, рабах и тюленгутах в киргизской

степи» (Зобнин, 1902). В результате проведенных им в исследованиях в восточных и юго-восточных районах Казахстана, в т.ч. бесед с казахами, Ф. Зобнин приходит к следующим выводам:

– слово «тюленгут» не является казахским словом, а «заимствовано от алтайских калмыков – толенгетов (теленгуты, теленгиты), в языке которых и теперь сохранилось это слово, как обозначение своей народности», но указанием на кровное происхождение не является, речь идет лишь о «заимствовании названия». Здесь Ф. Зобнин приводит в пример жалаирав, которые были зафиксированы еще при Чингисхане, в то время как род жалаир казахов Старшего жуза «есть союз частей родов разного происхождения, образовавшийся первоначально под главенством какого-нибудь вождя из рода Джалаир и успевший под влиянием различных обстоятельств окрепнуть и образовать прочное целое, хотя истинных Джалаирав было в нем и первоначально немного»;

– первоначально это слово в казахском языке могло означать «пленного алтайского калмыка», но с течением времени оно приобрело особое значение, отличавшее туленгута от пленника или раба, поскольку туленгутами стали называть дружинников ханов и султанов; следовательно, «раз туленгуты были дружинниками, то они не могли в то же самое время быть рабами-кулами»;

– туленгуты долгое время составляли «понятие больше политическое, социальное, а не этнографическое», они не имели ясно выраженного отличного от других казахов антропологического типа, это «люди до известной степени от султана зависимые и сами искавшие этой зависимости» (Зобнин, 1902: 27–30, 32, 34–3).

Туленгуты имели сложный состав и включали в себя лиц различного этнического происхождения. В частности, они состояли «из плененных предками их Каракалпаков, Бухарцов, Ташкенцов и Калмыков», а помимо указанных этнических элементов в их составе были также и башкиры (Броневский, 1830: 80, 96). Один из российских авторов-современников характеризовал туленгутов как «класс прислуги у Солтанов и Киргизцев» (Броневский, 1830: 96).

Туленгуты включали в свой состав также некоторое количество калмыков. Вхождение части калмыков в состав туленгутов относится еще к XVIII в. в связи с исходом калмыков из районов Нижнего Поволжья на территорию бывшего Джунгарского ханства. Так, в 1771 году калмыки «бежали из Астраханской степи в Китай, где они и доньне находятся под названием торгоутов» (Броневский, 1830: 96). При этом казахи «беспрестанно на них нападая, схватывали людей обоого пола, они напоследок составили предмет торговли. При заплаате кунов за убитых, при скачках, во время поминовения усопших выставляют Калмыков в призы вместе со скотиною» (Броневский, 1830: 97).

Впоследствии захваченные калмыки вошли в состав казахов, в частности, туленгутов, «составляя свиту Солтанов» (Броневский, 1830: 88 (98)). При этом авторы отмечали четкую разницу между туленгутами и рабами (кулами). В частности, во-первых, туленгуты «принадлежат к простому народу», а кулы «состоят из пленных русских, персиян, калмыков и проч.» и «не принадлежат к киргизским (казахским. – авт.) поколениям», а, во-вторых, туленгуты пользуются одинаковыми с ними (простыми казахами. – авт.) правами, а кулы «почитаются товаром или вещью» (Левшин, 1832: 12–13).

Относительно расселения анализируемой генеалогической группы по территории Казахстана отмечалось следующее. Туленгуты не проживали на казахской территории компактно в определенном месте: они расселялись дисперно в юго-восточных (Старший жуз), западных (Младший жуз, Букеевская орда), центральных (Каркаралинский уезд) казахских землях (Зобнин, 1902: 34–36).

Туленгуты в западных регионах Казахстана. Туленгуты упоминаются в западной части Казахстана XVIII в. в этнополитических событиях, связанных с

ногайцами. Так, к середине XVIII в. часть ногайцев проживала в Предкавказье. В 1744–1745 гг. русские власти предприняли попытку переселить ногайцев из указанного региона на казахские земли. Большая группа ногайцев оказалась в результате этого под Оренбургом. В 1745 году часть ногайцев бежала к хану казахов Младшего жуза Нурали. В 1801 году потомки этих ногайцев перешли с сыном Нурали Бокеем реки Жайык (Урал), вошли в состав казахов Бокеевской орды. Здесь они расселились в районе озер Эльтон, Баскунчак и Аралсор и, как отмечает В. М. Викторин, «вскоре фактически сменили прежних дружинников-«тюленгитов» на охранной службе у хана...» (Викторин, 2018).

Теленгуты упоминаются в XVIII веке и как участники политической борьбы в Казахском ханстве. В частности, еще Ч. Ч. Валиханов писал о неких «родоначальниках», которые пытались оспорить власть у Аблая и ходили на него войной, но «были разбиты Аблаевыми теленгутами (рабами) и должны были подчиниться его железной воле» (Валиханов, 1985: 115).

В первой трети XIX века туленгуты вместе с ханами участвуют в барымте (Броневский, 1830: 80).

Изменения в положении туленгутов середине XIX века были связаны с административными реформами русских властей в Бокеевской орде. Так, в 1845 году, то есть после смерти хана Джангира, ханская власть в орде была упразднена. Если раньше туленгуты выступали в качестве дружинников, прислуги, личных телохранителей ханов и султанов, то после упразднения ханской власти, перехода части султанов на царскую службу и установления спокойствия в степи исчезла необходимость в дружинниках. Туленгуты ушли от своих прежних покровителей и поселились компактными группами. Одна из таких групп тюленгутов в конце XIX в. обитала на правом берегу р. Малый Узень, гранича с юга с зимовками рода алаша, а на востоке (через р. Малый Узень) с родом байбакты (Востров, Муканов, 1968: 246).

В середине XIX века туленгутов на территории современного Западного Казахстана, в частности, на землях к западу от р. Жайык (Урал) характеризовали следующим образом: «Теленгуты составляют не принадлежащее ни к какому роду особое отделение, которое находится в работниках у прочих киргизов (казахов. – Б. С.), 400 кибиток» (Военно-статистическое обозрение..., 1848, Т. XIV. Ч. 1: 12; Земли киргиз-кайсаков..., 1848: 20). По другим сведениям, которые относятся к этому же времени, «теленгуты составляют в киргизских (казахских. – Б. С.) ордах вообще прислугу ханов и султанов» (Троицкий, 1848: 75). В это время летние кочевки туленгутов находились на территории близ Уральской линии. При этом туленгуты кочевали «вместе с наследниками ханов Айчувака и Нурали». В качестве зимних кочевков туленгутов указывались территории напротив форпостов Затонная, Студеневского, Иртецкого, Кожехаровского, Каршинского и Редуского (Военно-статистическое обозрение..., 1848, Т. XIV. Ч. 2: таб. Список...).

Туленгуты упоминаются на территории Бокеевской орды в начале 1850-х годов как отдельный род, не имеющий в своем составе подразделений (Евреинов, 1851: 61). Причем, по мнению А. Н. Харузина, туленгуты как отдельный род образовался наряду с «ходжинским, султанским, ногайским» уже после перехода части казахов на западный берег реки Жайык (1801 год) (Харузин, 1889: 26, 33). Осенью 1801 года с ханом Букеем со стороны казахских земель к востоку от р. Яик (Урал) на указанную территорию перекочевало сюда 5000 кибиток; в течение следующих двух лет к ним присоединилось еще 2500 кибиток. В 1844 году в орде уже считалось до 20 тыс. кибиток, а в 1858 году – 26759. В последующие затем годы количество казахов в орде постоянно увеличивалось и к началу 1890-х годов лет оно увеличилось на 25%. Так, по данным 1888 года в орде насчитывалось 46002 кибитки или 230000 душ обоого пола, исходя из того, что считая в кибитке 3 муж. и 2 жен

(Внутренняя Киргизская..., с. 6). По А. Н. Харузину, туленгуты «уже в 1860-х, даже в 1850-х гг. считались родом» (Харузин, 1889: 26, 33).

К концу 1850-х годов относятся сведения по туленгутам той же Бокеевской орды, согласно которым туленгуты («теленгуты») характеризуются как принадлежащие простому народу, «прислужники прежних ханов и султанов» (Очерки Зауральской степи..., 1859: 104). В это же время теленгуты упоминаются во «внутренней» (Бокеевской) орде как один из 16 казахских родов («Адай, Алача, Байбакта, Бершонь, Китинский, Тазовский, Танинский, Маскаровский, Исентемирский, Исыковский, Джанбасовский, Нагаевский, Семиродский, Кызыкуртовский, Черкешевский и Туленгутовский»), а также султанского и ходжинского родов, управляемый родоправителем из числа султанов (Островский, 1859: 44).

В начале 1860-х годов туленгуты как «бывшие крепостные и рабы султана», будучи отпущены на свободу, не отличаясь в правовом отношении от остальных казахов, не менее, они «стараятся кочевать рядом со своим бывшим султаном и сохраняют название туленгутов (*туленгут*)» (Радлов, 1989: 347).

В первой половине 1860-х годов туленгуты бывшей Бокеевской орды в количестве 665 кибиток занимали 12 место среди отмеченных исследователями казахских 17 родов (Иванин, 1864: 103). Несмотря на изменение положения туленгутов, часть их, по всей видимости, продолжала служить у представителей казахских чингизидов. Так, И. Казанцев рассказывает о случае, когда дочь султана захотела пойти за простого казаха, разгневав брата: «...брат пришел в неистовый гнев, он угрожал лишить сестру жизни как преступницу в порочной связи с простым киргизом (казахом. – *авт.*) и привязать к хвосту дикой лошади, если она осмелится противоречить ему и оправдываться. Заступившегося за нее толенгута (слугу) приказал тут же при себе повесить (Казанцев, 1867: 233).

К концу 1880-х годов туленгуты на указанной выше территории представляли собой родовое подразделение в составе казахов. Тамга туленгутов имела три равнозначных варианта изображения: первое напоминало (судя по приведенным А. Н. Харузиным рисункам) строчную латинскую букву «m», вторая – вилы, состоящие из трех зубьев, зубьями вниз, а третья – перевернутый украинский трезубец. Туленгуты составляли «двор» султанов и кочевали вместе с ними, но с падением влияния султанов, количество туленгутов также уменьшилось, поскольку «уже нет столько причин искать покровительства сильных». По сведениям А. Н. Харузина в это время число кибиток туленгутов достигало 1000 кибиток. Ранее туленгуты относились к тому или иному султану, «ясака не платили», а с 1859 года, когда султаны официально отказались от права владеть невольниками, туленгуты перешли на положение обычных казахов с освобождением от ясака на пять лет. Но тем не менее в народе осталась память о туленгутах как о «работниках» султанов, что выразилось в народной поговорке: «Төлеңгіт төренді күт» («Туленгут, береги своего султана»). И отсюда – некоторое «презрительное у ним отношение», особенно со стороны султанов и кожа, хотя простые казахи и отдавали своих дочерей замуж за туленгутов и брали замуж их дочерей (Харузин, 1889: 31–33).

В указанные годы (конец 1880-х гг.) туленгуты разделялись на «шесть отделений: Кекинево, Джангаково, Карабаево, Дуваново, Тангыркулово и Калмаково» (Харузин, 1889: 33). Как самостоятельный род туленгуты упоминались и в начале 1880-х годов (Внутренняя Киргизская..., с. 4).

Туленгуты в южных регионах Казахстана. Часть туленгутов расселялась в южных районах нашей страны. Так, по информации 1813–1814 годов, туленгуты упоминаются как подручные султанов. В частности, в своих путевых записках по пути в южную часть Казахстана (в Туркестан и Шымкент) и далее на юг (Ташкент и др.) переводчик отдельного Сибирского корпуса Ф. Назаров писал: «Султан Худай-Менда дал нам проводниками 16-летнего сына своего, султана Кунгур-

улжа и племянника Балхаир султана с теленгутами, сделав им нужные наставления» (Назаров, 1891: 25).

Туленгуты принимали участие в восстании хана Кенесары (1837–1847 гг.). В частности, когда Кенесары в 1841 году объявил войну Коканду, его отряд состоял из его батыров и тюленгутов, насчитывающих 4 тыс. чел. (Бекмаханов, 2013: 22). Дополнительные сведения об участии туленгутов в движении Кенесары найдены нами в Государственном архиве Туркестанской области. Так, в архивном деле «Записка «Из истории восстания Кенесары Касымова», составленная полковником А. Г. Серебренниковым» говорится следующее: «Касим Аблайханов вероломно умертвил в отмщение за смерть Саржана высланное к нему для примирения посольство от ташкентского правителя и весной 1837 года перешел с прочими сыновьями и теленгутами своими в кипчаковские волости, кочующие в юго-восточных пределах Оренбургской степи» (ГАТО, Д:1).

В южной части Казахстана казахи из генеалогической группы туленгутов расселялись на следующих территориях: в Сырдарьинской области в юго-западной части Казалинского уездасилилось 3 султана и 11 туленгутов. Эти султаны, сопровождаемые своими туленгутами, кочевали среди рода шекты. Процентное соотношение различных групп казахского населения было следующим: шекты – 40%, торткара – 15%, чомакей – 30%, каракесек – 4%, карасакал – 7%, а кожа, султаны, теленгуты, каракалпаки составили в совокупности 4%. Торе и туленгуты отмечались также в Чимкентском уезде той же области (45 хозяйств в урочище Бескепе) (Востров, Муқанов, 1968: 143, 144).

К началу XX века относятся сведения об экономическом положении отдельных групп казахского населения, в частности, туленгутов. Так, А. А. Кауфман отмечая, что теленгуты не имеют покосов, которые находятся в единственном пользовании султанов, пишет: «В этих султанских общинах подобного рода неравенство земельных прав является, по-видимому, уже более чем простым захватом: в материалах киргизской экспедиции мы находим указания на то, что в 60-х гг. ввиду разнесшихся слухов о намерении правительства наделить всех киргиз земель, «султаны, опережая события, стали наделять своих теленгутов зимними пастбищами» (Кауфман, 1908: 73).

По архивным материалам, по состоянию на 1910 год туленгуты зафиксированы в ряде населенных пунктов южной части нашей страны. В частности, речь идет о об административном ауле № 8 Жылыбулакской волости и административном ауле № 2 Бурджарской волости Чимкентского уезда Сырдарьинской области (ГАТО, 281:24, 53). Еще в конце 1880-х годов туленгутов указанной области характеризовали следующим образом: «Туленгуты были клиенты и джигиты из бедных, служившие у тюрей и усыновленные ими. Прежде они служили из-за надежда имущества (инчи), из-за калыма и вообще из-за пропитания. После получения калыма или инчи они продолжали у своих господ службу, от которой имели разные доходы. Прежние туленгуты служат и теперь, но за плату. Название это, впрочем, выходит из употребления» (ГАТО, 21:7). По данным на 1927 год туленгутов характеризовали как «родовую группу», стоящую вне жузов: «Туленгут едва ли можно отнести к «белой кости», хотя они и занимают обособленное положение. Это бывшие слуги джигиты и тцрц» (ГАТО, 135:4). В это время теленгуты занимали урочище Жетишыганак (ГАТО, 135:11).

Туленгуты в юго-восточных регионах Казахстана. В конце XIX – начале XX в. туленгуты наряду с торе расселялись на юго-востоке нашей страны (Старший жуз), в частности, в Капальском уезде (по административному делению конца XIX в.), а туленгуты также – в Джаркентском и Лепсинском уездах (Востров, Муқанов, 1968: 118, 129, 130, 132, 133).

Туленгуты в центральных и восточных регионах Казахстана. В период конца

XIX – начала XX в. туленгуты были расселены в Усть-Каменогорском, Семипалатинском (439 хозяйств), а также в Каркаралинском (2564 хозяйства, наиболее компактно в южной части уезда в низовьях реки Такраун и по реке Кусак) уездах Семипалатинской области. При этом авторы отмечали, что «сословие тюленгут, объединенное вокруг султанов Букейхановых и Абулфеизовых занимало большое место в экономической жизни Каракаралинского уезда. Более многочисленными были тюленгуты вокруг Букейхановых» (Востров, Муканов, 1968: 174).

Туленгуты в северных регионах Казахстана. В архивных материалах, в частности, материалах Исторического архива Омской области туленгуты зафиксированы в качестве сопровождающих казахских султанов. В частности, в одном из донесений сибирских региональных властей от 21 марта 1793 года говорится: «По высочайшему Ей Императорского Величества воизволению предполагали отправить отсюда обратно в крепость Омскую присланных ко двору ее величества Средней киргиз-кайсацкой орды от султана Уруса депутатов сына его султана Татена с двумя с тремя старшинами Бактыбаем Айтуаровым и Арубаем Аксакаловым да одним служителем из теленгут и вместе с ними служителя меньшей орды султана Шергазы – Канкелди...» (ИАОО, 264: 25- 27).

В этот же период происходят изменения в положении туленгутов на территории Казахстана. Так, в 1859 году по предложению западносибирского генерал-губернатора султаны, бии и старшины всех округов решили дать свободу своим рабам. По официальным данным, в Акмолинской и Семипалатинской областях было освобождено 400 чел., но, как отмечалось, «число это далеко ниже действительного числа бывших рабов» (Россия: полное описание..., 1903: 214).

Таким образом, если ранее тюленгутство рассматривалось как «особый вид добровольного рабства», включавшее «чаще всего обедневших киргизов (казахов. – Б. С.), составлявших то челядь, то свиту, которой окружали себя знатные султаны и целые богатые роды», то после указанного времени тюленгуты переходят на положение «свободных киргиз» (казахов. – Б. С.) (Россия: полное описание..., 1903: 214).

Изменения в положении туленгутов наиболее тесно оказались связаны с изменением положения представителей торе. Так, с введением в 1891 году «Положения об управлении областей Акмолинской, Семипалатинской, Семиреченской, Уральской и Тургайской» произошли изменения в положении торе. Теперь во главе аула мог находиться выходец из народа (не чингизид). И в областном, уездном правлении заседателем, советником мог быть необязательно султан, но лицо, имевшее влияние на казахов (экономическое, интеллектуальное) (Муканов, 1991: 27, 28). Туленгуты ранее представляли при ханах и султанах военные дружины, находившиеся в экономической зависимости от чингизидов, но бывшие под их покровительством. С помощью туленгутов ханы и султаны осуществляли барымту (угон скота) у непокорных вассалов и соседей, с их помощью осуществлялся захват и контроль над пастбищами. Они были личной охраной сюзерена в дни военных походов. Нередко туленгуты выполняли и дипломатические миссии. В связи с переходом султанов на царскую службу отпала необходимость в специальных дружинах. Теперь султаны стремились закрепить за собой туленгутов, как своих крепостных слуг. Но это вызвало противодействие туленгутов. Многие из них отошли от своих покровителей и образовали в составе казахского общества особые туленгутские аулы (Муканов, 1991: 46).

Заключение. Представленный материал позволяет сделать несколько выводов. Во-первых, туленгуты не имели определенной территории расселения в Казахстане: они были представлены практически во всех частях нашей страны. Во-вторых, туленгуты имели смешанное происхождение, что доказывается наличием

в их составе различных тюркских и нетюркских этнических групп. В-третьих, авторы не отмечают каких-либо этнографических отличий туленгутов от остального казахского населения.

Кроме того, со второй четверти XIX века отмечаются изменения в положении торе и туленгутов: «...экономическое и политическое влияние султанов стало уменьшаться, поскольку перестройка управления казахской степью была направлена на ограничение родовых прав султанов на превращение их в служилых российских чиновников. По этим же причинам изживает себя и институт тюленгутов». До этого каждый султан имел постоянное окружение и свиту, состоявшие из собственно его семьи, obsługi, надежного человека – батыра и небольшого количества рабов-туленгутов (Лаумулин, 2016: 161). Султаны, лишившись власти, перестали, перестали нуждаться в тюленгутах-дружинниках, тюленгутах – сборщиках налогов, и те постепенно слились в основной массой кочевников. Часть из них создала самостоятельные родовые подразделения во Внутренней орде (земли Букеевского ханства) и Среднем жузе. Незначительное число тюленгутов осталось в качестве прислуги в султанских семьях (Центральная Азия..., 2008: 59–60).

Литература:

- Алпысбес, М. Шежире казахов: источники и традиции / М. Алпысбес. Астана: ИП «BG-Print», 2013. 240 с.
- Бекмаханов, Е. Б. Восстание хана Кенесары (1837–1847) / Е. Б. Бекмаханов. – Алма-Ата: Гылым, 1992. 48 с.
- Броневский С.Б. О Киргиз-Кайсаках средней Орды // Отечественные записки. СПб., 1830. Ч. XLII. Кн. СХХ. Август. С. 75-8(9)8.
- Валиханов Ч.Ч. Аблай // Валиханов Ч.Ч. Собрание сочинений в пяти томах. Алма-Ата: Главная редакция казахской советской энциклопедии, 1985. С. 111-116.
- Викторин, В. М. Субэтносоциум «нугай-казак» на границе Западного Казахстана и Нижнего Поволжья: парадоксы взаимодействия тюркских этносов. URL: <http://www.med.org.ru/article/2630> (10.08.2018).
- Внутренняя Киргизская орда (Краткий статистический очерк). Астрахань: Типография губернского правления, 1891. 102 с.
- Военно-статистическое обозрение Российской империи. 1848. Т. XIV. Ч. 1. Земли киргиз-кайсаков Внутренней (Букеевской). 30 с., прил.
- Военно-статистическое обозрение Российской империи. 1848. Т. XIV. Ч. 2. Земли киргиз-кайсаков Зауральской (Малой) орды Оренбургского ведомства. 120 с., прил.
- Востров, В. В. Родоплеменной состав и расселение казахов (конец XIX – XX в.) / В. В. Востров, М. С. Муқанов. Алма-Ата, Наука, 1968. 255 с.
- Государственный архив Туркестанской области (ГАТО). Ф. 1129. Оп. 11. ДД. 1, 21, 135, 282.
- Гродеков Н.И. Киргизы и кара-киргизы Сырдарьинской области / Н.И. Гродеков. Ташкент :Типо-Литография С. И. Лахтина, 1889. Т. 1 Юридический быт. 503 с.
- Евреинов А. Внутренняя, или Букеевская, Киргиз-казачья орда // Букеевской Орде 200 лет. Алматы: Өлке, 2001. Кн. 4. С. 29-86.
- Исторический архив Омской области (ИАОО). Ф. 1. Оп. 1. Д. 264.
- Земли киргиз-кайсаков Внутренней и Зауральской орды // Букеевской Орде 200 лет. Алматы: Өлке, 2001. Кн. 5. С. 5-190.
- Зобнин Ф. К вопросу о невольниках, рабах и тюленгутах в киргизской степи // Памятная книжка Семипалатинской области на 1902 год. Вып. VI. С. 1-99.
- Иванин М. Внутренняя, или Букеевская, Киргизская орда // Букеевской Орде 200 лет. Алматы :Өлке, 2001. Кн. 4. С. 90-146.

- Казанцев И. Описание киргиз-кайсаков // Букеевской Орде 200 лет. Алматы: Өлке, 2001. Кн.1. С. 162-318.
- Кауфман А. А. Русская община. В процессе ее зарождения и роста. М.: Типография Т-ва И.Д. Сытина, 1908. 455 с.
- Лаумулин, М. История Казахстана и Центральной Азии в мировой ориенталистике (к 550-летию Казахского ханства). Ч. III. Изучении истории и этнографии казахов в западном востоковедении. Астана: КИСИ, 2016. 264 с.
- Левшин А. Описание киргиз-казацких или киргиз-кайсацких орд и степей. СПб. : Типография Карла Крайя, 1832. Ч. 3. Этнографические известия. 304 с.
- Муканов, М. С. Этнический состав и расселение казахов Среднего жуза / М. С. Муканов. Алма-Ата, 1974. 200 с.
- Муканов, М. С. Этническая территория казахов в XVIII – начале XX в. / М. С. Муканов. Алма-Ата, 1991. 64 с.
- Назаров Ф. Записки о некоторых народах и землях средней части Азии. СПб.: Императорская Академия Наук, 1891. 98 с.
- Островский Э. Поездка во внутреннюю киргиз-кайсацкую орду с ветеринарной целью // Букеевской Орде 200 лет. Алматы :Өлке, 2001. Кн. 3. С. 39-71..
- Очерки Зауральской степи и Внутренней или Букеевской орды // Букеевской Орде 200 лет. Алматы: Өлке, 2001. Кн. 3. С. 96-163.
- Радлов В. В. Из Сибири. М. : Наука, 1989. 749 с.
- Россия: полное географическое описание нашего Отечества. Настольная и дорожная книга для русских людей / под ред. В. П. Семенова. СПб. : Изд-во А. Ф. Девриена, 1903. Т. 18. Киргизский край. 488 с.
- Томилов Н. А. Этническая история тюркоязычного населения Западно-Сибирской равнины в конце XVI - начале XX в. Новосибирск: Издательство Новосибирского университета, 1992. 271 с.
- Троицкий Н. Взгляд на Внутреннюю Киргизскую Орду // Букеевской Орде 200 лет. Алматы :Өлке, 2001. Кн. 3. С. 72-95.
- Харузин А.Н. Киргизы Букеевской Орды (Антрополого-этнологический очерк). М.: Типография А. А. Левенсон, 1889. Вып. 1. 550 с.
- Центральная Азия в составе Российской империи. М. : Новое литературное обозрение, 2008. 464 с.
- Шахматов В.Ф. Патриархально-феодалные отношения в Казахстане (Вопросы зарождения, специфики и эволюции). Алма-Ата, 1962. 74 с.

References:

- Alpysbes, M. Shezhire kazakhov: istochniki i traditsii. Astana: IP «BG-Print», 2013. 240 с. [in Russian].
- Bekmakhanov, Ye. B. Vosstaniye khana Kenesary (1837–1847). Alma-Ata: Gylym, 1992. 48 s. [in Russian].
- Bronevsky S.B. O Kirgiz-Kaysakakh sredney Ordy // Otechestvennyye zapiski. SPb., 1830. Ch. XLII. Kn. CXX. Avgust. S. 75-8(9)8. [in Russian].
- Evreinov A. Vnutrennyaya, ili Bukeyevskaya, Kirgiz-kazachya orda // Bukeyevskoy Orde 200 let. Almaty: Өлке, 2001. Kn. 4. S. 29-86. [in Russian].
- Grodekov N.I. Kirgizy i kara-kirgizy Syrdaryynskoy oblasti. Tashkent :Tipografya S. I. Lakhtina, 1889. T. 1 Yuridichesky byt. 503 s. [in Russian].
- Gosudarstvenniy arkhiv Turkestanskoy oblasti (GATO). F. 1129. Op. 11. DD. 1, 21, 135, 282. [in Russian].
- Istoricheskiy arkhiv Omskoy oblasti (IAOO). F. 1. Op. 1. D. 264. [in Russian].
- Ivanin M. Vnutrennyaya, ili Bukeyevskaya, Kirgizskaya orda // Bukeyevskoy Orde 200 let. Almaty :Өлке, 2001. Kn. 4. S. 90-146. [in Russian].
- Kazantsev I. Opisaniye kirgiz-kaysak // Bukeyevskoy Orde 200 let. Almaty: Өлке,

2001. Kn.1. S. 162-318. [in Russian].

Kaufman A. A. Russkaya obshchina. V protsesse eye zarozhdeniya i rosta. M.: Tipografiya T-va I.D. Sytina, 1908. 455 s. [in Russian].

Kharuzin A.N. Kirgizy Bukeyevskoy Ordy (Antropologo-etnologichesky ocherk). M.: Tipografiya A. A. Levenson, 1889. Vyp. 1. 550 s. [in Russian].

Laumulin, M. Istoriya Kazakhstana i Tsentralnoy Azii v mirovoy oriyentalistike (k 550-letiyu Kazakhskogo khanstva). Ch. III. Izuchenie istorii i etnografii kazakhov v zapadnom vostokovedenii. Astana: KISI, 2016. 264 s. [in Russian].

Levshin A. Opisaniye kirgiz-kazachyikh ili kirgiz-kaysatskikh ord i stepey. SPb. : Tipografiya Karla Krayya, 1832. Ch. 3. Etnograficheskiye izvestiya. 304 s. [in Russian].

Mukanov, M. S. Etnichesky sostav i rasseleniye kazakhov Srednego zhuza / M. S. Mukanov. Alma-Ata, 1974. 200 s. [in Russian].

Mukanov, M. S. Etnicheskaya territoriya kazakhov v XVIII – nachale XX v. / M. S. Mukanov. Alma-Ata, 1991. 64 s. [in Russian].

Nazarov F. Zapiski o nekotorykh narodakh i zemlyakh sredney chasti Azii. SPb.: Imperatorskaya Akademiya Nauk, 1891. 98 s. [in Russian].

Ostrovskaya E. Poyezdka vo vnutrennyuyu kirgiz-kaysatskuyu ordu s veterinarnoy tselyu // Bukeyevskoy Orde 200 let. Almaty :Ølke, 2001. Kn. 3. S. 39-71. [in Russian].

Ocherki Zauralskoy stepi i Vnutrenney ili Bukeyevskoy ordy // Bukeyevskoy Orde 200 let. Almaty: Ølke, 2001. Kn. 3. S. 96-163. [in Russian].

Radlov V. V. Iz Sibiri. M. : Nauka, 1989. 749 s. [in Russian].

Rossiya: polnoye geograficheskoye opisaniye nashego Otechestva. Nastolnaya i dorozhnaya kniga dlya russkikh lyudey / pod red. V. P. Semenova. SPb. : Izd-vo A. F. Devriyena, 1903. T. 18. Kirgizsky kray. 488 s. [in Russian].

Tomilov H. A. Etnicheskaya istoriya tyurkoyazychnogo naseleniya Zapadno-Sibirskoy ravniny v kontse XVI - nachale XX v. Novosibirsk: Izdatelstvo Novosibirskogo universiteta, 1992. 271 s. [in Russian].

Shakhmatov V.F. Patriarkhalno-feodalnye otnosheniya v Kazakhstane (Voprosy zarozhdeniya, spetsifiki i evolyutsii). Alma-Ata, 1962. 74 s. [in Russian].

Troitsky N. Vzgl'yad na Vnutrennyuyu Kirgizskuyu Ordu // Bukeyevskoy Orde 200 let. Almaty :Ølke, 2001. Kn. 3. S. 72-95. [in Russian].

Tsentralnaya Aziya v sostave Rossyskoy imperii. M. : Novoye literaturnoye obozreniye, 2008. 464 s. [in Russian].

Valikhanov Ch.Ch. Ablay // Valikhanov Ch.Ch. Sobraniye sochineny v pyati tomakh. Alma-Ata: Glavnaya redaktsiya kazakhskoy sovetskoy entsiklopedii, 1985. S. 111-116. [in Russian].

Viktorin, V. M. Subetnosotsium «nugay-kazak» na granitse Zapadnogo Kazakhstana i Nizhnego Povolzhya: paradoksy vzaimodeystviya tyurkskikh etnosov. URL: <http://www.med.org.ru/article/2630> (10.08.2018). [in Russian].

Vnutrennyaya Kirgizskaya orda (Kratky statistichesky ocherk). Astrakhan: Tipografiya gubernskogo pravleniya, 1891. 102 s. [in Russian].

Voyenno-statisticheskoye obozreniye Rossyskoy imperii. 1848. T. XIV. Ch. 1. Zemli kirgiz-kaysakov Vnutrenney (Bukeyevskoy). 30 s., pril. [in Russian].

Voyenno-statisticheskoye obozreniye Rossyskoy imperii. 1848. T. XIV. Ch. 2. Zemli kirgiz-kaysakov Zauralskoy (Maloy) ordy Orenburgskogo vedomstva. 120 s., pril. [in Russian].

Vostrov, V. V. Rodoplemennoy sostav i rasseleniye kazakhov (konets XIX – XX v.) / V. V. Vostrov, M. S. Mukanov. Alma-Ata, Nauka, 1968. 255 s. [in Russian].

Zemli kirgiz-kaysakov Vnutrenney i Zauralskoy ordy // Bukeyevskoy Orde 200 let. Almaty: Ølke, 2001. Kn. 5. S. 5-190. [in Russian].

Zobnin F. K voprosu o nevolnikakh, rabakh i tyulengutakh v kirgizskoy stepi // Pamyatnaya knizhka Semipalatinskoy oblasti na 1902 god. Vyp. VI. C. 1-99. [in Russian].

Статья написана в рамках выполнения научно-технической программы BR05233709 «История и культура Великой степи» по направлению «Формирование субэтнических групп на территории Казахстана в Новое время»

IRSTI: 05.21.23

IMPACT OF LABOUR MIGRATION ON THE LIVES OF “LEFT BEHIND”

Kamaljanova Takhira Anvarzhanovna,
Candidate of Historical Sciences,
associated professor at L.N.Gumilyov ENU Nur-Sultan,
Kazakhstan E-mail: Takhira.Kamaljanova@mail.ru

Abstract: The study of the problems of migratio, migration processes and their impact on those “behind” (family members, children, relatives and others) is important in the development of migration policy questions both for world practice and for the history of individual countries in particular. Tens of thousands of people migrate from their “native places” to other countries in search of work and a “better life”. Currently, according to statistics, about a billion people live and work outside their historical homeland. The number of migrants worldwide is growing from year to year. Labor migration is one of the most common causes of emigration. Labor migration significantly affects the remaining “home” family members both positively and negatively, depending on different and individual circumstances. The aim of the study is to study the positive and negative effects of labor migration on the lives of those who are left behind, including children and spouses. This article was completed in 2017 during the training as part of the Bolashak Scholarship (Bath, United Kingdom).

Key words: migration, labour immigrants, reasons of migration, health status, parental migration, household dynamics, income, psycho-social well-being of children.

ҒТАХР: 05.21.23

ЕҢБЕК МИГРАЦИЯСЫНЫҢ «АРТЫНДА» ҚАЛҒАН ЖАҚЫНДАРЫНА ӘСЕРІ

Камалджанова Тахира Анваржановна
т.ғ.к., Л.Н.Гумилев атындағы ЕҰУ доценті, Нур-Султан қ., Қазақстан
E-mail: Takhira.Kamaljanova@mail.ru

Түйіндеме: Миграция және миграциондық процесстердің зерттелуі, сонымен қатар «артында» (отбасы мүшелері, балалары, тума-туыс және т.б.) қалған жақындарына әсері – әлемдік практикада да, жекелеген елдерде де миграциондық саясатты құрау мәселесінде маңызды орын алады. Он мындаған адам туған жерлерінен басқа елдерге жұмыс пен «жақсы өмір» іздеп жер аударып отырғаны белгілі. Қазіргі таңдағы статистикалық деректер бойынша: миллиардқа жуық адам өзінің тарихи отанынан тыс жерде тұрып, жұмыс жасайды. Мигранттар саны жыл сайын өсіп отыр. Еңбек миграциясы эмиграцияның ең басты себептерінің бірі болып табылады. Еңбек миграциясы әртүрлі оқиғаларға байланысты отанында қалған жақындарына позитивті де, негативті де әсер етеді. Зерттеу жұмысының мақсаты: еңбек миграциясының «артында» қалған жақындарына оң және теріс әсерін зерттеу болып табылады. Берілген мақала - «Болашақ» (Бат, Ұлыбритания)

стипендиярлық бағдарламасы бойынша 2017 жылы оқу барысында жазылды.

Кілт сөздер: миграция, еңбек иммигранттары, миграция себептері, денсаулық жағдайы, ата-аналардың миграциясы, үй шаруашылықтарының динамикасы, кіріс, балаларының психоәлеуметтік әл-ауқаты.

МРНТИ: 05.21.23

ВЛИЯНИЕ ТРУДОВОЙ МИГРАЦИИ НА ЖИЗНЬ ОСТАВШИХСЯ «ПОЗАДИ»

Камалджанова Тахира Анваржановна

к.и.н., доцент ЕНУ имени Л.Н.Гумилева, г.Нур-Султан, Казахстан

E-mail: Takhira.Kamaljanova@mail.ru

Аннотация: Исследование проблем миграций и миграционных процессов и их влияние на тех оставшихся «позади» (членов семьи, детей, родственников и других) имеет важное значение в разработке вопросов о миграционной политике как для мировой практики так и для истории отдельных стран в частности. Десятки тысяч людей мигрируют с «родных мест» в другие страны в поисках работы и «лучшей жизни». В настоящее время, согласно статистическим данным около миллиарда людей живут и работают вне своей исторической родины. Число мигрирующих по всему миру растет из года в год. Трудовая миграция одна из самых распространенных причин эмиграции. Трудовая миграция существенно влияет на оставшихся «дома» членов семьи как позитивно так и негативно в зависимости от разных и индивидуальных обстоятельств. Целью исследования является изучение положительного и отрицательного воздействия трудовой миграции на жизнь тех, кто остался «позади», включая детей и супругов. Данная статья выполнена в 2017 году в процессе обучения в рамках стипендии «Болашак» (Бат, Великобритания).

Ключевые слова: миграция, трудовые иммигранты, причины миграции, состояние здоровья, миграция родителей, динамика домохозяйств, доход, психосоциальное благополучие детей.

Introduction. There are increasingly people moving from their native countries to foreign countries. It has plenty reasons including educational, economical, religious and political issues. A reason of labour migration is the lack of work opportunities, and obtain sufficient income at home. As known, the number of people who migrate from their native countries become higher and increase. According to statistics, “the number of labour immigrants was increase to 145855 all over the world between April and June 2013” (Immigration Statistics, 2013:6). Currently, around a billion people live and work outside their original country (D’emurger, 2015). Job immigrants earn money in abroad in order to support their family who left behind by sending own salary to family. The impact of a family member’s migration on those who stay behind can be both positive and negative, depending on different and individual circumstances.

This paper seeks to evaluate the positive and negative impacts of labour migration on the lives of those who are left behind such a family including children and spouses. This study will start by considering how parental migration influence on education, health and psycho-social well-being of children left behind, both in positive and negative terms. It will then proceed to investigate impact of migration on households and conclude by recommending how to improve the situation of migrants and those who are left behind.

Materials/methods. The methodological basis of the article was the consistent application of methods of scientific knowledge. The work was carried out in the design of comparative open research using instrumental, analytical and statistical methods.

Discussion. The problem of migration and its effect on family members who do

not migrate “left behind” considered by many researchers. Dayton-Johnson et al. (2009) think that effect of international migration in general is positive since it can help reduce poverty and raise economic growth rates in the migrants countries of origin. According to Antman (2012:7) “parental migration inherently involves parental absence from the home that can have a negative impact on child outcomes which may outweigh the positive effect of remittances”. D’emurger (2015) believes that disintegrated family may also have multiple adverse effects on education, health and social status for family members who are left behind. The same view is shared by Steinmayr (2013). He argues that adult migration has a negative impact on school attendance predominately of boys between 0.19 and 0.14 whereas in relations to girls, this effect is insignificant. De la Garza (2010) notice that the absence of one or both parents can have a serious impact on the psychological, emotional and social development of children during their childhood and youth—with possible implications for their effective transition to early adulthood.

Results. The effect of migration in particular parental migration on the education of children left behind is ambiguous. Researchers such as Meng and Yamauchi (2015) believe that parental migration often brings higher income and hence potentially more economic resources for children’s education although lack of parental care can also have adverse effects on left-behind children (Meng and Yamauchi, 2015:2). The impact of parental migration can be both positive and negative. Certain studies have found the positive income effect. For instance, Yang (2008) finds that money which migrants send to their children help to increase educational expenditures and children’s schooling in the Philippines. The same positive impact on schooling is also found for El Salvador (Edwards and Ureta, 2003). For Mexico, girls from uneducated families are found to obtain more years of schooling if one of their household members migrated to the U.S., or if their fathers migrated when they were very young (Meng and Yamauchi, 2015). Other studies however have found the negative impact of parental migration. For example, as Catrinescu et. al (2011) states migration can negative influence on student’s attainment because of reducing parental support and assistance, hence children become de-motivated or behaving worse. In Mexico, paternal migration is found to decrease kid’s learning hours and increase work hours, especially among boys in the age of 12-15 years. Meng and Yamauchi (2015) also report that girls aged 16-18 in Mexico become more engaged in household work if a member in the household is a migrant. In case of Tajikistan, Catrinescu et al. (2011) notice that participation rate of girls in education is low, the main reason for that is poverty and so-called gender socialisation of girls to marry and raise children. However, in Tajikistan some children at the age 17 years abandoned from school because they want to find their parents and bring them home.

Another reason why children aged 16-17 years do not attend schools is they do not see any reason to learn since they want to continue professional activities their parents. This kind of skills they can learn from their other members of family and relatives. For example, the 17-year-old girl in a migrant household reported that: “I want to be a dress-maker and sew traditional dresses. For this I do not any skills from school since I can learn this skill from my brother’s wife” (Catrinescu et al., 2011:63). In China, some migrant’s children aged about 7-12 years do not have time to go to school because of household chores (Meng and Yamauchi, 2015). Thus, a parent’s migration influence on education of children who are left behind both positive and negative. Most researchers such as D’emurger (2015); Antman (2012); Murard (2014) highlight that impact of migration on children’s education depend on the gender, age as well as on the gender of the parent migrant and whether one or both parents are absent.

Evidence for Mexico also reveals gender-based differences. Parental migration significantly increases educational attainment for girls, lowers the probability of boys completing junior high school and of boys and girls completing high school, and when the migrant was a caregiver, raises the probability that boys and girls will have academic difficulties. For girls, especially in developing countries, the income effect

appears to dominate: remittances, by easing family budget constraints, open up greater education opportunities for girls, who are more likely to be deprived of educational investments when family nances are constrained. For older boys, however, alternatives to education, particularly their own migration, tend to overcome the income effect and drive boys away from school (D'émurger, 2015:5).

According to Catrinescu et al. (2011) attendance of migrant's children who left behind also can be related to economic circumstances which play a significant role in whether they have opportunities to attend school or not since the most children are forced to work in order to earn money to support themselves. That is why, children from dysfunctional families or living in poverty poor attend school, respectively, indicators of progress of these children remains very low.

The next important impact of a parent's migration on the children left behind is on their psycho-social well-being. According to De la Garza (2010) family disintegration is the most negative consequence of parental migration. Mostly children who left behind suffer from lack of parental care. Children left behind also are more prone to psychological and emotional stress, feelings of abandonment, all of which may negative influence on the child's overall development and patterns of socialization (De la Garza, 2010). Even the short time of absence of one or both parents also can have a negative impact on early childhood development. As Catrinescu et al. (2011) state children left behind had a tendency to become withdrawn, sad and depressed. Basically, it was typical for girls rather than boys and particularly pronounced for children abandoned in household. Moreover, depression affects not only children but also parents left the ones that are forced to raise their children. Unsurprisingly, depression and isolation more spread among children left behind who do not have contact with their father. For example, one of the migrant's children reported that: "Without my father it is very difficult, especially for mum. I am sometimes very sad, and I cry. This is because I really miss him, I feel lonely. My mum tries, so we do not feel so alone, but still I sometimes feel really bad, as nobody can replace him" (Catrinescu et al., 2011:92). Interestingly, similar feelings (depression) have children who stayed in contact with their fathers. It can be explained by difficulties of children to say goodbye in every time for their fathers while if a parent does not back home for a long time, the child gradually gets used to it (Catrinescu et al., 2011:92-93).

In addition, the study also showed that a prolonged absence of parents leads to depression, which affects the whole life of children. As you know, separation from parents, in particular with mothers, significantly affects the lives of children. As you know, separation from parents, in particular with mothers, significantly affects the lives of children. During the field study in Cox's Bazaar, children (whose fathers stay abroad) were asked to describe what they did on Eid (major Muslim Festival) or occasions/festivals. A teenage boy with a migrant father stated that his family use to purchase dressed and other items for Eid. He also said: "When I see my friends are going for their father and then embracing each other, that is when I miss my father the most" (The UN Migration Agency, 2017).

While many children of the migrant parents stated that they felt depressed especially on occasions, children living with their parents highlighted that they enjoy festivals as it brings together the whole family. However, the absence of one parent, or both, becomes more profound during festivities and triggers depression. The caregivers also observed that the lack of affection due to the absence of parents contribute to the changed behavioural patterns of the children.

When discussing the conveniences of having their migrant parent with them, children mostly talked about: "less household chores, psychological well-being/satisfaction, sense of security and safety, availability of experienced advice, better advice relating to education, and so on". Parental separation seems to affect the psychological development of the child's personality and contributes to a sense of insecurity amongst children. Some of the child-respondents mentioned that they were afraid of being left along (The UN

Migration Agency, 2017:23).

Indeed, the absence of parents near children has the most negative effect on the psychological state of children and can largely determine their further development.

In this regard, The UN Migration Agency (2017) offers some mechanisms which the negative aspects of children left behind can be minimised. For example, recently, a new type of relations, i.e., “Transnational Families” between migrants and their families has evolved, which is replacing the face-to-face contact. This kind of relationship also expands the geographical and cultural universe of the children left behind through the use of modern communication tools such as e-mail, Skype (the Internet), and so forth. Another study on the Philippines demonstrated that frequent communication with the migrant parents helps to reduce the negative impacts of migration on the children left behind (The UN Migration Agency, 2017:10).

On the other hand, the parental migration through remittances can considerably enhance the welfare of children left behind and reduce the effects of poverty or abuse. The most advantages of migration are normally connected with education as is the case in Philippines, Indonesia, Mexico and Thailand, remittances from migrants are used to send children to better schools (Catrinescu et al., 2011). However, there are many parents who can not support financially their children left behind that in turn leads to negative consequences. Due to lack of financial and psychological support, children who is left behind face economic, psychological and emotional problems (Phadera, 2016). Typically, this category of children in need of psychological help.

Another effect of the parental migration on children left behind is health status. Catrinescu et al. (2011) argues that migrant households’ access to increased income through remittances positive influence on children’s perceived health and nutritional status. Similar views have some researchers such as Antman (2012) and D’emurger (2015). According to them the migration behaviour may affect the health and nutrition status of family members left behind. In the long-term, the income effect of remittances can be big if they foster to better sanitation, enhanced food habits, and more health-seeking behaviours. In the short-term, “migrants may also make up for missing formal health insurance mechanisms by sending larger financial transfers back home when they are needed” (D’emurger, 2015:6). Macours and Vakis (2010) find a positive effect of migration on early cognitive development of children in Nicaragua, such a positive change is related to changes in income and maternal empowerment stemming from migration. Antman (2012) sees a positive effect of remittances on short-term and middle-term nutritional status of children in Ecuador. He also concludes that the remittances from migrants can also have a positive impact on infant survival in Mexico in the longer term.

Indeed, migration seems to improve the nutritional status of very young children, measured by birth weight, infant mortality rate, or weight-for-age. However, a study that exploits New Zealand’s migration lottery program to capture the causal effect of migration from Tonga finds worse diets and lower height-for-age in the short term among children under the age of 18 who are left behind when a parent migrates compared with children whose parents applied but did not win the migration lottery [Demurger, 2015].

Migration may also effect on households and household dynamics. According to Catrinescu et al. (2011) in spite of all difficulties which migration brings, women often perceive their spouses’ migration positively. However, labour migration often has a negative impact on family relationships and increases social and economic vulnerability of women. For example, in Tajikistan wives of migrant workers in the absence of their husbands take a leading role in the family is perceived by society rather inadequate. Nevertheless, another study found that women’s reputation can change for the better when their husbands return home especially if they come with a lot of money (Catrinescu et al., 2011). “Women left behind by their husband work at home as well as in non-home settings, take care of children and the elderly and generally work more hours than women in non-migrant families” (Catrinescu et al., 2011, p.).

Despite the fact that women in Tajikistan are increasingly occupy a dominant role in the family and have a paid job, it is difficult to overcome the stereotype that men work more valuable than women. Similar situation in some other countries. For example, Antman (2012) shows that male migration negatively affects the labour market participation of women left behind in Nepal. He also finds that “remittances are accompanied by a drop in women’s labour supply in informal and nonpaid work in rural areas of Mexico” (Antman, 2012:13). In accordance with the overriding effect of income arising from remittances, the majority of researchers are proof of the negative impact of migration on the labour supply of non-migrants (Antman, 2012). Kim (2007) demonstrates that remittance income decreases labour market participation for non-migrants in Jamaica. Cabegin (2006) find that migrants reduce the labour participation and hours of work of non-migrants in the Philippines. Antman (2012) finds that remittances have a negative effect on labour force participation in Nicaragua. According to D’emurger (2015) international migration constantly provides proof reduce the participation of women left behind in the labour force be they Albanian, Egyptian, Mexican, or Nepalese. The only rising labour occurs in the rural areas of China due to the increase of family labour and underpaid subsistence level work (D’emurger, 2016).

As in the case of education and health care, migration affects decisions on the distribution of labour among family members left behind through two main channels. First of all, the availability of remittances can change the response of labour supply in potentially competing ways. On the one hand, remittances from migrants can allow family members who remain to participate in higher-risk activities with higher returns, easing household financial constraints. If this effect dominates, migration will lead to diversification of economic activity among the remaining family members and, possibly, to an increase in income from local activities in the long term. On the other hand, an increase in disposable income brought by remittances can weaken incentives for non-migrant family members to work, in particular, if financial transfers increase the reserve wages of family members and reduce alternative vacation costs (Amuedo-Dorantes and Pozo, 2006). In this case, an increase in income from remittances can reduce the participation of family members in the workforce, and in the long run this can lead to dependence on income from remittances.

Secondly, migration leads to the loss of a migrant’s local workforce, which can severely limit the short-term response of the labour supply of non-migrant members. In particular, when labour markets are imperfect, as is usually the case in developing countries, the remaining family members may not be able to hire labour to compensate for lost migrant contributions. In rural areas, this lost work may force other family members to increase the time spent on (subsistence) farming (D’emurger, 2016).

In addition to these two main channels, migration can also affect spouse participation in the labour market, affecting home productivity. If the contribution of spouses to the function of home production is a complement, then migration will reduce the productivity of the spouse who is left behind; if the input is a substitute, the opposite will be the case. As with education and health care, the net effect of migration on labour supply depends on the relative magnitude of the effect of remittances and the effect of labour loss. In addition, the net effect may vary depending on different subgroups of people, depending on the age and gender of household members, their sector of employment, the seasonal or permanent nature of migration, household assets, and also what restrictions on liquidity are mandatory household.

Studies of family responses to international migration in terms of labour supply consistently find evidence of a decrease in the participation of women who are left behind, whether they are Albanians, Egyptians, Mexicans or Nepalese. The only increase in labour supply is associated with an increase in unpaid family work and a living wage, especially in rural areas. In rural China, internal migration increases farm employment for all family members who are left behind (women, elderly people, and children), and

return migration does not seem to cancel these changes in the distribution of labour (Demurger, 2016).

At the same time, when studying this problem, it was found that migration is associated with increased stress and depression for families left behind. Of course, remittances help financially the families left behind, but it is a mistake to assume that money can reduce stress and depression. Studies show that while remittances “buy happiness,” they do not relieve the pain of separation (Nikolova, Graham and Ivlevs, 2018).

Also, it should be noted that the out-migration of family members appears less traumatic in countries where migration is more common, which also tend to be poorer, indicating that people in such contexts are used to coping with separation. Migrant-sending households in low-income countries often gather in informal groups to help each other to share information or when preparing for migration. But receiving remittances in high-income countries is linked with depression experiences, possibly because getting money from relatives abroad in prosperous countries with relatively generous welfare systems is a marker of destitution or disadvantage and, as such, also leads to depression. Thus, in countries where emigration is less common, such as in richer countries, there is room for policies to mitigate the negative experiences of stress and depression for vulnerable groups of household members staying behind through encouraging formal or informal support groups and stress and depression prevention programs (Nikolova, Graham and Ivlevs, 2018).

In conclusion, as we have seen above the impact of migration on those who left both positive and negative. The most studies show that migration has a positive effect on children’s education left behind. Remittances from parents-migrants allowed to children attend better schools. Also, as Murard (2014) and De la Garza (2010) state parental migration has had a positive impact on health and well-being of children left behind. However, there is some evidence to suggest that parental migration has a serious impact on psychological and emotional well-being on children left behind (de la Garza, 2010). Thus, the effect of migration on those left behind has been both negative and positive. In case of improvement of migration and the condition of family who left behind, there some recommendation and suggestions. The first recommendation is adopted a Declaration of the High-level Dialogue on International Migration and Development. This declaration contains the important questions which can help to solve problems are related to migration such as respect migrant labour rights; development of circular migration, reduction of the costs of migration and so on (report, 2013). According to Katseli et al. (2006) there is a need managing migration in order to understand that migration if well managed, may generate important gains for both host and sending countries. Managing migration should be a priority for OECD and EU policy making since these organization can help to eliminate problem not just migration but also the consequences of migration which negative impact on family who are left behind (Katseli et al., 2006). In this case the role of international development organizations become significant. Katseli et al. (2006) believe that connection between migration and development dynamics, migration and development policies need to be jointly addressed at the global, the European and the national levels. In order to solve some issues in migration, there is necessary meaningful international cooperation. According to International migration and development (IMD) (2013:3) “New norms are being established: the Domestic Workers Convention will help protect some of the most vulnerable migrants. Many countries, meanwhile, are beginning to integrate migration into their development strategies”. IMD (2013) concludes that policymakers through the all branches of government should work collaboratively to address migration challenges. This kind of cooperative work then can give positive outcomes in solving of any problems. However, as we can see, all these recommendation and suggestions are connected to just solve in problems of migration. Unfortunately, there is not concrete recommendation or suggestion in solving challenges of those who are left behind although general recommendation in case of migration giving above can be also

useful and applicable.

References

- Amuedo-Dorantes C., Pozo S. Migration, remittances, and male and female employment patterns. *American Economic Review*, 2006. 222–226 pp.
- Antman F.M. The impact of migration on Family left behind. Germany, 2012 // Available at: <http://ftp.iza.org/dp6374.pdf>
- Assaad R. The Impact of Migration on Those Left Behind: Evidence from Egypt. Middle East Institute. International Labour Organization, 2010.
- Cabegin E.A. The Effect of Filipino Overseas Migration on the Non-Migrant Spouse's Market Participation and Labour Supply Behaviour. Discussion Paper No. 2240. August 2006. 21 p.
- Catrinescu N., Willis J., Barca V., Sandu V., Rimmer M. United Nations Children's Fund (UNICEF). Impact of Labour Migration on "Children Left Behind" in Tajikistan. UNICEF, 2011
- Dayton-Johnson J., Pfeiffer P., Schuettler K., Schwinn J. Migration and Employment. Promoting pro-poor growth: employment. OECD, 2009. 149-177 pp.
- De la Garza R. Migration, Development and children left behind: a multidimensional perspective. UNICEF policy and practice, May 2010. 37 p.
- D'emurger S. Migration and families left behind. IZA World of Labour, 2015, N144. 10 p. // Available at: <https://halshs.archives-ouvertes.fr/halshs-01179060>
- Edwards A., Ureta M. International Migration, Remittances and Schooling: Evidence from El Salvador // *Journal of Development Economics*, 2013. N72. 429-461 pp.
- International migration and development. Report of the Secretary-Gener United states. General Assembly, 2013. // Available at: http://www.un.org/esa/population/migration/SG_Report_A_68_190.pdf
- Katseli L.T., Robert E.B., Xenogiani L., Xenogiani T. Effects of migration on sending countries: what do we know? International symposium on international migration and development. Population Division Department of Economic and Social Affairs. Turin, Italy: United Nations Secretariat, 28-30 June, 2006
- Kim N. The Impact of Remittances on Labour Supply: The Case of Jamaica. World Bank Policy Research Working Paper 4120, February 2007. 18 p.
- Macours K., Vakis, R. Seasonal migration and early childhood development // *World Development*, 2010. 38(6): 857-69.
- Meng X., Yamauchi Ch. Children of Migrants: The Impact of Parental Migration on Their Children's Education and Health Outcomes. Discussion Paper Series, 2015. 40 p.
- Murard E. The impact of migration on family left behind: estimation in presence of intra-household selection of migrants. Paris, 2014.
- National statistics. Immigration statistics. 8 October 2013. // Available at: <https://www.gov.uk/government/publications/immigration-statistics-april-to-june-2013/immigration-statistics-april-to-june-2013>
- Nikolova M., Graham C., Ivlevs A. (2018) International migration: What happens to those left behind? // *Brookings*. September, 13, 2018
- Phadera L. International Migration and its Effect on Labour Supply of the Left-Behind Household Members: Evidence from Nepal. University of Illinois Urbana-Champaign, 2016.
- Steinmayr A. How does migration affect those left behind? World economic forum, December 9, 2013
- The Impact of Youth Migration. Report, 2013. // Available at: http://www.unworldyouthreport.org/index.php?option=com_k2&view=item&id=85:impact&Itemid=226

The UN Migration Agency. International Organization for Migration (IOM) (2017) Research summary Social cost of migration on children left behind. Bangladesh: Centre for Climate Change and Environmental Research, BRAC University, 2017. 57 p.

Yang D. International migration, remittances and household investment: evidence from Philippine migrants exchange rate shocks. *The Economic Journal*. Journal compilation © Royal Economic Society 2008. Oxford: Blackwell Publishing, 2008. 591-630 pp.

**ЭТНОЛОГИЯ ЖӘНЕ АРХЕОЛОГИЯ
ЭТНОЛОГИЯ И АРХЕОЛОГИЯ
ETHNOLOGY AND ARCHEOLOGY**

МРНТИ 03.41.91

**КЛЕЙМА И ТАМГИ НА ДВУХ СЕРЕБРЯНЫХ СОСУДАХ
ИЗ ДОЛИНЫ ШУ И МОНГОЛИИ¹**

Рогожинский Алексей Евгеньевич¹, Железняков Борис Анатольевич²

¹Кандидат исторических наук,
ведущий научный сотрудник Института археологии им. А.Х. Маргулана,
Казахстан, г. Алматы. E-mail: alexeygo@hotmail.com

²Докторант PhD,
старший научный сотрудник Института археологии им. А.Х. Маргулана,
Казахстан, Алматы. E-mail: boriszheleznyakov@mail.ru

Аннотация: В статье рассматриваются два памятника раннесредневековой согдийской торевтики: кувшин из Покровского клада из Шуйской долины и чаша из Монголии. Оба предмета имеют имитации византийских клейм, в том числе в форме крестов, а также несколько гравированных тамгообразных изображений. Сосуды не связаны с распространением христианства в Центральной Азии в раннее средневековье. Они предназначались для преподношений правителям крупных кочевых объединений или племен восточных и западных тюрков. Тамги на сосудах находят аналогии в клановых эмблемах на известных мемориалах Восточного Тюркского каганата и среди тамга-петроглифов Центральной Азии. Сосуды с имитациями константинопольских клейм, как аналоги византийских раритетов, входили в круг престижных предметов-символов, маркировавших высокое социально-политическое положение представителей тюркской элиты.

Ключевые слова: Шуйская долина, Монголия, византийские клейма, тюркские тамги, серебряные сосуды.

ҒТАХР 03.41.91

**ШУ АЛҚАБЫНАН ЖӘНЕ МОНҒОЛИЯДАН ТАБЫЛҒАН ЕКІ КҮМІС
САУЫТТАРДАҒЫ БЕЛГІЛЕР МЕН ТАҢБАЛАР**

Рогожинский Алексей Евгеньевич¹, Железняков Борис Анатольевич²

¹Тарих ғылымдарының кандидаты, Ә.Х. Марғұлан атындағы Археология институтінің жетекші ғылыми қызметкері,
Қазақстан, Алматы қ. E-mail: alexeygo@hotmail.com

²PhD докторанты,
Ә.Х. Марғұлан атындағы Археология институтінің аға ғылыми қызметкері,
Қазақстан, Алматы қ. E-mail:boriszheleznyakov@mail.ru

Түйіндеме: Мақалада ерте ортағасырлық соғдылық торевтикасының екі ескерткіші қарастырылады: Шу алқабындағы Покров қазынасынан табылған көзе және Монғолиядан табылған тостаған. Екі бұйымда да византиялық белгілердің еліктемелері бар, сонымен қатар кірес пішінінде, және де нақышталған таңбаға ұқсас бірнеше бейнелер де бар. Сауыттардың ерте ортағасырларда Орталық Азияда тараған христиандықпен ешбір байланысы жоқ. Олар ірі көшпенділер

1 Работа выполнена при финансовой поддержке Комитета науки МОН РК, ИРН проекта BR05236565.

бірлестіктерінің немесе шығыс және батыс түріктердің билеушілеріне тарту жасағанға арналған. Сауыттардағы таңбалар Орталық Азиядағы таңба-петроглифтер арасындағы және Шығыс Түрік қағанатының әйгілі мемориалдарындағы рулық қауымдардың танымбелгілеріне ұқсас. Константинопольдік белгілерге еліктелген белгілері бар сауыттар византиялық раритетке ұқсастық ретінде беделді нышанды бұйымдардың тобына кірген. Ол түрік бетке ұстар өкілдерінің жоғары әлеуметтік-саяси жағдайларының белгісі болған.

Кілт сөздер: Шу алқабы, Монғолия, византиялық белгілер, түрік таңбалары, күміс сауыттар.

IRSTI 03.41.91

STAMPS AND TAMGAS ON TWO SILVER VESSELS FROM SHU VALLEY AND MONGOLIA

Rogozhinskiy Alexey Y.¹, Zheleznyakov Boris A.²

¹Candidate of Historical sciences, A.Kh. Margulan Institute of Archaeology Leader scientific researcher, Kazakhstan, Almaty. E-mail: alexeyro@hotmail.com

²PhD student, A.Kh. Margulan Institute of Archaeology scientific researcher, Kazakhstan, Almaty. E-mail:boriszheleznyakov@mail.ru

Abstract: The article deals with two monuments of early medieval Sogdian toretics: a jug from the Pokrovsky treasure trove from the Shui valley and a bowl from Mongolia. Both objects have imitations of Byzantine stamps, including the form of crosses, as well as several engraved tamgas. The vessels shall not be linked with the spread of Christianity in Central Asia in the early Middle Ages. They were intended to be presented to the rulers of large nomadic associations or tribes of Eastern and Western Turks. Tamgas on vessels have analogies in the clan emblems on the famous memorials of the Eastern Türkic Kaganate and among tamga petroglyphs of Central Asia. Vessels with imitations of Constantinople stamps, as proxies of Byzantine rarities, were among the prestigious objects-symbols that marked the high social and political position of the representatives of the Turkic elite.

Key words: Shu valley, Mongolia, Byzantine stamps, Turkic tamgas, silver vessels.

Введение. Из истории изучения памятника. Почти сто лет назад, зимой 1923 г., при добыче глины из насыпи «кургана» на площади села Покровское (ныне с. Новопокровское) к востоку от Пишпека (г. Бишкек) дети случайно обнаружили клад. В него входили три серебряных сосуда: блюдо, стоявший на нем кувшин и находившаяся рядом кружка (Плоских, Мокрынин, 2010, с. 205–206). Благодаря своевременным мерам, предпринятым алма-атинским учителем и краеведом В.Д. Городецким, стали известны обстоятельства находки, зарисованы и описаны предметы клада, а два из них (блюдо и кувшин) удалось изъять у находчиков и передать в Джетысуйский (бывш. Семиреченский) областной музей в Алма-Ате (г. Алматы) (Городецкий, 1926). Оба предмета хранятся в Центральном Государственном музее Республики Казахстан (кувшин – КП 3984). Миниатюрная кружка, первоначально оставшаяся на руках у местного жителя с. Покровское, была приобретена в 1925 г. для Государственного Эрмитажа (Тревер, 1940, с. 112, табл. 34, № 27).

Сегодня невозможно указать точное место обнаружения клада в районе Новопокровского, где в последующее время выявлены пять средневековых городищ, три из которых уже уничтожены современной застройкой (Кольченко, Ротт, 2005). Можно предположить, что комплект серебряной посуды найден в

одном из «бугров», еще сохранявшихся в окрестностях села в 1929–1930 гг. и являвшихся «остатками древних зданий» или некрополем, «функционировавшим при одном или нескольких Новопокровских городищах» (Кольченко, Ротт, 2005, с. 79–80).

Сосуды Покровского клада обстоятельно описаны В.Д. Городецким, затем – К.В. Тревер, включившей кувшин и кружку в сводную работу по памятникам греко-бактрийского искусства в собраниях Эрмитажа (Тревер, 1940, с. 110–114). Оба автора уделили внимание знакам на дне кувшина – клеймам и граффити, прорезанным поверх них острым инструментом (рис.1, 1–3). В заметке В.Д. Городецкого те и другие рассматриваются как тамги; в отношении крестовидных клейм такая трактовка предложена, возможно, из осторожности ввиду развернувшихся антирелигиозных мероприятий советской власти. В схематично воспроизведенных на рисунке «царапинах» он различил некий «основной штрих», соединяющийся «в ряд комбинаций с подобными же штрихами (тамгами)», т.е. предположил существование нескольких тамгообразных знаков, гравированных на сосуде (Городецкий, 1926:80–81, рис.6, 7). К.В. Тревер ограничилась публикацией рисунка с пятью крестообразно расположенными клеймами, имеющими «очертания креста с расширяющимися к концам крыльями, внутри его – резное изображение креста, обнесенное рядом мелких точек», и упоминанием, что «тут же на дне имеется ряд царапин, расположение которых дает очертание клейма» (Тревер, 1940:111, рис. 9). Никто из других исследователей памятника о «царапинах» на дне кувшина больше не упоминает (рис.1, 4).



Рис. 1. Серебряный кувшин из Покровского клада. 1–3 – общий вид сосуда и клейм с тамгами на донце; 4, 6, 8, 18 – клейма и тамги №1–3 на донце. Тамга-петроглифы: 5, 7, 14–16 – Шу-Илейские горы; 13 – Каратау; 9, 10 – тамга и стела из Когалы; 11 – тамга на статуе из Минусинского музея в г. Абакан; 12 – руническая надпись и тамга, Монголия; 17 – тамги и надпись на сосуде из мог. Катанда II. 1, 3 – фото Б.А. Железнякова; 2 – фото О.А.Мякишевой; 4–8, 11, 13–16, 18 – фото и прорисовки А.Е. Рогожинского; 9, 10 – (по: [Рогожинский, 2010]); 12 – фото Е.А. Миклашевич; 17 – (по: [Памятники...])

В 1929 г. Л.А. Мацулевич впервые высказал мысль о восточном происхождении «кувшина, недавно найденного в Средней Азии», и такой его примечательной особенности, как «чисто внешнее, так сказать, декоративное подражание византийским крестовидным клеймам», что могло иметь «намерение выдать кувшин на Востоке за столичное изделие» из Византии (Matzulewitsch, 1929:62). Однако К.В.Тревер, обратившая внимание исследователя на материалы Покровского клада (Ibid. см. прим.2), отнесла кувшин и кружку к предметам позднеантичного искусства конца II – начала I в. до н.э., подчеркнув при этом, что «клейма» на дне, которые представляют собою как бы подражание византийским клеймам, были нанесены в более позднее время» (Тревер, 1940:112). Между тем Л.А.Мацулевич, основываясь на технологическом изучении предметов торевтики «византийского антика» из Эрмитажа, установил одновременность изготовления и клеймения большинства изделий: «Распространенное мнение о наложении византийских клейм на готовые, даже древние предметы оказывается несостоятельным по чисто техническим причинам. Сохранившиеся клейма не только не были выбиты на готовых или древних изделиях, но, в большинстве случаев, просто не могли бы быть выбиты на тех местах, где они выбиты, после того, как данный предмет был окончательно отделан. Клеймение, служившее целям фиска, так сказать, вклинивалось в самый производственный процесс, становилось как бы одним из его звеньев. Поэтому датировка клейм служит одновременно и датировкой всего изделия» (Matzulewitsch, 1929:138–139). А.Н. Бернштам, отметив сходство сосуда из Покровского клада и керамического кувшина кафыркалинского типа из Сукулук (Бернштам, 1950, с.112), поддержал мнение Л.А.Мацулевича о местном происхождении сосудов из Покровского – «сделанные явно на месте, но имеющие варварские подражания византийским клеймам ремесленников» – и выразил несогласие с датировкой предметов, предложенной К.В. Тревер (Бернштам, 1998, с. 262, 267, прим. 11).

Кувшин из Покровского клада вошел в каталог византийского серебра с клеймами (Cruikshank Dodd, 1961, no.102) и включен в раздел объектов с нестандартными штампами, отличающимися от пробирных клейм, которые наносились на продукцию императорских мастерских в Константинополе в VI – середине VII в. Крестовидные клейма с монограммами вводятся при Юстиниане I (527–565) дополнительно к ранее существовавшим четырем типам клейм и наносятся наряду с ними на серебряные изделия до времени Константа II (641– 651/2), после чего клеймение прекращается (Ibid., p. 5–7). Самые ранние крестовидные клейма имеют довольно грубую форму с прямыми концами; клейма с расширенными окончаниями креста появляются в конце правления Юстиниана (Ibid., p15; no. 15, 16, 17, 19). Эрика Круикшанк Додд отметила, что на крестообразных клеймах сосуда из с. Покровское имеются рисунки, которые напоминают монограммы, но не содержат настоящих букв; вероятно, они являются провинциальными имитациями клейм императорского типа и могут датироваться концом VII в. или VIII в. (Ibid., 21–22, 275).

К вопросам атрибуции предметов Покровского клада обращались Г.В. Григорьев, Б.И. Маршак и В.П. Даркевич (Григорьев, 1948:103; Маршак, 1961:191-193; Маршак, 1971:31-83; Даркевич, 1976:8-9). Происхождение

сосудов исследователи единодушно связывают с Согдом. Для их датировки Б.И. Маршак привлекались аналогии из комплекса керамической столовой посуды VII–VIII вв., в которых «подражание металлу очевидно», а также серебряный сосуд, найденный в 1867 г. в Вятской губернии: «Эти почти одинаковые кувшины датируются омейядскими монетами, найденными в вятском кувшине, и крестами, напоминающими византийские клейма VI–VII веков на кувшине из села Покровского» (Маршак, 1961:189–191). Время отложения клада монет и серебряного слитка в сосуде из Ягушурского починка (Вятская губ.) – не ранее середины IX в. (Даркевич, 1976:8). Л.Р. Кызласовым отмечено сходство кувшинов из Чуйской долины и Ягушур с узкогорлым кувшином со сливом и на полом поддоне из мог. Калбак-Шат в Туве: «Кувшин, найденный в хакасском кургане второй половины IX – начала X в. ... положен в могилу после многолетнего использования. Он сильно помят, имеет изъяны в поддоне и следы оторванной вертикальной ручки, некогда соединявшей тулово с венчиком ...» (Кызласов, 1969:99).

Говоря о влиянии «степных вкусов» на форму и декор серебряной посуды, изготавливавшейся согдийцами для кочевников, Б.И. Маршак упоминает сосуды из Покровского и Ягушурского кладов: «Кувшины (Т11, Т22) из с. Покровское и ВС124 по форме поддона не находят аналогий, кроме тюркских кружек VII–VIII вв. (например, ВС159 из Катанды)» (Маршак, 1971:52). Отметим это упоминание в связи с наличием на донце серебряной кружки из кург. 1 мог. Катанда II рунической надписи и знаков-тамга (рис. 1, 17) и, принимая датировку памятника IX в. (Кызласов И.Л., 2010, с. 62–63), вновь подчеркнем длительность нахождения в обиходе подобных престижных предметов (ср. согдийский кувшин с позолотой VII в. в погребении X в. из Внутренней Монголии (China, 2004:316–317, no.208). Примечательна еще одна аналогия: найденная в Монголии серебряная чаша с пятью клеймами трех видов, в том числе крестовидным, которые тоже имитируют византийские пробирные знаки с монограммами (Munkhtulga, 2013: fig.12, 13, 18). Между клеймами на донце процарапаны три тамги, руническая надпись и другие рисунки, оставленные сменявшимися обладателями чаши, первый из которых вырезал на металле тамгу династии Ашина (рис.2, 1, 2). По определению Б.И. Маршака, эта согдийско-тюркская по форме и декору чаша не ранее рубежа VII–VIII вв. принадлежала «восточнотюркскому владельцу», а имитация императорских клейм должна была, по замыслу мастера, как и в случае с кувшином из Покровского клада, придать большую ценность якобы привозному и престижному изделию (Маршак, 2006:74). Смена нескольких владельцев чаши, как показывает анализ тамгообразных граффити (см. ниже), предполагает обращение предмета в кочевой среде Монголии и Алтая до начала IX в. Наконец, продолживший изучение остатков Новопокровских городищ В.А. Кольченко также склонен отделять датировку изготовления предметов Покровского клада от времени его отложения: «... Дату VII–VIII века следует воспринимать как *terminus post quem* для комплекса, т.е. не исключая и более поздних дат» (Кольченко, 2018:101).



Рис.2. Серебряная чаша из Монголии. 1, 2 – вид чаши с клеймами и рисунками на донце; 3 – клейма и граффити на донце; 4 – тамги №1–3; 5, 7 – тамги из собрания знаков на Калбак-Таши I; 6 – тамги казахов канлы и ысты, 1870-е гг.; 8, 12 – тамги на стелах Карабалгасун II (8) и Донгийн Ширээ (12), Монголия; 9–11 – разновидности тамги Ашина на памятниках Чойрэн (9), Бильге-кагана (10) и Мухар (11) в Монголии. 1 – (по: [Маршак, 2006]) 3 – фото по: [Munkhtulga, 2013]; 3, 5, 7 – прорисовки А.Е. Рогожинского; 8, 12 – (по: [Atalar mirasi])

Итак, имеется два предмета из серебра (кувшин из Покровского клада и чаша из Монголии), изготовление которых связывается специалистами с согдийской школой торевтики, которые несут на своей поверхности имитации клейм константинопольских мастерских, а также тамгообразные граффити, указывающие на длительное обращение дорогих сосудов в кочевой среде Центральной Азии. Рассмотрим далее, какие дополнительные возможности для атрибуции и датировки памятников предоставляют клейма и «царапины» на дне грушевидного кувшина и чаши.

Обсуждение. Клейма, рисунки и знаки на сосудах. Вопрос об одновременности изготовления и клеймения кувшина из Покровского клада требует специальной

экспертизы: предположение К.В. Тревер о возможном нанесении клейм на готовое изделие как будто опровергается аргументацией Л.А. Мацулевича, но штампы на сосуде Л.А. Мацулевич и Э. Додд рассматривали только по фотографиям, принадлежащим Эрмитажу. Несомненно, оттиски сделаны одним клеймом (совпадают расположение и форма пуансонов, включая один крайний, отпечатки которого имеют сходный дефект), дважды повернув предмет (или его заготовку) против часовой стрелки после нанесения центрального штампа. Прорезанные острыми инструментами «царапины» имеют разную глубину, отличаются по характеру замятин на краях, при этом складываются в серию определенных фигур и знаков, в нескольких местах перекрывающих клейма, т.е. появились позже них и могут расцениваться как владельческие тамги и рисунки.

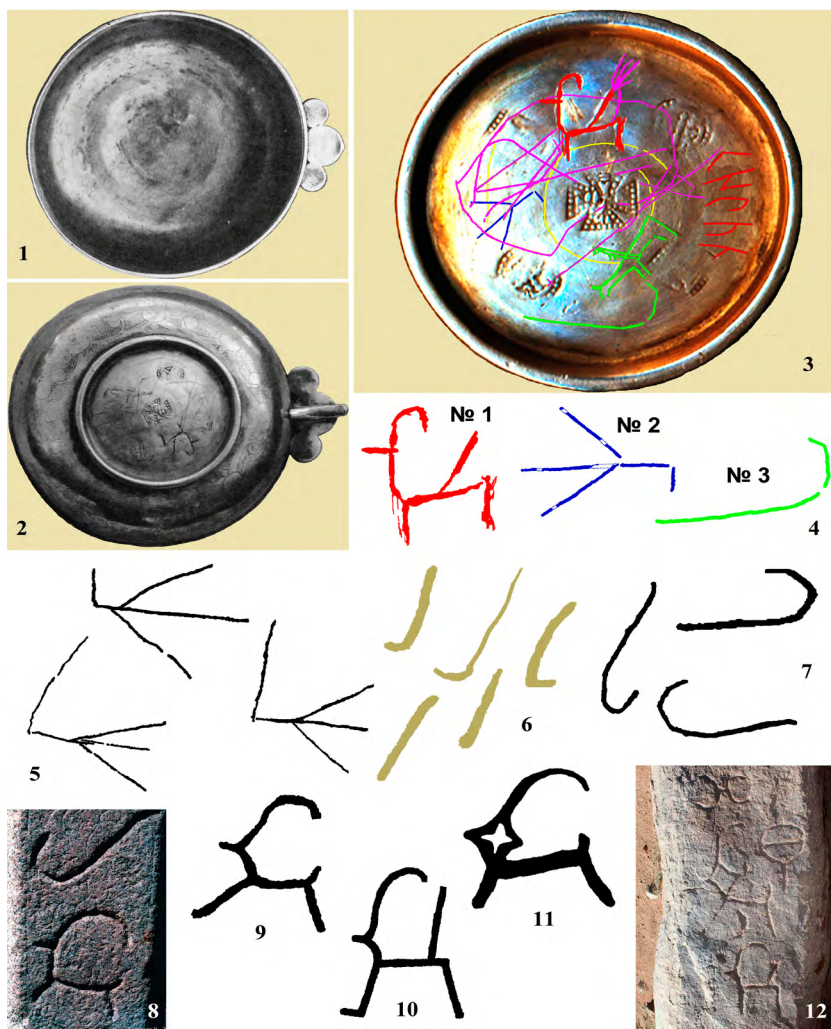
Перекрещенные фигуры внутри крестовидных клейм (рис. 1, 2) отличаются формой своих окончаний: одна из них включает элементы (короткую линию над развилкой, закругленные выступы один под другим), отдаленно напоминающие греческие буквы С и К (элементы переставлены местами), присутствующие в монограммах на подлинных византийских клеймах времени правления Иераклия (610–641) (Cruikshank Dodd, 1961, table III, no. 43–46, 70, 71); вторая фигура напоминает опору ступенчатого креста с поперечной перекладиной на византийских солидах VII–VIII вв. (Бутырский, 2004:142–143). Декоративный, буквенно-подражательный характер, по-видимому, имеют и фигурные окончания псевдомонограмм на чаше из Монголии (Munkhtulga, 2013, fig. 12, 18), притом что здесь имитируются пробирные клейма разных типов, а крестовидный оттиск – лишь один из них (рис. 2, 3). Другими словами, в том и другом случае резчик явно имел определенное представление об атрибутике византийских раритетов (дорогой столичной посуды и монет), но не стремился к точному ее воспроизведению, допуская произвольное соединение разнородных элементов и искажение форм оригиналов. Очевидно, в точности не было необходимости: греческие монограммы на клеймах вряд ли были бы понятны христианам неортодоксальных течений Средней Азии и Жетысу, пользовавшихся в литургии сирийским языком, а тем более поликонфессиональному кочевому населению Турана. Важнее было добиться внешнего подобия формы и декора (ср. медальон с «античным» профилем на ручке кружки из Покровского клада (Маршак, 1971:60)), воспроизвести характерный порядок размещения и набор опознавательных знаков (пятикратный оттиск клейм на кувшине и чаше), чтобы выдать аналог за импортный оригинал. При этом собственно религиозная символика креста-штампа, украшенного рядами перлов и декоративными псевдомонограммами, явно отступает на второй план перед прагматичным замыслом изготовителя или заказчика этих изделий. Для кого же они предназначались? Обратимся за ответом к тамгообразным граффити на сосудах из долины р. Шу и Монголии, тем более что прежнее состояние «неизученности и несобранности геральдических материалов Алтая» (Кызласов, 2010:62) и Центральной Азии успешно преодолевается в наши дни.

Чаша из Монголии. Граффити на сосуде в 2010 г. рассмотрел и подробно описал Р. Мунхтулга (Munkhtulga, 2013:27–28, fig. 12, 13); немного раньше Б.И. Маршак выполнил экспертизу сосуда по фотографиям (Маршак, 2006:74). У нас так же нет привилегии обсуждать предмет *de visu*, но опубликованные качественные фотоснимки донца сосуда как будто позволяют разобраться в характере разновременных гравировок и высказать определенные предположения (рис. 2, 3). Прежде всего, это касается взаиморасположения надписи с различимыми фигурами и отпечатками клейм: рисунки, тамги и строка рунического текста размещены на свободных и относительно ровных участках поверхности между клеймами, не перекрывая их. Мнимая стертость четырех клейм, оттиснутых вдоль кольцевой подставки чаши, вопреки оценке монгольского исследователя, может объясняться

не длительностью использования чаши, а технологическими причинами (проковкой пластины при выдавливании средней части дна); иначе трудно объяснить лучшую сохранность центрального крестовидного клейма, контур которого проявляется на внутренней поверхности сосуда.

Очередность нанесения граффити может быть иная, чем предложил Р. Мунхтулга. Очевидно, прежде появилась неглубокая линия, очерчивающая крестовидное клеймо на середине донца; ее неоднократно перекрывают более поздние гравюры, в том числе тамга в виде козлика. Именно эта тамга, по-видимому, появилась на сосуде первой из владельческих знаков. Фигурка расположена прямо над линией крыла крестовидного клейма, между оттисками двух других штампов и перпендикулярно ручке сосуда, находящейся справа. В том, что первоначально это было геральдическое изображение, убеждает наличие наклонной линии на спине «козлика», характерное для иконографического варианта тамги Ашина, представленного на стелах Бильге-кагана, Кюль-тегина и ряде других памятниках (этот признак следует добавить в перечень «основных линий» эмблемы; см. (Савинов, 2015:66–67). Изначальные контуры знака искажены многократными глубокими резами, нанесенными позже настолько грубо и с таким нажатием, что фигурка проявилась на внутренней поверхности чаши (рис. 2, 1). Возможно, одновременно с тамгой Ашина справа от нее, между двумя соседними клеймами, прорезана руническая строка, хотя настаивать на этом сложно. Буквенные знаки равной высоты, обращены вершинами к центру донца, вырезаны в ряд на одном уровне параллельно линии крыла креста, так что надпись и тамга занимают позицию под прямым углом друг к другу. Этим достигнута композиционная согласованность взаиморасположения тамги и надписи на размеченном клеймами изобразительном поле, что может косвенно указывает на одновременность обоих граффити.

Следующей могла появиться тамга в форме «птичьей лапки», прорезанная слева напротив надписи. Штамп знака выведен под углом относительно линии строки, и тамга сильно смещена к одному из клейм, возможно, из-за неровностей и мелких каверн, покрывающих остальную поверхность между клеймами. Последними могли появиться изображение всадника и знак в форме «алиф» срединного написания. Оба граффити выполнены сходной техникой, близко смещены друг к другу на небольшом участке поверхности, остававшемся свободным между тремя соседними клеймами. Только эти два изображения и надпись на донце остались не искаженными подновлением и не перечеркнутыми в последующее время. Без дополнительного изучения предмета трудно утверждать, но кажется вероятным, что именно автор «алиф»-тамги и рисунка всадника мог с грубой небрежностью перечеркнуть тамгу «птичью лапку» и штампы, преобразить геральдический знак Ашина в тривиальную фигурку козлика, дорисовав ей хвостик, оперение вонзившейся в спину стрелы и еще пару линий-«стрел», поражающих животное спереди. В довершение все перечеркнутые гравюры предшественников были отделены от вновь созданных длинной линией с поперечными насечками на концах. К сожалению, содержание надписи в предложенном Р. Мунхтулгой прочтении (Munkhtulga, 2013:28) не дает контекстуальных оснований для соотнесения ее с каким-либо изображением на чаше. Соотнесение рунической строки с самыми поздними граффити возможно, но маловероятно, поскольку надпись занимает наиболее удобный участок поверхности, который мог быть использован для начертания тамги «гусиная лапка», будь он не занят прежде. Возможно также, что тамги «птичья лапка» и в виде «алиф» со всадником были созданы одновременно, но позже первая из них стала неактуальной. Несомненно, тщательное изучение памятника должно быть продолжено.

На сегодняшний день могут считаться установленными: а) наличие на донце чаши из Монголии трех видов геральдических знаков (№ 1 – тамга Ашина, № 2 –

тамга «гусиная лапка», № 3 – тамга в форме «алиф»); б) примерная очередность их нанесения на поверхность (№ 1–2–3 или № 1–2 и 3 вместе). Все три знака известны на памятниках тамгопользования Центральной Азии тюркской эпохи. Кратко рассмотрим наиболее важные аналогии, чтобы очертить ареалы знаков и предложить возможную их атрибуцию.

Тамга № 1 (рис. 2, 4, 8-12). Геральдический знак, известный как «родовая тамга второй тюркской династии (682–744)» (Кляшторный, 1980:93–94), т.е. династийная эмблема правящего клана Ашина восточных тюрков первой половины VIII в., встречается преимущественно на стелах и скульптурах мемориальных комплексов (крайне редко – как тамга-петроглифы, археологический контекст которых не известен), сосредоточенных исключительно в территориальных пределах Восточного Тюркского каганата, или тех областей Центральной Азии, на которые de facto распространялся суверенитет его правителей. Происхождение эмблемы и семантика достоверно не установлены (Бабауагов, 2010:402–403; Савинов, 2015:70–73). Среди известных образцов выделяются, по меньшей мере, три иконографических варианта тамги (рис. 2, 9–11), при этом два из них являются, очевидно, производными один от другого. Временные рамки применения того и иного знака (Онгин, Мухар), а также совместного изображения (Донгийн Ширээ) находятся в пределах вероятных датировок названных памятников: 716/719/728–745 гг. (Войтов, 1996:32; Жолдасбеков, Сарткожаулы, 2006:110–111; Munkhtulga, 2014:23). Пример одновременного применения обоих знаков на стеле из Донгийн Ширээ может указывать на статусные отличия их обладателей (как вариант истолкования, например, см.: (Сарткожаулы, 2002:65). До искажения рисунка на сосуде тамга Ашина относилась, по-видимому, ко второй разновидности знака.

Необходимо отметить отсутствие находок тамги Ашина, подобной знаку на каганско-княжеских мемориалах восточных тюрков, в казахстанско-среднеазиатском ареале древнетюркской государственности. Методически ошибочны, а потому безуспешны попытки реконструировать эволюцию форм династийных знаков представителей западного крыла Ашина на основе сопоставления эмблем на тюрко-согдийских монетах VI–VII вв. и отдельных образцов тамга-петроглифов из Казахстана и Кыргызстана, выводя их формы из геральдического знака на мемориалах восточных тюрков первой половины VIII в. (Бабаяров, Кубатин, 2014, с. 104–112). Совершенно очевидно, что представители западной («младшей») ветви Ашина пользовались удостоверительными знаками иных форм (некоторые из них выявлены благодаря исследованиям тех же авторов), что находит опору в материалах по тамга-петроглифам, собранным на юге Казахстана (Тамги..., 2018:253–262).

Тамга № 2. Знак имеет простую форму, которая дает повод для отождествления с ним на самом деле разных символов, объединяемых общим наименованием «гусиная лапка» (Кубарев, 2018:36–37). Среди многих известных разновидностей знаков данного типа тождество с тамгой на сосуде обнаруживают только три или четыре граффити из собрания знаков на скале в Калбак-Таш I на Алтае (рис. 2, 4, 5). Другие похожие знаки, найденные в Туве и Монголии, могут рассматриваться как самостоятельные типологические варианты.

Тамга № 3. Знак простой, но довольно редкой формы. Он трижды изображен в упомянутом собрании тамга-петроглифов в Калбак-Таш – горизонтально и вертикально, развернутый вправо и влево. Вероятно, все три положения тамги равнозначны (рис. 2, 7). В связи с этим заслуживает внимания устойчивое сочетание знака с тамгой Ашина на стелах Онгинского мемориала и Карабалгасун II (рис. 2, 8), на статуе в Хушо-Цайдам III, на скале в Дэл ула и др. (Сарткожаулы, 2002: 64–66, табл.). В одних случаях династийная эмблема Ашина доминирует над «алиф»-тамгой, в других – положение знаков меняется. Вряд ли правомерно

включать «алиф»-тамгу в единый ряд знаков, гипотетически связываемых с эмблемой клана Ашидэ (Babayarov, 2010: 399–400), но сам факт многократного – чаще, например, чем с тамгой в форме змеи, – сочетания с династийным знаком Ашина говорит о высоком положении обладателей данного символа в этнополитической иерархии Восточного Тюркского каганата.

На юге Казахстана две подобные тамги зафиксированы в урочище Жайсан (долина Теректы), в Шу-Илейском междуречье (Западный Тюркский каганат, 2013, с. 417, фото внизу). Тамги выглядят «моложе» средневековых петроглифов и могут относиться к рубежу XIX–XX вв., когда в условиях «земельного голода» общины казахов рода *сыкым* племени *дулат*, которые занимали долину Теректы, в суровые зимы «чаще посылали скот к роду Сты в Ново- и Нижнеилийскую волости»; «за это в Сейкымовскую волость приходят эти волости на джайялу» (Материалы, 1916:132–135). Тамги племен *ысты* и *канлы* имели сходное начертание в форме «алиф» (рис. 2, б), что подтверждается аутентичными источниками (ЦГА РК, 93:123-124; ЦГА РК,30554:151).

Таким образом, анализ граффити на донце чаши с имитациями константинопольских клейм и сопоставление знаков с известными памятниками тамгопользования позволяют констатировать, что первый и последний обладатели ценного сосуда, оставившие на нем свои метки, относились к двум привилегированным кланам Восточного Тюркского каганата. Принадлежность тамги №2 пока не определена, но похожее сочетание с тамгой №3 в собрании знаков на скале в Калбак-Таш может указывать на незаурядное положение ее обладателей среди представителей многих других племен Саяно-Алтая и Монголии того периода (Кубарев, 2018:38). Время обращения серебряной чаши в кочевой среде, судя по датированным памятникам, охватывает не менее ста лет: от начала VIII в. (Онгин) до начала IX в. (Карабалгасун II).

Кувшин из Покровского клада. Очередность создания на донце граффити устанавливается по наложению линий отдельных фигур и знаков друг на друга (рис. 1, 4). До нанесения знаков на поверхность внутреннее пространство между четырьмя крестовидными клеймами было обведено тонкими линиями, образующими квадрат с заключенным внутри пятым крестом. Смысл этого акта трудно объяснить (ср. окружность вокруг центрального клейма на чаше из Монголии), однако вряд ли он связан с последующим нанесением знаков, которые неоднократно перекрывают линии «квадрата». Первыми созданы сразу две тамги – справа и слева между парами клейм; следы инструмента глубокие, сходны по ширине, линии проведены с вертикальным нажимом (боковых замятин не видно). Знаки имеют сложную форму и обозначены как тамги №1 и 2. Судя по сходству линий, тогда же между другими двумя клеймами прорисована третья фигура, значение которой не понятно. Она перечеркнута на следующем этапе, когда в средней части донца была вырезана тамга №3: две симметричные дуги, развернутые концами в стороны. Знак крупнее остальных, правая дуга прорезает центральное клеймо и тамгу №1. Линии дуг выведены в один прием, след инструмента глубокий, имеет характерные замятины на левой стороне (левша?). Сходным способом на уровне верхнего конца левой дуги прорезана еще одна тамга такой же формы – тамга №4. Знак меньшей величины, его линии перекрывают тамгу №2 и дугу тамги №3. Последними штрихами этого палимпсеста стали две короткие линии, одна из которых перекрывает край тамги №1, другая перечеркнула поперек обе дуги тамги №4, а заодно – тамги №2 и 3.

Тамга № 1. Знак весьма специфической формы (рис. 1, 8). Единственной знакомой аналогией является тамга, выбитая на поверхности лицевой стелы с «повествовательной сценой» из мемориального комплекса Когалы в Шу-Илейских горах (Рогожинский, 2010:339–340, рис.8, 3, 5). Несмотря на предельный схематизм

граффито на сосуде, все элементы знака совпадают с замысловатой фигурой на стеле, лишь с той оговоркой, что тамги отображены зеркально. До сих пор тамга из Когалы считалась уникальной (рис. 1, 9, 10), обнаруживая отдаленное сходство с некоторыми знаками на тюрко-согдийских монетах Шаша. Предположительная датировка ритуального комплекса Когалы в пределах VII в. устанавливается по типологическим параллелям (ср. Хар-Ямаатын-гол в Монголии [Кубарев, 2016]) и изобразительным аналогиям (ср. гравировки на камне и кости из Кудыргэ, Суттуу-Булак I) (Тамги..., 2018, с. 256–258).

Тамга № 2 (рис. 1, 6). Основными элементами знака являются незамкнутая фигура, напоминающая лук с намеченной линией тетивы, и две параллельные короткие черты, отходящие от изгиба вверх. Последний элемент позволяет распознать в схематичном граффито хорошо известную тамгу, зарегистрированную в четырех близлежащих пунктах южной оконечности Шу-Илейского междуречья: Актерек, Асык (рис. 1, 5, 7), Аккайнар и Тамгалы. Кроме местонахождения в Тамгалы, все тамга-петроглифы выбиты на скалах возле средневековых стоянок. Знаки однотипные, хотя в их начертании нет единообразия: основная фигура может быть разомкнута вправо или влево, иметь вид незавершенной окружности или еще две короткие прямые линии на обоих концах; пара дополнительных линий изображается параллельными или расходящимися в стороны лучами. Тамга из Тамгалы существенно отличается от остальных своим положением двух линий вниз и пропорциями.

К сожалению, изобразительный контекст тамга-петроглифов беден и не дает оснований для атрибуции, однако дважды знаки встречены с тамгами другого типа, что помогает определить их относительный возраст. В Актереке тамга со временем была подновлена, и внутри основной фигуры тогда же дорисован знак в виде двух параллельных линий, соотносимый с тамгой кыпчаков (рис. 1, 7). В Тамгалы упомянутый знак занимает наилучшую и большую часть поверхности скалы, так что, возможно, позже создатель другой тамги – она относится к типу тамги №3 и 4 на сосуде (см. ниже) – был вынужден разместить ее у нижнего края плоскости.

За пределами Казахстана точную аналогию тамге №2 представляет один из двух знаков (справа) над рунической строкой Гурвалжин-уул в Монголии; здесь тамга развернута, как в Тамгалы. С.Г. Кляшторный по палеографии датировал надпись VIII в., отметив религиозный характер текста, а Ч. Алылмаш без развернутой аргументации отнес тамги к уйгурскому периоду (Кляшторный, 2006:123–124, фото 2; Алылмаш, 2005:75). Другие примеры полного соответствия тамге №2 в доступных источниках по Монголии, Алтаю, Туве и Хакасии нам не известны. Вторая тамга из Гурвалжин-уул зафиксирована Г.И. Боровкой еще в 1925 г. на скалах в Ихэ-Алык (Монголия и монголы, 2017, с. 83, фото II 25216), а в Шу-Илейском междуречье уже дважды встречена в дуэте с лировидным знаком (возможно, в Алмалы тамги разновременные), который относится к числу редких и связан с кочевой элитой западных тюрков (Рогожинский, Тишин, 2018:81, табл. 1, 5, 6, 8).

Тамги № 3 и 4 (рис. 1, 18). Знаки относятся к одному типу, и почему один из них прорезан на дне кувшина поверх другого, трудно объяснить иначе, чем сменой владельцев сосуда, являвшихся обладателями одинакового геральдического знака. Оба знака представляют основную форму тамги, которая имеет не менее пяти разновидностей, образованных добавлением к ней некоторых элементов, как, например, тамга на стенке ритуальной оградки комплекса Косбатыр в Центральном Казахстане (Западный Тюркский каганат, 2013:310, 312). Известно более 20 местонахождений тамги данного типа, большая часть которых зафиксирована в Шу-Илейских горах и в Тарбагатае (рис. 1, 13–16); отдельные тамга-петроглифы и целые собрания знаков открыты также в Северном Прибалхашье и на юге Каратау. Этот знак не встречается на всем пространстве от оз. Алаколь до р. Иле, и нет

данных о находках такой тамги в Прииссыккулье и верховьях Таласа. На Алтае тамга входит в собрание из 16 знаков, сопровождаемых руническими надписями в Бага-Ойгор (Васильев, 2013:228–229), а также присутствует на донце сосуда из могильника Катанда II (рис. 1, 17), где она образует заключительный «эпиграфический пласт» памятника (Кызласов И.Л., 2010:56–57, рис. 12, 13). В центральной Монголии тамга обнаружена вблизи Баянхонгора (рис. 1, 12): знак на скале сопровождает двухстрочную руническую надпись (материалы памятника любезно переданы Е.А. Миклашевич для опубликования А.Е. Рогожинскому). Самым северо-восточным местонахождением является междуречье Ербы и Теси на левом берегу Енисея, где в 1722 г. найдено изваяние (рис. 1, 11), на одной из сторон которого помещена тамга в форме двух дуг (Кызласов Л.Р., Кызласов И.Л., 1994).

В целом, известные местонахождения знака очерчивают огромную географическую область, на которой, по-видимому, в разное время происходило перемещение какого-то крупного кочевого объединения. Вопросы датировки и этнокультурной атрибуции разнородных памятников, отмеченных тамгой данного типа на разных территориях, требуют дополнительного изучения. Для нашей темы важно отметить, что на юге и юго-востоке Казахстана эти знаки никогда не входят в сочетание с идентифицированными тамгами VII–VIII вв. и относятся, по-видимому, к более позднему периоду. Принимая в расчет своеобразную конфигурацию ареала тамги на землях Казахстана (Тарбагатай, Сарыарка, Каратау и Шу-Илейские горы) и за его пределами, можно предположительно связать этот знак с племенами, входившими в кимако-кыпчакское объединение в IX–X вв. (Гуркин, 2001: 31–33, 35).

Таким образом, анализ граффити на кувшине из Покровского клада вновь показывает, как в случае с чашей из Монголии, по-видимому, изначально принадлежность ценного сосуда представителям кочевой элиты, тамги которых (№ 1 и 2) относятся к числу особенно редких и зафиксированы в горных ландшафтах, непосредственно прилегающих к урбанизированной области Шуйской долины. Памятуя об имитациях византийских клейм на донце сосуда, а также принимая в расчет сходство тамги №1 со знаком на стеле из Когалы, начало обращения кувшина в кочевой среде можно отнести ко второй половине VII в. Два поздних знака на сосуде (№ 3 и 4) являются общеплеменной эмблемой крупного кочевого объединения и также могут рассматриваться как символы высокого статуса их обладателей. Если наше отождествление знака с кимако-кыпчакской группой племен найдет весомое подтверждение, время перехода сосуда с клеймами к новым обладателям может оказаться в интервале второй половины IX–Xв., после чего не позднее первой трети XI в. дорогое изделие могло стать трофеем караханидских гази (Ахинжанов, 1995:187–194; Гуркин, 2000:20–23), чтобы затем отложиться вместе с другими предметами из серебра в качестве клада на одном из «бугров» Новопокровских городищ Шуйской долины.

Заключение. Рассмотренные серебряные изделия, несмотря на имеющиеся на них имитации крестовидных византийских клейм, очевидно, не относятся к кругу христианских древностей Центральной Азии. Нанесение клейм на оба сосуда – кувшин из Покровского клада и чашу из Монголии – имело целью выдать согдийские изделия за престижные импортные предметы, изначально предназначавшихся для подношений представителям аристократических кланов восточных и западных тюрок в качестве византийских раритетов: они «вызывали интерес не столько сами по себе, сколько за счет обаяния великой культуры, которую ценили не только за успехи в художественном мастерстве» (Маршак, 2017: 336). Подобно брактатам монет Византии и Сасанидского Ирана (см. Серегин, Тишин, 2016), такие «импортные» изделия могли входить в набор атрибутов власти и высокого общественного положения правящей элиты тюрок.

Как показывает анализ удостоверительных знаков, период нахождения обоих сосудов на руках их владельцев был весьма длительным и мог охватывать время жизни нескольких поколений; при этом число запечатленных знаков сравнительно невелико, а формы их различны. Вероятно, клановые символы кочевой элиты, в отличие от знаков идентичности родоплеменных подразделений, долгое время оставались неизменными, и переход раритетов от поколения к поколению внутри клана не требовал дополнительной фиксации (дублирование однотипной тамги на кувшине – возможное исключение). Напротив, утрата одним кланом права обладания сосудом-символом вызывала необходимость обозначения на нем прав нового владельца. Поскольку речь идет в обоих случаях о престижных предметах, отмеченных тамгами правящей элиты, подобные акты перехода прав обладания могут рассматриваться как отражение событий политической истории тюркской эпохи, в той или иной мере освещаемых письменными источниками.

Список сокращений:

ГМВ – Государственный музей Востока
КСИИМК – Краткие сообщения Института истории материальной культуры
МАЭ РАН – Музей антропологии и этнографии Российской академии наук
МИА – Материалы и исследования по археологии СССР
МИЦАИ – Международный Институт центрально-азиатских исследований
РА – Российская археология
ТГУ – Томский государственный университет
ТГЭ – Труды Государственного Эрмитажа

Литература:

Atalar mirasi. Мультимедиалық қор. URL: <http://atalarmirasi.org/> (дата обращения: 06.06.2019 г.).

Ахинжанов С.М. Кыпчаки в истории средневекового Казахстана. Алматы: Гылым, 1995. – 296 с.

Бабаяров Г., Кубатин А. Очерки по истории и нумизматике Западно-Тюркского каганата. Ч. I. Саарбрюккен. Lap Lambert Academic Publishing, 2014. 190 с.

Бернштам А.Н. Избранные труды по археологии и истории кыргызов и Кыргызстана. Т. II. Сост.: К. Ташбаева, Л. Ведутова. Бишкек: Айбек, 1998. 704 с.

Бернштам А.Н. Чуйская долина. Труды Семиреченской археологической экспедиции. / МИА. М.; Л.: Изд-во АН СССР, 1950. №14. 160с., XCV табл.

Бутырский М.Н. Крест на византийской монете // Антиквариат. Предметы искусства и коллекционирования. 2004. №9 (20). С. 141–143.

Васильев Д.Д. Корпус тюркских рунических надписей Южной Сибири. Ч. 1. Древнетюркская эпиграфика Алтая. Астана: ТОО «Prosper Print», 2013. 68 с.

Войтов В.Е. Древнетюркский пантеон и модель мироздания в культовых поминальных памятниках Монголии VI–VIII вв. М.: Изд-во ГМВ. 1996. 152 с.

Городецкий В.М. Серебряные сосуды из курганов с. Покровского Пишпекского уезда // Известия Средазкомстариса. 1926. №1. С. 77–81.

Григорьев Г.В. К вопросу о художественном ремесле домусульманского Согда // КСИИМК. 1948. Вып. XII. С. 94–103.

Гуркин С.В. Половцы Евразийских степей: Проблемы этнополитической истории VII – первая треть XII в.: автореф. дисс. ... канд. ист. наук: 07.00.02. Ростов-на-Дону, 2000. 28 с.

Гуркин С.В. Кыпчаки и кимаки в IX – первой трети XI в. // Донская археология. 2001. №3–4. С. 24–37.

Даркевич В.П. Художественный металл Востока VIII–XIII вв. Произведения восточной тюркетики на территории европейской части СССР и Зауралья. М.:

Наука, 1976. 200 с.

Жолдасбеков М., Сарткожаулы К. Атлас Орхонских памятников. Астана: Күлтегін, 2006. – 360 с.

Западный Тюркский каганат. Атлас. /Коллектив авторов/ А. Досымбаева, М. Жолдасбеков (рук. проекта). Астана: «Service Press», 2013. 848 с.

Сарткожаулы К. Объединенный каганат тюрков в 745–760 гг. Астана: Фолиант, 2002. – 220 с.

Кляшторный С.Г. Древнетюркская надпись на каменном изваянии из Чойрэна // Страны и народы Востока. 1980. Вып. XXII. С. 90–102.

Кляшторный С.Г. Памятники древнетюркской письменности и этнокультурная история Центральной Азии. СПб.: Наука, 2006. 591 с.

Кольченко В.А. Средневековое христианство Кыргызстана по данным археологических источников // Религии Центральной Азии и Азербайджана. Т. IV. Христианство. Самарканд: МИЦАИ, 2018. С. 48–103.

Кольченко В.А., Ротт Ф.Г. О Новопокровских городищах // Материалы и исследования по археологии Кыргызстана. Бишкек: Илим, 2005. Вып. 1. – 100 с.

Кубарев Г.В. Погребальные памятники древних тюрков в долине Хар-Ямаатынгол (Северо-Западная Монголия) // Археологические вести. 2016. Вып. 22. С. 115–129.

Кубарев Г.В. Раннесредневековые тамги Калбак-Таша I и их исторический контекст // Значение природного и культурного наследия в современном обществе. Горно-Алтайск, 2018. С. 33–39.

Кызласов И.Л. Азиатские рунические надписи на пиршественных сосудах // Вопросы тюркологии. 2010. №1. С. 36–63.

Кызласов Л.Р. История Тувы в средние века. – М.: Изд-во МГУ, 1969. – 214 с.

Кызласов Л.Р., Кызласов И.Л. Новый этап развития енисейской письменности (конец XIII – начало XV в.) // РА. 1994. №1. С. 33–50.

Материалы по обследованию туземного и русского старожильского хозяйства и землепользования в Семиреченской области, собранные и разработанные под рук. Румянцова П.П. Т. 7. Пишпекский уезд. Киргизское хозяйство. Текст. Петроград, 1916. Вып. 2. 407 с.

Маршак Б.И. Влияние торевтики на согдийскую керамику VII – VIII веков // ТГЭ. 1961. Т. V. С. 177–201.

Маршак Б.И. Согдийское серебро. Очерки по восточной торевтике. М.: Наука, 1971. 191 с.

Маршак Б.И. Серебро за меха // Византийская идея. Византия в эпоху Комнинов и Палеологов. СПб.: Изд-во ГосЭрмитажа, 2006. С. 72–82.

Маршак Б.И. История восточной торевтики III–XIII вв. и проблемы культурной преемственности. СПб.: Академия исследования культуры, 2017. 736 с.

Мокрынин В.П., Плоских В.М. Археология и история Кыргызстана. Избранное. Бишкек: Илим, 2010. 300 с.

Монголия и монголы / Сост. М.В. Медведева, С. Чулуун. Улаанбаатар, СПб.: Адмон принтинг, 2017. 272 с.

Памятники рунического письма Горного Алтая. URL: <http://altay.gasu.ru> (дата обращения 06.06.2019 г.).

Рогожинский А.Е. Новые находки памятников древнетюркской эпиграфики и монументального искусства на юге и востоке Казахстана // Роль кочевников в формировании культурного наследия Казахстана. Научные чтения памяти Н.Э. Масанова: матер. междунауч. конф. Алматы, 2010. С. 329–344.

Рогожинский А.Е., Тишин В.В. Комплекс рунических надписей и тамгапетроглифов долины Алмалы в Семиречье // Ученые записки музея-заповедника «Томская писаница». Кемерово: «АИ Кузбассвузиздат», 2018. Вып. 8. С. 77–91.

Савинов Д.Г. Тамгообразные изображения горных козлов, или к определению фарна древнетюркских каганов // Реальные и знаковые формы социальной дифференциации в архаике. Миф и формы его отражения в ритуальной практике. СПб.: МАЭ РАН, 2015. С. 64–74.

Серегин Н.Н., Тишин В.В. Некоторые аспекты изучения «западного» направления контактов элиты тюрков Центральной Азии во второй половине I тыс. н.э. // Вестник ТГУ. История. 2016. №5 (43). С. 9–14.

Тамги доисламской Центральной Азии. Самарканд: МИЦАИ, 2018. 452 с.

Тревер К.В. Памятники греко-бактрийского искусства. М.; Л.: Изд-во ГосЭрмитажа, 1940. 180 с., 50 ил.

Центральный государственный архив Республики Казахстана (ЦГА РК), ф.44, оп.1, д.93, л.123, 124;

ЦГА РК, ф.44, оп.1, д.30554, л.151 об.

Alyilmaz С. Gьrbelcin (Gurvaljin Uul) Yazıtıylı İlgili Bazı Dьzeltmeler // Manas Ыniversitesi Sosyal Bilimler Dergisi. – 2005. – Sayı 13. – P. 73–79.

Babayarov G. The Tamgas of the Co-ruling Ashina and Ashida Dynasties as Royal Tamgas of the Turkic Kaghanate // Traditional Marking Systems: A Preliminary Survey / Edited by J.E. Pim; S.A. Yatsenko and O.T. Perrin. London; Dover: Dunkling Books, 2010. – P. 395–404.

China: Dawn of a Golden Age, 200–750 AD / James C.Y. Watt, An Jiayao, Angela F. Howard, Boris I. Marshak, Su Bai, Zhao Feng: with contributions by Prudence O. Harper, Maxwell K. Hearn, Denise Patry Leidy, Chao-Hui Jenny Liu, Valentina Raspopova, Zhixin Sun. New York: Metropolitan museum of art; New Haven: Yale univ. press, 2004. 392 p.

Cruikshank Dodd E. Byzantine Silver Stamps. – Washington: Printed in Germany at T. J. Augustin, Gluckstadt, 1961. IX. – 283 p.; 103 pl., 5 tab., and map.

Matzulewitsch L.A. Byzantinische Antike. Studien auf Grund der Silbergefьdsse der Eremitage. Berlin; Leipzig: Verlag von W. de Gruyter & Co, 1929. – 150 p., 50 taf.

Munkhtulga R. Silver Vessels from Ancient Turkic Period Found in Mongolia // ACCU Nara International Correspondent. 2013. Vol. 12. – P. 27–32.

Munkhtulga R. A unique memorial complex from Ancient Turkic period discovered in Eastern Mongolia // ACCU Nara International Correspondent. 2014. Vol. 13. P. 23–25.

References:

Atalar mirasi. Multimediaylyk kor. URL: <http://atalarmirasi.org/> (06.06.2019 г.).

Akhinjanov S.M. Kypchaki v istorii srednevekovogo Kazahstana. Almaty: Gylym, 1995. 296 s. (in Russian).

Babayarov G., Kubatin A. Oчерki po istorii i numizmatike Zapadno-Tyurkskogo kaganata. Ch. I. Saarbryukken. – Lap Lambert Academic Publishing, 2014. – 190 s. (in Russian).

Bernshtam A.N. Izbrannyye trudy po arheologii i istorii kyrgyzov i Kyrgyzstana. T. II. Sost.: K. Tashbaeva, L. Vedutova. – Bishkek: Aibek, 1998. – 704 s. (in Russian).

Bernshtam A.N. Chuiskaya dolina. Trudy Semirechenskoi arheologicheskoi ekspeditsii. / MIA. – M.; L.: Izd-vo AN SSSR, 1950. – №14. – 160 s., XCV tabl. (in Russian).

Butyrskii M.N. Krest na vizantiiskoi monete // Antikvariat. Predmety iskusstva i kollekcionirovaniya. – 2004. – №9 (20). – S. 141–143 (in Russian).

Vasilev D.D. Korpus tyurkskih runicheskikh nadpisei Yuzhnoi Sibiri. Ch. 1. Drevnetyurkskaya epigrafika Altaya. – Astana: TOO «Prosper Print», 2013. – 68 s. (in Russian).

Voitov V.E. Drevnetyurkskii panteon i model mirozdaniya v kultovo-pominalnykh pamyatnikah Mongolii VI–VIII vv. – M.: Izd-vo GMV, 1996. – 152 s. (in Russian).

Gorodeckii V.M. Serebryanye sosudy iz kurganov s. Pokrovskogo Pishpekskogo uezda // *Izvestiya Sredazkomstarisa*. – 1926. – №1. – S. 77–81 (in Russian).

Grigorev G.V. K voprosu o hudozhestvennom remesle domusulmanskogo Sogda // *KSIIMK*. – 1948. – Vyp. XII. – S. 94–103 (in Russian).

Gurkin S.V. Polovcy Evraziiskih stepei: Problemy etnopoliticheskoi istorii VII – pervaya tret' XII vv.: avtoref. diss. ... kand. ist. nauk: 07.00.02. – Rostov-na-Donu, 2000. – 28 s. (in Russian).

Gurkin S.V. Kypchaki i kimaki v IX – pervoi treti XI v. // *Donskaya arheologiya*. – 2001. – №3–4. – S. 24–37 (in Russian).

Darkevich V.P. Hudozhestvennyi metall Vostoka VIII–XIII vv. Proizvedeniya vostochnoi torevtiki na territorii evropeiskoi chasti SSSR i Zauralya. – M.: Nauka, 1976. – 200 s. (in Russian).

Joldasbekov M., Sartkojauly K. Atlas Orhonskih pamyatnikov. – Astana: Kultegin, 2006. – 360 s. (in Russian).

Zapadniy Tyurkskii kaganat. Atlas. /Kollektiv avtorov/ A. Dossymbayeva, M. Joldasbekov (ruk. proekta). – Astana: «Service Press», 2013. – 848 p. (in Russian).

Sartkojauly K. Obedinennyi kaganat tyurkov v 745–760 gg. – Astana: Foliant, 2002. – 220 s. (in Russian).

Klyashtorniy S.G. Drevnyetyurkskaya nadpis na kamennom izvyanii iz Choirena // *Strany i narody Vostoka*. – 1980. – Vyp. XXII. – S. 90–102 (in Russian).

Klyashtorniy S.G. Pamyatniki drevnyetyurkskoi pismennosti i etnokulturnaya istoriya Centralnoi Azii. – SPb.: Nauka, 2006. – 591 s. (in Russian).

Kolchenko V.A. Srednevekovoe hristianstvo Kyrgyzstana po dannym arheologicheskikh istochnikov // *Religii Centralnoj Azii i Azerbaidzhana*. T. IV. Hristianstvo. – Samarkand: MICAI, 2018. – S. 48–103 (in Russian).

Kolchenko V.A., Rott F.G. O Novopokrovskih gorodishchah // *Materialy i issledovaniya po arheologii Kyrgyzstana*. – Bishkek: Ilim, 2005. – Vyp. 1. – 100 s. (in Russian).

Kubarev G.V. Pogrebalnye pamyatniki drevnih tyurok v doline Har-Yamaatyn-gol (Severo-Zapadnaya Mongoliya) // *Arheologicheskie vesti*. – 2016. – Vyp. 22. – S. 115–129 (in Russian).

Kubarev G.V. Rannesrednevekovye tamgi Kalbak-Tasha 1 i ih istoricheskii kontekst // *Znachenie prirodnogo i kulturnogo naslediya v sovremennom obshchestve*. – Gorno-Altajsk, 2018. – S. 33–39 (in Russian).

Kyzlasov I.L. Aziatskie runicheskie nadpisi na pirshestvennykh sosudah // *Voprosy tyurkologii*. – 2010. – №1. – S. 36–63 (in Russian).

Kyzlasov L.R. Istoriya Tuvy v srednie veka. – M.: Izd-vo MGU, 1969. – 214 s. (in Russian).

Kyzlasov L.R., Kyzlasov I.L. Novyi etap razvitiya eniseiskoi pismennosti (konets XIII – nachalo XV v.) // *RA*. – 1994. – №1. – S. 33–50 (in Russian).

Materialy po obsledovaniyu tuzemnogo i russkogo starozhilcheskogo hozyaistva i zemlepolzovaniya v Semirechenskoj oblasti, sobrannye i razrabotannye pod ruk. Rumyantseva P.P. T. 7. Pishpekskij uezd. Kirgizskoe hozyajstvo. Vyp. 2. Tekst. – Petrograd, 1916. – 407 s. (in Russian).

Marshak B.I. Vliyanie torevtiki na sogdijskuyu keramiku VII–VIII vekov // *TGE*. – 1961. – T. V. – S. 177–201 (in Russian).

Marshak B.I. Sogdiiskoe srebro. Ocherki po vostochnoi torevtike. – M.: Nauka, 1971. – 191 s. (in Russian).

Marshak B.I. Srebro za mekha // *Vizantiiskaya ideya. Vizantiya v epohu Komninov i Paleologov*. – SPb.: Izd-vo GosErmitazha, 2006. – S. 72–82 (in Russian).

Marshak B.I. Istoriya vostochnoi torevtiki III–XIII vv. i problemy kulturnoi preemstvennosti. – SPb.: Akademiya issledovaniya kultury, 2017. – 736 s. (in Russian).

Mokrynin V.P., Ploskih V.M. *Arheologiya i istoriya Kyrgyzstana*. Izbrannoe. – Bishkek: Ilim, 2010. – 300 s. (in Russian).

Mongoliya i mongoly / Sost. M.V. Medvedeva, S. Chuluun. Ulaanbaatar–SPb.: Admon printing, 2017. – 272 s. (in Russian).

Pamyatniki runicheskogo pisma Gornogo Altaya. URL: <http://altay.gasu.ru> (06.06.2019 r.).

Rogozhinskiy A.E. *Novye nahodki pamyatnikov drevnetyurkskoi epigrafiki i monumentalnogo iskusstva na yuge i vostoке Kazahstana // Rol nomadov v formirovaniі kulturnogo naslediya Kazahstana*. Nauchnye chteniya pamyati N.E. Massanova: mater. mezhd. nauchn. konf. – Almaty, 2010. – S. 329–344 (in Russian).

Rogozhinskiy A.E., Tishin V.V. *Kompleks runicheskikh nadpisei i tamga-petroglifov doliny Almaly v Semirechie // Uchenye zapiski muzeya-zapovednika «Tomskaya pisanica»*. – Kemerovo: «AI Kuzbassvuzizdat», 2018. – Vyp. 8. – S. 77–91 (in Russian).

Savinov D.G. *Tamgoobraznye izobrazheniya gornyh kozlov, ili k opredeleniyu farna drevnetyurkskih kaganov // Realnye i znakovye formy socialnoi differentsiatsii v arhaike. Mif i formy ego otrazheniya v ritualnoi praktike*. – SPb.: MAE RAN, 2015. – S. 64–74 (in Russian).

Seregin N.N., Tishin V.V. *Nekotorye aspekty izucheniya «zapadnogo» napravleniya kontaktov elity tyurkov Centralnoi Azii vo vtoroi polovine I tys. n.e. // Vestnik TGU. Istoriya*. – 2016. – №5 (43). – S. 9–14 (in Russian).

Tamgi doislamskoi Tsentralnoi Azii. – Samarkand: MICAI, 2018. – 452s. (in Russian).

Treuer K.V. *Pamyatniki greko-baktriiskogo iskusstva*. – M.; L.: Izd-vo GosErmitazha, 1940. – 180 s., 50 il. (in Russian).

Alyilmaz C. *Gьrbelcin (Gurvaljin Uul) Yazıtyyla İlgili Bazı Dьzeltmeler // Manas Universitesi Sosyal Bilimler Dergisi*. – 2005. – Sayı 13. – P. 73–79.

Babayarov G. *The Tamgas of the Co-ruling Ashina and Ashida Dynasties as Royal Tamgas of the Turkic Kaghanate // Traditional Marking Systems: A Preliminary Survey / Ed. by J.E. Pim; S.A. Yatsenko and O.T. Perrin*. – London; Dover: Dunkling Books, 2010. – P. 395–404.

China: Dawn of a Golden Age, 200–750 AD / James C.Y. Watt, An Jiayao, Angela F. Howard, Boris I. Marshak, Su Bai, Zhao Feng: with contributions by Prudence O. Harper, Maxwell K. Hearn, Denise Patry Leidy, Chao-Hui Jenny Liu, Valentina Raspopova, Zhixin Sun. – New York: Metropolitan museum of art; New Haven: Yale univ. press, 2004. – 392p.

Cruikshank Dodd E. *Byzantine Silver Stamps*. – Washington: Printed in Germany at T.J. Augustin, Gluckstadt, 1961. – IX. – 283 p.; 103 pl., 5 tab., and map.

Matzulewitsch L.A. *Byzantinische Antike. Studien auf Grund der Silbergefьdsse der Eremitage*. – Berlin; Leipzig: Verlag von W. de Gruyter & Co, 1929. – 150 p., 50 taf.

Munkhtulga R. *Silver Vessels from Ancient Turkic Period Found in Mongolia // ACCU Nara International Correspondent*. – 2013. – Vol. 12. – P. 27–32.

Munkhtulga R. *A unique memorial complex from Ancient Turkic period discovered in Eastern Mongolia // ACCU Nara International Correspondent*. – 2014. – Vol. 13. – P. 23–25.

IRSTI 03.41.01

BRONZE AGE TRANSEURASIAN COMMUNICATIONS

Novozhenov Viktor Alexandrovich¹, Sydykov Aibek Zheksenalyevich²

¹Candidate of Historical Sciences, PhD, Senior Fellow of
State Museum “UNESCO Centre for the Rapprochement of Cultures” Almaty,
Kazakhstan. Email: vnovozhenov@gmail.com

²PhD, Deputy Director of State Museum
“UNESCO Centre for the Rapprochement of Cultures”
Almaty, Kazakhstan. E-mail: aibek.s83@mail.ru

Abstract: More and more researchers, who draw their conclusions on the basis of new materials, considers that the Great Silk Roads start to function long before it. Steppe cattle breeders of Yamnaya (Pit’s grave) culture has formed in Eurasia during the period of palaeometall. This early culture of III mill. B.C. has generated a series of progressive innovations that have contributed to the migration process in the period of “Battle carts and vans”. Of particular note is the migrations in the “Era of chariots» (II – beg. I mill. B.C.). New data of population genetics confirm the possibility of further migrations to the steppe regions in China, the Balkans, Iran, India and the Sumerians – east, west, north, Elam submission, involved in the sphere of their interests Bactria, Margiana, the Indus Valley; promotion of the Hyksos, perhaps from Margiana to the west and the conquest of Egypt. These data suggest the presence of a transcontinental transport corridor in Eurasia as early as the Bronze Age, long before the Great Silk Road started.

Key-words: communication channels, migrations, globalization, Bronze Age, Silk Road, identity, Pit’s Grave (Yamnaya), Afanasievo, Andronovo, Karasuk cultures, wheeled transport, wagons, vans, carts, chariots.

МРНТИ 03.41.01

ТРАНСЕВРАЗИЙСКИЕ КОММУНИКАЦИИ В ЭПОХУ БРОНЗЫ

Новоженов Виктор Александрович¹,

¹к.и.н., PhD, ведущий научный сотрудник Государственного музея
“Центр Сближения культур под эгидой ЮНЕСКО,
Алматы, Казахстан Email: vnovozhenov@gmail.com

Сыдыков Айбек Жексеналыевич²

²PhD, Заместитель директора Государственного музея
“Центр Сближения культур под эгидой ЮНЕСКО,
Алматы, Казахстан E-mail: aibek.s83@mail.ru

Аннотация: Все больше исследователей, делающих свои выводы на основе новых материалов, считают, что Великий Шелковый путь начинает функционировать гораздо раньше, чем считалось ранее. В эпоху палеометалла в Евразии сформировались степные скотоводческие хозяйства ямной и синхронных ей культур. В эпоху боевых телег и фургонов (III тыс. до нашей эры), был изобретён ряд прогрессивных инноваций, внесших свой вклад в процессы миграций по всей степной полосе Евразии. Особо авторы отмечают всплеск миграций в «Эпоху колесниц» (II – начало I тыс. до н.э.). Новые данные популяционной генетики подтверждают возможность дальнейшей миграции из степных районов в Китай, на Балканы, в Иран, Индию и Шумер, подчинение Элама, вовлечение в сферу своих интересов Бактрии, Маргианы, населения долины Инда; продвижение гиксосов,

возможно, из Маргианы, на запад и завоевание Египта. Эти данные предполагают наличие транс-континентального транспортного коридора в Евразии, еще в бронзовом веке, задолго до возникновения Великого Шелкового пути.

Ключевые слова: коммуникационные каналы, миграция, глобализация, бронзовый век, Шелковый путь, идентичность, ямная, афанасьевская, андроновская, карасукская культуры, колесный транспорт, двуколки, фургоны, телеги, колесницы.

ҒТАХР 03.41.01

КОЛА ДӘУІРІНДЕГІ ТРАНСЕУРАЗИЯЛЫҚ КОММУНИКАЦИЯЛАР

Новоженов Виктор Александрович¹, Сыдықов Айбек Жексеналыұлы²

¹Т.ғ.к., PhD, ЮНЕСКО қамқорлығындағы «Мәдениеттерді жақындастыру орталығы» мемлекеттік музейінің жетекші ғылыми қызметкері, Алматы, Қазақстан. Электрондық пошта: vnovozhenov@gmail.com

²PhD, ЮНЕСКО қамқорлығындағы «Мәдениеттерді жақындастыру орталығы» мемлекеттік музейі» директорының орынбасары, Алматы, Қазақстан
Электрондық пошта: aibek.s83@mail.ru

Түйіндеме: Көптеген зерттеушілер өз тұжырымдарын жаңа материалдар негізінде жасай отырып, Ұлы Жібек жолы бұрын ойлағаннан да әлдеқайда ертерек жұмыс істей бастады деп санайды. Евразиядағы темір дәуірінде синхронды мәдениеттердің далалық мал өсіретін фермалары құрылды. Соғыс арбалары мен доңғалақты көліктер дәуірінде (б.з.д. III мыңжылдық) Еуразияның далалық аймағында көші-қон процестеріне ықпал ететін бірқатар прогрессивті жаңалықтар жасалды. Авторлар әсіресе «Арбалар дәуірінде» (б.з.д. II - I мыңжылдықтың басы) қоныс аударудың өсуін атап өтеді. Популяция генетикасынан алынған жаңа деректер далалық аймақтардан Қытайға, Балқанға, Иранға, Үндістанға және Шумерге көшу, Эламды бағындыру, Бактрия, Маргиан, Индия алқабының тұрғындарын өздерінің қызығушылық шеңберіне тарту мүмкіндігін растайды; гиксосты пайдалана отырып, мүмкін Маргианадан бастап, батысқа және Египетті жаулап алуы. Бұл мәліметтер Ұлы Жібек жолынан бұрын қола дәуірінде Еуразияда трансконтинентальдық көлік дәлізінің болуын болжайды.

Кілт сөздер: байланыс арналары, көші-қон, жаһандану, қола дәуірі, Жібек жолы, сәйкестік, шұңқыр, афанасьев, андрондық, қарасұқ мәдениеттері, доңғалақты көліктер, көлік, фургондар, арбалар.

Introduction. New data of archeology, linguistics, population genetics allow the somewhat differently today considered earlier – «pre-silk» communication channels established on the continent starting from the III mill. B.C., and which can not be described as «traditional» or «diffusionist» explanatory models: evolution, migration, and other imports (Childe, 1957; Olkhovskiy 1992: 30-33; Podolsky, 2007: 113-128; Chase-Dunn, 2007; Klein, 2012; 2013). It is difficult to explain such change as a consequence of global climate change and disasters only (Muller, 2015: 651-670). Most likely there was a set of multiple factors that are simultaneously working on the historical progress and the degree of influence, which in each case must be determined individually and can be counted on the appropriate computer's models.

Methods. The term «ancient communication» means here:

- Internal communication channels, which are formed within numerous of ancient societies and ensuring their own identity on the basis of principle «friend or foe». These include the iconic, decorative, musical, verbal tradition, the «dress code» in clothing, funerary rituals, customs and traditions. In addition to their own identity, their

function was to transfer the knowledge accumulated by society, learning and entertainment, as well as – in the management of public (collective) consciousness.

- External communication channels – the territorial spread of societies in space and time, expressed in the migration and trade exchanges of these societies. And, for the sedentary, agricultural communities to fix these channels it is much simpler than for mobile (nomadic) one, constantly changing its disposition in search of new pastures for their cattle.

Of fundamental importance in the reconstruction of ancient channels of communication it is the analysis of innovation present in the material and spiritual culture of these communities, and on the other hand – the lack of others: because the basis of any new channel of communication is always a kind of progressive invention or previously inaccessible thing (goods). With respect to the most ancient of society Eurasia such innovations are:

- Advanced skills of pets breeding – sheeps first, and then – equids, bulls, camels and horses, who were in turn draught animals for the first wheeled carts will allow for the first significant territorial movement;

- Use of the skills and manufacturing of wheeled carts as such, with all the advances related to the process industries;

- Secrets of metallurgy and casting bronze socketed items in special forms, and above all – weapons and his “movement” among ancient societies throughout the continent;

- Ancient workings of copper ore and additives (tin) and related process transcontinental shipments of tin over long distances;

- Distribution of the individual seeds of cultivated plants, including for dyeing.

Among the internal communication channels of course should include writing, as the most universal and most common method for transmitting information formed very early in the agricultural, sedentary societies. The tribes that settled in the steppe zone of Eurasia, due to the specifics of its economy, developed no less informative – verbal and pictorial internal communication channel, which allows to fix the most ancient pictorial sources and numerous ancient images on the rocks – petroglyphs, found in different parts of the Eurasian continent. These messages of ancient, monumental fixed on the rocks of the original open-air sanctuaries, preserved in a more holistic way, in terms of narrative structures – “pictorial series” – original text of these messages. Mapping of similar fragments and entire “graphic (pictorial) series” allows us to reconstruct not only internal but also external communication have left their societies because they could move only carriers of this tradition, but do not the rocks.

Discussion. In the era of paleometall in the Eurasian steppe in the latitudinal direction from west to east, from the Danube to the Altai steppe culture formed by breeders, which is fixed by monuments of Pit’s graves cultural and historical area (Merpert 1977: 68-79; 1988: 7-36), with its many variants, which correspond to specific ecological niches in the wilderness, and are probably due to the cyclic nature of the animal.

Contact zones are distinguished relationships with these shepherds aboriginal population. Among them in the western part of Eurasia are: intermingled co-existence Pit’s graves and other Eneolithic groups in Central and Eastern Europe, marked by V.A. Safronov (1989: 203-204), a group of monuments in the steppe – Novotitorovka culture, The Black Sea group of monuments, Staroselskaya, the Ural and other (Gay, 2000). Published a large series of calibrated radiocarbon dates from Caucasian steppe sites (Korenevsky 2011: 21-40), which is the key to understanding the origin of many of the steppe cultures of Eurasia, it allows us to refine the dating of themselves as actually Maikop-Novosvobodnaya monuments and Mesopotamian and Anatolian antiquities, arguing with this chronological priority of the latters.

The question of the territorial origin of a two-horses chariots still remains controversial, despite the fact that the serial radiocarbon dating of local materials, point to a very

early time of their appearance in comparison to a chariot's remains from Anatolia or the Near East. In the beginning of the II mill. B.C. societies in the steppe of Eurasia developed all the necessary conditions for the use of light, fast and maneuverable two horses crews – chariots. They have been developed, with the undoubted military and ritual functions also as a means to control the huge herds of domestic animals, especially – are very mobile and lightly managed herds of horses and hunting as well, which served as an important source of replenishment of these societies. Intelligence function – search for new fertile pastures and examination of new steppe areas was also relevant. Furthermore, harnessing steam room itself was already the most efficient and effective way stage of domestication of the horse.

Significant progress in the study of the chariot complexes made by Ural researchers A.V.Epimakhov and I.V. Chechushkov (2006: 168-182; Horses, chariots ... 2010: 182-229). The author's concept of «chariots complex» include: the actual remains of chariots and their parts in the graves; remains of a horse bridle – psalii findings; weapons complex of charioteer, as well as written and pictorial sources – pictures on the Srubnaya and Andronovo vessels and corresponding petroglyphs as well as details of the ancient Chinese, the ancient Indian texts.

Results: *Era of battle wagons and carts.* In the eastern part of the Eurasian steppe zone contact are fixed finds of Afanasievo, Okunevo cultures in South Siberia and Mongolia, Karakol culture in the Altai, the Tarim mummies in the Taklamakan desert, Zamanbaba group of monuments in the south of the Central Asia. Origin of Afanasievo culture directly associated with the relocation of the Pit's grave tribes in Siberia and the Altai (Sher, 1980: 215-220; Alekseev et al, 1987. 380-384; Vadetskaya 1986: 22; Semenov, 2008; Lazaretov, 1997; 2011: 59-63; Klein, 2012; Kovalev, 2012), the northern and western Mongolia (Novgorodova 1989: 78-89). A striking proof of promoting steppe societies towards the east is finding a large series of mummies, Caucasoid appearance in the Tarim Basin and synchronous archaeological materials, petroglyphs as well, which confirming this migration (Qi Xiaoshan, Wang Bo, 2008).

The necessary evidence that allows us to link the western, eastern and southern sites are now found in the Saryarka, where in recent years a series of excavated burials of Pit's graves culture was found (Evdokimov, Lohman, 1989, 34-46; Mertz, 2005; 2006; 2007). The most demonstrative graves – burial mound in Karagash in Central Kazakhstan, East Kazakhstan – Chernovaya II and in the Irtysh – Grigorievka II. Along with well-known in the north of the region Tersek, Surtandy, Atbasar's monuments, the Pit's grave relics – coexist in Saryarka simultaneously and similarly «intermingled» their existence, recorded for the western area of distribution of Yamnaya cultural and historical area.

Promote from west to east throughout the III-d mill. B.C. clans of early breeders had a number of progressive innovations for the time that is obvious and allowed to provide both a continuous migration of itself, as well as their competitive advantage in comparison with the native population.

Such innovations include, in addition to cutting-edge achievements in cattle breeding (Motuzaitė Matuzevičiūtė et al, 2012; 2015; 2016), providing a guaranteed surplus product, compared with the risk in agriculture, developed skills of construction of various types of wheeled vehicles, and especially – mobile dwellings – houses on wheels (four-wheel-covered vans) (Gay, 2000; Izbittser, 1993; 2010); advanced metallurgical skills, megalithic and pictorial traditions.

There is no doubt that the communicative function of the latter was essential for the identity of Pit's graves societies torn apart by a considerable distance in the steppe. Known iconic monuments in Saryarka confirm this assumption. With the advancement of Pit's grave (Yamnaya or Afanasievo) population likely to relate the location of petroglyphs in the Akbidaik near Ekibastuz, Olenty petroglyphs in the valley of the river of the same name (Merz, 2002), their number should also include the newly discovered petroglyphs

in the area of the southern spurs of the Ural Mountains – in Mugodzhary. Drawn petroglyphs found in the picturesque caves (Dravert) and in the niches on the lake Zhasybay, in the grotto Tesiktas (in the vicinity of the village of Aksu Ayuly in the Central Kazakhstan) and in the adjacent geographically to the region in the east, in the foothills of the Kazakh Altai – Tarbagatai, where grotto Akbaur opened, the walls and the ceiling is dark red ocher applied more than 80 different characters and images, including light portable shelters such as shelter and unharnessed cart (gig) (Samashev, 1992). It seems that all these monuments can be dated to the first half of the III-d mill. B.C..

Origins of Pit's grave (Yamnaya-Afanasiovo) pictorial traditions are ancient monuments in the western area, including in the most revealing and important graves with carts. Indispensable attribute the graves of this type – covered with felt. Mats and wooden parts lying on the ceilings of the tombs, painted in a zigzag pattern, coated with red paint (Lebedy I, mound. 2, pit 119), and the plot was found painted in red paint on the ceiling in such grave 11, mound. 3, Baturinskii II (Gay 1991: 59-60; 2000; Sharafutdinova, 1983).

One of the most striking monuments of Southern Siberia are numerous anthropomorphic steles, which usually combines sculptures of female of the person on the end parts and a variety of petroglyphs on the sides. Sometimes it's just a stone slab with different images, but almost always stamped with masks diverging from the head rays, «antennas», obscure processes. The earliest in Central Asia image of wagons is van on Znamenskaya stele, carts on the Ust-Byur and gigs at Askiz stele (Esin 2012), as well as in the cave Akbaur dated by Afanasievo time. A similar image of a covered wagon with sitting drivers found in the mountains Kulzhabasy and comparable carts, entrenched on Gonur Depe (Sarianidi Dubova, 2010).

Clarify the chronological position of the wheel's innovation and related historical and communication processes, including the spread of pictorial tradition in the era of vans and battle carts (up to the chariot of the invention) allows synchronization of dating in a considerable distance from each other geographic regions on the basis of large batches of calibrated radiocarbon dates for the northern and eastern sites of Saryarka in the era of the Chalcolithic and bronze Age (Merz, Svyatko, 2016: 126-150). This long period covers the limits 29-18 cent. B.C., begins from Eneolithic monuments to Andronovo era.

Chalcolithic and Early Bronze Age in the Saryarka, its northern and eastern regions, are presented monuments of Botay, Syrtandy, Pit's-Afanasiovo, Elunino, Chemurcheks, as well as other cultural types. Anthropological appearance of the population of Saryarka in this period exclusively is Caucasoids, which imposed various substrates with most western steppe origin (Khokhlov, Kitov, 2015:437-445; Khokhlov, Kitov, Rykushina, 2015:131-135; Kozintsev 2009). The earliest date obtained from human bones from the Pit's graves burial in mound 2 of Karagash in the foothills of Kent (Evdokimov, Lohman, 1989, pp. 34-46) and charcoal on new settlement Shulba IX, they belong to the first part of III-d mill. B.C.. These dates are synchronized with Late Botay settlement Sergeevka (30-26 cent. B.C.). In northern Kazakhstan and Afanasievo few monuments in the Kazakh Altai (Chernovaya II), synchronous to Afanasievo antiquities, the final stage of this culture in Gorny Altai, Mongolia and Middle Yenisei, dated within the 38- 25 cent. B.C., as in Mongolia – 29-26 cent. B.C.. In the Baraba steppe while there were later complexes Ust-Tartassk culture and monuments of the early stage of Odinovsk culture, dating back to 29-27 cent. B.C. (Mertz, Svyatko, 2016: 128).

During this period, in the northern and eastern parts of Saryarka co-existing populations of different cultural types: Afanasievo and, apparently, other autochthonous (perhaps descendants Eneolithic groups who have left the settlements Borly IV and Novoilinka III and VI; we can not exclude the possibility of existence here at that time, the population, close to Odinovsk), as well as numerically small groups from the West, have left monuments that are close to Pit's grave type. While the autochthonous component is only an early settlement of the complex of Shulba IX. It should be noted that, apparently,

do the migration of carriers of Pit's grave cultural traditions of the Volga-Ural, and other steppe regions of Eurasia to the east took place no later than the first qtr. of III-d mill. B.C.; later these movements took part people have different cultural type – Catacomb (ibid: 130-131).

Next step in the history of the population of the Early Bronze Age of Saryarka associated with Elunino and Chemurchek monuments. It is established Elunino culture from the middle region 25 B.C. for the first quarter of the XVIIIth cent. B.C.. New radiocarbon dates of Elunino monuments suggest that the formation and promotion of this Elunino population went from west to east (ibid: 132).

Almost simultaneously with Elunino complexes in East Kazakhstan there were monuments related by A. A. Kovalev to Chemurchek's cultural phenomenon. Despite the similarities, they differ significantly from Chemurchek's mounds in Mongolia and Xinjiang (Alkabeksk group of monuments – 18-19 cent. B.C.). In this regard, possible to speak only about their belonging to a common range of monuments, which also includes Okunev, Elunino and close to them the West Siberian and South Siberian complexes (ibid: 133). According to most researchers on the edge of III-d and II-nd mill. B.C., we have the appearance of Andronovo sites in the Saryarka, in the Zhetysu (Semirechie), Western Siberia and in the Minusinsk Basin.

In the 20-18 cent. B.C. came the final stage of formation of the Early Bronze complexes in the Kazakh steppe. By this time, Elunino community has embraced Barabinsk steppe, middle Irtysh and North Kazakhstan (ibid: 135), which allows to establish the relative synchronicity of Vishnevskaya, Krotovo, Elunino (late stage), Seima-Turbino, Petrovo and Sintashta complexes within the first quarter of II-nd mill. B.C. (ibid: 138-139).

With the advent of the first quarter of the III-d mill. B.C. Pit's grave (Yamnaya) and Afanasievo people who came from the western steppes of Eurasia in Saryarka global changes occur that lead not only to the appearance is developed bronze casting metallurgy and development of ore and tin-containing sources, but also to a change in the anthropological type of the population, religious beliefs, the nature of the stone industry. The basis of the livestock sector, in contrast to the preceding period, it is not only the horse, but also cattle, sheep and goats imported from Near East. Migrated from the west groups of Pit's grave and Catacomb population include its orbit of influence the locals. In time to come, with the advent of the new western component, new waves of migration and trans-global "movement" of the metal and tin (Chernykh, 2009), the complexes of Elunino and other cultural types are formed. In Saryarka begins a new stage of the Bronze Age – Andronovo period, during which (the Middle Bronze Age) here obviously was invented an easy and fast, two horses chariot, which opens a new stage in the history of the steppe communications.

The Era of the chariots. In the Asian part of the Eurasian steppe investigated now a large series (about 60) of chariot's graves. Sites with the remains of the wooden chariots: in the Southern Trans-Urals – Sintashta, Nikolaevka II, in the North – Kenes, Ulubay, Berlik II, Novonikolsk, in the West – Tanabergen 2 and in Central Kazakhstan – Satan, Ashchisu, Nurtai, Ayapbergen, Bozingen etc. (Zdanowicz, 1988: 71-76, 138-140; Gening et al, 1992; Evdokimov 1981: 434; Tkachev A.A. 2002: 161-165; Tkachev V.V., 2007; Epimakhov, Chechushkov, 2006; 2008; Kukushkin, 2007; 2011; 2015). All known finds of chariots come from Sintashta, Petrovo, Alakul cultures monuments in the Southern Trans-Urals, Western, Northern and Central Kazakhstan.

The earliest chariot complexes crew chariots had protective armor, shield, helmet, goad, mace, club, spear, knife, dagger, ax throwing weapon remote battle – a complex bow and arrow with a large flint. Imitation of chariot burials in the cemetery Ashchisu (Kazakh steppe) demonstrates excellent examples of bronze weapons – a spear of Seima-Turbino type – knife, gaff hook and flint arrowheads. Of the items allocated chariot complex bone and bone ornamented psalii clutch ornamented with bronze-tipped goads.

Among the rare and unique finds concerns found in this burial the copper vessel on a circular tray. Radiocarbon dating of the finds of the bones of the buried horses defined within the end of III-d – beg. of II-nd mill. B.C. (Kukushkin, 2007: 40-65; 2011: 110-116).

Similar goads found in Sintashta Bolshekaragansky monuments and Kamenny Ambar 5 in the Southern Urals (Epimakhov 2005: 114, Fig. 85: 9), in the cemeteries Tanabergen 2 in West Kazakhstan (Tkachev V.V., 2007: 30, 193-194 Fig. 11:8,9) and Bozengen in Saryarka (Tkachev A.A. 2002: 230, Fig. 96:9,12). Bronze hooks of this type are also known in Sintashta settlements and cemeteries (Kukushkin, 2007: 46), and earlier – in the grave 32 with a cart, in the Catacomb Ipatovsk mound dated by radiocarbon second half of the III-d mill. B.C. (Belinskij, Kalmykov, 2004: 201-220, abb. 14). Apparently, these hooks have become a model for the later-axes minted from a hook on a long handle, well-known for the Chinese findings from the “north complex.”

The remains of a protective shell, armor, possibly – charioteer, found in the Seima-Turbino Rostovka cemetery where cleared bone plates up to 40 cm and are covered with the armor (Matyushchenko, Sinitsyna, 1988: 11-12. Fig. 9-10). The cemetery Kamenny Ambar 5, 2 mound, pit 1, also found a similar bone plate from the protective shell (Epimakhov 2005:13, photo 9).

Another important conclusion drawn from the analysis of the burial rite of the entire series of burials with chariots, is that apparently there is a group of 7 of their graves, “imitation”, when «setting the chariot in the burial chamber of a simulated, was designated the most striking features (wheel pits, psalii, horses), or the chariot was in the grave only at the time of the funeral rite, and then pulled, and at the bottom there were only wheel pit. In some cases, when the dimensions of the burial pit obviously larger and complex comprises cheek-pieces and the horses, the chariot could be established without going wheel to the bottom, or in parts, as it is supposed to of Don-Volga tradition» (Horses, chariots, 2010: 191-192; Vinogradov: 2001).

Refine design of steppe chariots allow finds in “chemakynahs” – graves with chariots periods of Shang and early and late Zhou. The most complete and detailed summary and analysis of all burials, with chariots of China, published by the Taiwanese researcher Wu Hsiao-Yun. In that paper, the analyzes more than 230 samples of real chariots of burials from the Shang to the chariots of Emperor Qin Shihuang (di), and also features a funeral ceremony and burial topography in which they are found. The author also highlights the significant series of tombs, which recorded “imitation” or the installation of chariots exploded (Hsiao-yun Wu, 2009: 49-59; 2011). The author examines in detail the typology of carts based on the evolution of some of their manufacturing techniques and practical applications (Hsiao-yun Wu, 2009, p. 22-42).

Zhou chariots of early period came from “chemakyns” in northern and less – in central Chinese provinces, such monuments as the Baytsyaopo, Chzhanzyaopo, Lyulihe, Chzhaogu, Chantayguan, Shantsunlin, Fenshuylin, Yunindun, Tsaytszyagan, Nanshangan, Bayotszy and other (Kuchera, 1977; Komissarov, 1980: 156-163; 1988: 54-56; Varenov 1984; Hsiao-yun Wu, 2009: 211-231; 2011; 2013). There are about 30 monuments of this period. In total, in the territory of modern China are more than 60 monuments of earlier periods, with chariots.

In the manifold “chemakyns” two traditions can be traced very clearly: the installation of a real chariot in the grave and the “imitation” of its installation. If the Shang time is characterized by a single grave with the chariot (or imitation), a pair of horses, one or two buried charioteers, later, the number of different variants and combinations thereof increases substantially.

Many scholars of ancient Chinese chariots assume their borrowing from the steppe regions of Eurasia, as clearly evidenced by the similarity of technical parameters, funeral rites and written sources – inscriptions on oracle bones and ancient Chinese chronicles

(Sima Qian, 1972; 1975; Kozhin, 1977; 1990; 2015; Vasiliev 1976, Watson, 1978: 1-32; Piggott, 1978: 32-52; von Dewall, 1986: 168-186; Varenov, 1980: 164-169; Komissarov, 1980: 156-163; 1988: 54-56; Novozhenov 2012; 2014). From the steppe environment was borrowed some Chinese myths associated with the concept of chariot (Evsiykov, Komissarov 1984: 52-67; 1985; Yuan Ke, 1987).

In the steppe and Chinese chariot complexes found significant overlap fragments of funerary rite: special grooves for the wheels; religious burial dogs; the cult of the fish; individual sacrifices of horses; manufacturing iconic bronze vessels; a pair of horses fit together with parts of the chariot equipment - cheek-pieces; mounds with chariots have a special arrangement, in which only men were buried, suggesting that there is a special elite class – horsemen-charioteers, there is recorded in the steppe tradition analogy “simulate” burial chariot. There is a similarity of the main technical parameters of Yin and Zhou chariots with steppes one, with the first exceeds the second in size of the wheels and the wheel base width (Novozhenov 1989: 110-122; 2012: app.).

In China, the tradition of making wheeled carts in synchronous and earlier monuments is not fixed: does not happen and evolution at the level of innovation or invention, four-wheel carts at a later time, except for the appearance of threatening battle chariots and representation crews – elegant, light carts for the Han nobility with an umbrella from the sun, and even the seat, pulled by one horse with the help of the shafts, as well as on the evolution of the ways to increase the body the chariot and its transformation into a cargo or cargo-passenger two-wheeled covered carts, drawn by a pair of oxen and dated by the end of I-st mill. B.C..

There are numerous daggers and knives of Seima-Turbino and Karasuk type with zoomorphic pommels in the Ordos. These items are typical of the chariot weapons complex, have pronounced the northern steppe features that indicates the existence of a developed channel communication and receipt of a large number of weapons from the northern regions, the diversity of these contacts expressed including in attracting Chinese rulers of the steppe as allies or mercenaries.

Relationships of steppe tribes and early Chinese states traditionally viewed as a confrontation between two worlds – the “barbarian” world of the steppes and the “developed” Chinese civilization. Studies in recent years allow to reconsider this traditional view and highlight some of the elements of material and spiritual culture of livestock that have been taken by the Chinese civilization and develop it according to their own traditions and representations (Jasobson 1988: 201-240). Such borrowing is fully applicable of chariot, it’s management skills, some of the images, myths and steppe pictorial tradition of bronze casting (technology in the forms), horses and many mythological ideas, beliefs and cults.

Based on the foregoing, it is appropriate to consider the Ural-Kazakhstan and ancient Chinese chariot complexes as a single – Asian chariots complex and the existing differences regarded as chronological. Chariots complex focused obviously on horses from other centers of domestication of the horse – Dereivka-Repin khutor, developed in the European part of the Eurasian steppe, on the basis of the Don-Volga tradition (Kosintsev 2008; 2010; Anthony, Vinogradov, 1995; Vinogradov, 2001; 2003) suggests that it was originally two separate, permanently interacted horsemen’s cultural areas (Tkachev 2007: 290-291).

Conclusions. New data suggest the existence of a transcontinental communication channel earliest livestock communities in the Bronze Age, formed in the latitudinal direction, across the continental zone of the steppes. Roam on their vans-homes after their numerous herds, in search of new pastures, they brought with them many unusual skills, namely pictorial tradition – ornament ocher walls of their homes – the vans; tradition to build megaliths – stela-menhirs; stone statues and tombs of their boxes – housing in a different world; their idols known in plastic; their production skills, including carpentry

and metal and their own communication system. Caught in a comfortable and quite extensive ecological niches, which are the numerous small steppe river floodplain, they began to actively engage in various types of relations with rare indigenous population, seeing their traditions and customs, some through their local wives. Further promotion of these groups was only possible in a southerly direction, the vector of this movement aimed at steppe areas of East Turkestan, through the mountain valleys of the Altai and Tuva.

These population genetics today confirmed the assumptions of archaeologists about the possibilities of a very long-distance migration, in particular – carriers of Pit's Graves traditions within the Eurasian steppes during this period, and in contrast to the not always convincing in this sense is very rare archaeological materials to objectively prove the fact of such long-distance migration (Allentoft et al, 2015. 167-172; see also: Haak et al, 2015. 207-211; anthropology: Kozintsev, 2008; 2009; 2013: 34-36; Khokhlov, Whales, Rykushina, 2015: 131- 135; Khokhlov, Kitov, 2013: 277-282; 2015: 437-445).

One of the possible alternatives in this rather complicated and uncertain situation is to use the concept of globalization, which has become a world trend, since the 70s of the last century (Wallerstein, 1974; 1976). The world-system in the classic sense is characterized by the presence of boundaries, the structure and rules of legitimization. It focuses on self-reproduction and self-sufficient development, the basis of which is the wide division of labor and cultural diversity or multiculturalism, but in our understanding – a stable cultural traditions in society. A variety of synchronous and co-existing numerous and various archaeological cultures (or rather – cultural traditions) in the Great Steppe in this period there is a vivid manifestation of multiculturalism in the steppe societies, derived from a natural requirement for a healthy offspring and expanding the power of his clan. If the founder of the concept, I. Wallerstein, formulated its basic position in relation to the events of the world history of the last 500 years, his followers quickly tried to extend the chronological framework into the past (Kradin, 2007; Grinin, 2009; 2011: 80-81; Kristiansen, 1998; 2007; 2012: 165-181; Epimakhov 2014; Novozhenov 2014, etc.).

It is a life support system, which for III-II-nd mill. B.C. based almost exclusively on livestock complex (Massanov 2011; Kradin, 2007; Merpert, 1974; Merz V.K., Merz I.V., 2010: 134-144; Bochkarev, 2010; 2012; alternative point of view: Evdokimov, Varfolomeyev, 2002). It is for this time diverse of distant communication, reconstructed migration flows (Grinin 2011: 86; Epimakhov 2010: 17-18; 2014; Klein, 2012; Kovalev, 2012).

Our understanding of the dominant role of livestock in the steppe societies of the Bronze Age does not deny ability to employment in agriculture in the ecological niches, where it was possible – in the valleys and flood plains of the steppe rivers in the foothills, where was settled the question of water availability and guaranteed water – regular watering plants. Found seeds and cereal crops in recent years, in the settlements of the Middle and Late Bronze Age in Kazakhstan convincingly confirm this thesis (Doumani et al, 2015: 17-32; Franchetti, 2008; 2012: 2-21). Orientation sessions on animal gave freedom of choice and movement from one convenient ecological niche – the other (most of one of the floodplain of the river – in the other), it is always important in arid and sharply continental climate. If climatic conditions allow to be engaged in farming in new places, there is no doubt it was practiced in daily life, but always remained a risk yield loss due to early frost, drought or soil salinity. In steppe conditions livestock activity has always been more simple and secure employment in obtaining essential goods, in contrast to experiments with agriculture. Breeding of livestock as a pragmatic idea, has become a kind of “insurance” against possible failures in the development of agriculture.

The mineral wealth of the Ural-Kazakhstan and Altai regions, Saryarka as a whole, naturally identified them one of the main copper ore production centers, tin and other ligatures and smelting of bronze objects of complex shapes to include the widest

network of cultural relations and migrations of Trans-Eurasian scale from China to the Balkans (Chernykh, 2009). The role of emerging at the time of communication systems in the formation and development of mankind can not be overestimated, even if diffusionist reject the extreme approach.

A necessary condition for the emergence and maintenance of such communications began the domestication of camels and horses, as well as the development of land transport means (Littauer, Crouwel, 1979, 1996; Littauer et al, 2002; Piggott, 1983; Kozhin, 1985; 2015; Anthony, 2007; Esin 2012; Novozhenov 2012; Chechushkov 2013). In fact, during the Bronze Age gradually formed world-system, gained its present planetary scale. At the material time it formed the core of the global Eurasian-African system (Epimakhov 2010; 2012: 5-9; 2014).

At the beginning of this period, at the dawn of the Bronze Age, and as a result of a successful “Neolithic revolution” in Eurasia dominated most creative processes of global development of new steppe virgin expanses of the east of the continent, the formation of communication and channel search of new power sources, the most militant, but rather more likely ready for such expansion, elite clans in the steppe. This explains the long-term migrations of Chemurchek, Pit’s-Afanasievo and Catacomb production teams (clans) to the east, up to the Minusinsk Basin and Tarim Basin and the development of new ecological niches. In the same series of events – the expansion of the southern Sumerian cities to the east and to the north, the conquest of Elam, the involvement in the sphere of interests of Bactria, Margiana until Meluhha (Indus Valley civilization – see: Lamberg-Karlovsky, 1990; Frankfor, 2006); promotion of the Hyksos, perhaps from Gonur (Abu Bakr, 2012), to the west around 1805 B.C. and the conquest of Egypt (Ryholt, 1997). Echoes of these and other global events is obviously also reflected in the synchronous pictorial monuments, as well as stimulate the accelerated development of the earliest vehicles types using the wheel and animal traction.

An indirect confirmation of the above should be considered as a series of global events subsequent final period of the Bronze Age, known as the “Dark Ages” or “the catastrophe of the Bronze Age,” when the mysterious “Sea Peoples” (Luvians) destroyed the thriving southern civilization, Mycenaean, Hittite, Egyptian; the largest shopping cities, which included Ugarit (Ras Shamra), Babylon (1157 B.C. Kassites looted), Hattussa – the capital of the Hittite, and many others. In this series of events and the famous Trojan War, which took place, believed to be about 1184 B.C.. Many ancient states fell in this period, the trade routes desolated, rich cities of the Eastern Mediterranean were destroyed. Similar changes are found in the central part of Europe, which declined Funeral Baker culture. In the Asian part of Eurasia steppe and in this time there are similar processes: the dominance of Srubnaya and Andronovo clans ends, east of Ordos, Inner Mongolia, southern Siberia advancing a new threat – the militant Karasuk and related Turkic tribes.

In this system, the relationship soon dominated the marriage and family relations, natural exchanges, joint ritual (religious) ceremonies, like the bear festival in the northern peoples, or the Indian Bacchus fertility festivals, which took place in sanctuaries with petroglyphs, in the open air sort of temple, in the most meaningful and convenient locations on the routes to new pastures and fertile valleys. In later historical periods, these channels of communication have been actively developing on the basis of new technologies and innovations, naturally led to the formation of the famous Silk Road.

The article is published in the framework of the grant of the Ministry of Education and Science of the Republic of Kazakhstan – AR 05131564.

Работа выполнена по гранту Министерства образования и науки РК ИРН – АР 05131564: «Разработка модели коммуникации населения Центральной Азии в древности и средневековье: взаимодействие, традиции и диалог культур».

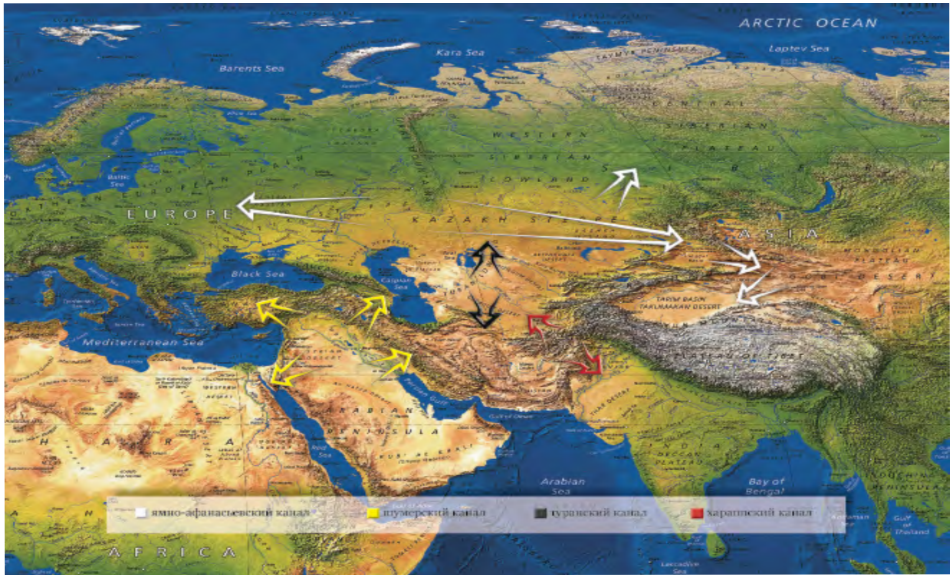

Fig. 1. Map of the estimated migration in Eurasia in the III mill. B.C..

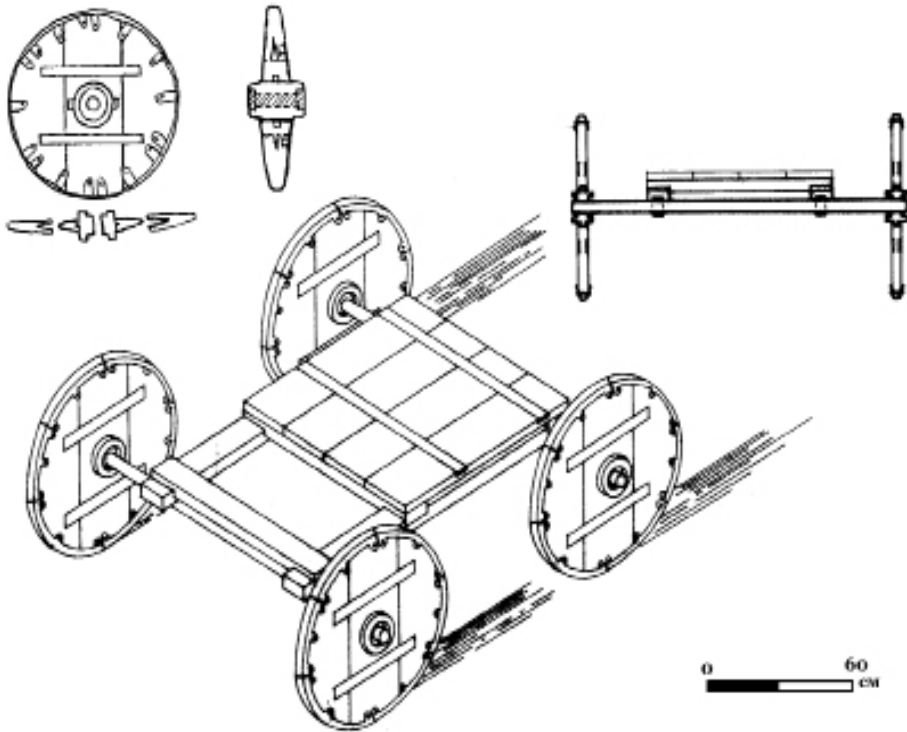

Fig. 2. BMAK. Reconstruction of “battle” four-wheels carts (wagons) of the Royal necropolis of Gonur Depe (Sarianidi & Dubova 2010).

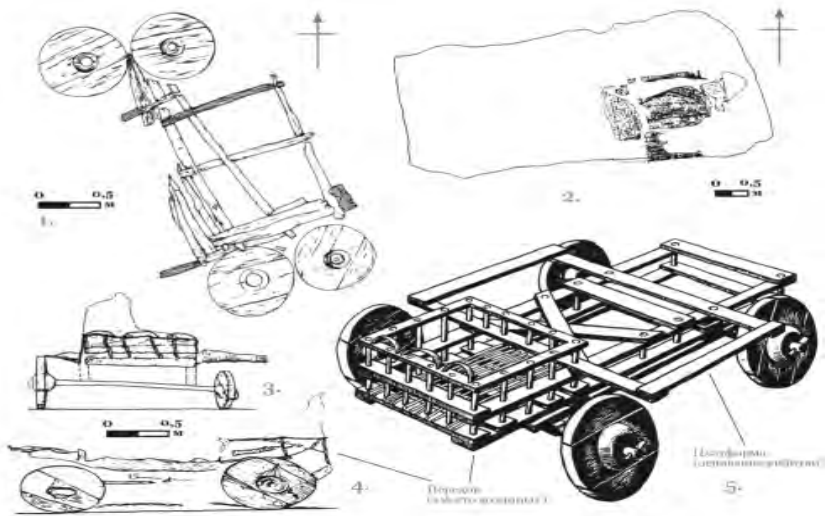

Fig. 3. Reconstruction of Novotitorovo four-wheels covered wagon (van) in Northern Caucasias (Gay 2000).

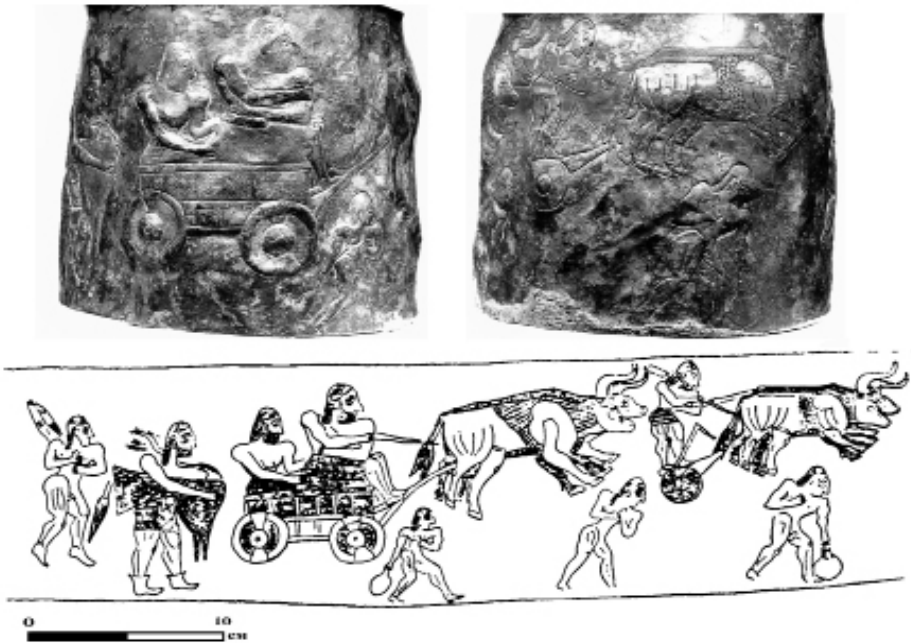

Fig. 4. Bactria. Silver jar with the image of «battle carts and gigs». Photo of Louvre Museum.



Fig. 5. Eastern Kazakhstan. Akbaur. Red color (okhre) painting on the walls of grotto (Samashev et al 2011).



Fig. 6. Southern Kazakhstan. Petroglyphs of Kuldzhabasy. Image of a covered four-wheel wagon (Sala & Deom 2005).

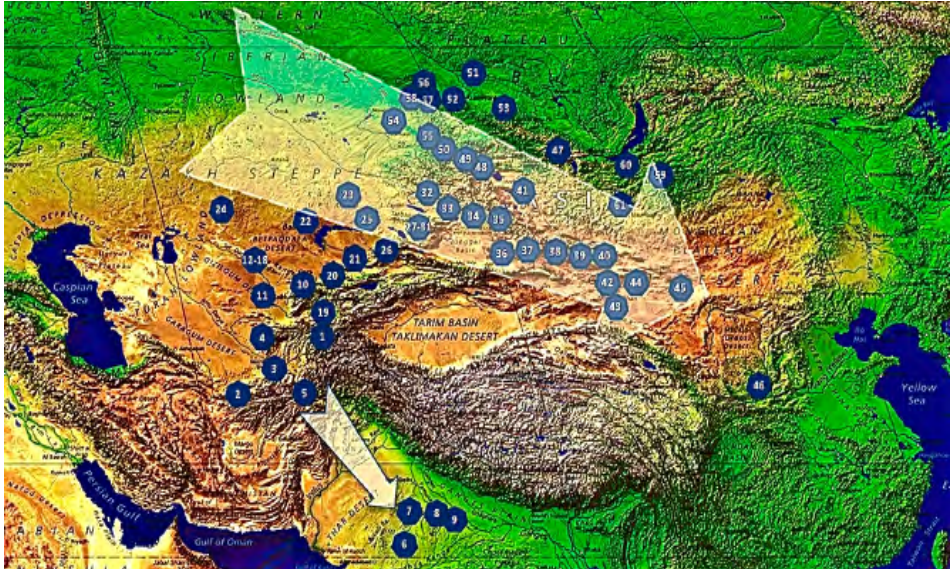

Fig. 7. Central Asia. Map of «chariot's petroglyphs» and the possible directions of migration in the «Era of the chariots».



Fig. 8. Andronovo chariot. Reconstruction by Krym Altynbekov and Viktor Novozhenov.

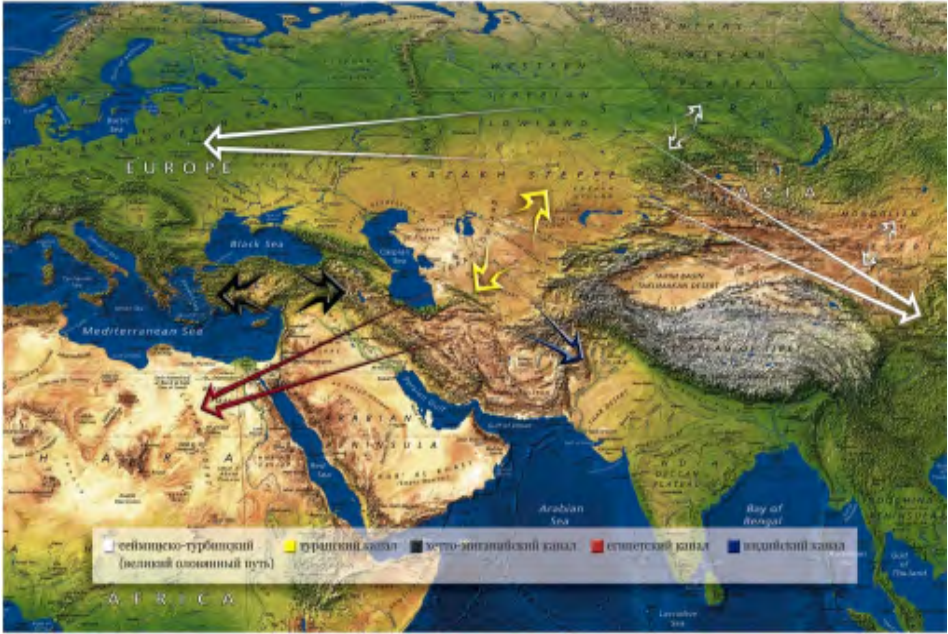

Fig. 9. Map of possible communication in the «Era of the chariots» in the II mill. B.C..

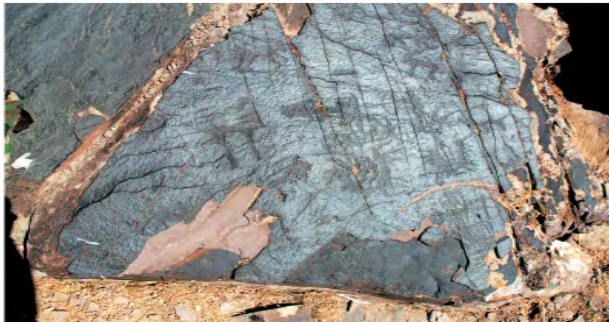

Fig. 10. Petroglyphs of Karatau. Arpauzen. Hunting on chariots (Samashev et al 2011).

References:

Alekseev V.P., Gokhman I.I., Tumen D. Brief sketch of paleoanthropology of Central Asia (Stone age – Early Iron Age) // *Archaeology, Ethnology and Anthropology of Mongolia*. Novosibirsk: Nauka. 1987.

Allentoft M.E., et al. Population genomics of Bronze Age Eurasia // *Nature*. 2015. Vol. 522. P. 167–172. Режим доступа, аффилиация авторов, дата обращения 14.03.2016: <http://www.nature.com/nature/journal/v522/n7555/full/nature14507.html>

Anthony D. W. The horse, the wheel and language. How Bronze-Age riders from the steppes shaped the modern world. Princeton and Oxford: Princeton Univ. Press, 2007.

Anthony D. W., Vinogradov N. B. Birth of the chariot // *Archaeology*, March/April, 1995. P. 36-41.

Baipakov K.M. The Great Silk Road (in Kazakhstan). Almaty: Adamar, 2007. 496 p.

Belinskij A., Kalmykov A. Neue Wagenfunde aus Graben der Katakombengrabkultur im Steppengebiet des zentralen Vorkaukasus // *Rad und Wagen. Der Ursprung einer Innovation Wagen im Vorderen Orient und Europa*. Mainz am Rhein: Verlag Philipp von Zabern, 2004. S. 201-220.

abu Bakri A.-H. Were the Hyksos in Central Asia? Tell el-Dab and Gonur Depe (shopping centers of the Bronze Age in Ancient Egypt and in Central Asia) // *Culture steppe of Eurasia and their interaction with the ancient civilizations: the materials of the international scientific conference devoted to the 110th anniversary of the outstanding Russian archaeologist M.P.Griaznov*. St. Petersburg: IA Branch of RAS, 2012. T. 2. C. 267-278.

Bochkarev V.S. Metal and Culturogenesis in the Ancient Eastern Europe. St. Petersburg, 2010. 310 c.

Bochkarev V.S. Certain characteristic features of the Eastern European Bronze Age // *Eurasian steppe cultures and their interaction with the ancient civilizations. Proceedings of the international scientific conference dedicated to the 110th anniversary of the outstanding Russian archaeologist M.P.Griaznov*. St. Petersburg, 2012. T.2. C.13-24.

Chase-Dunn C. World-System in the Biosphere: Urbanization, State Formation and Climate Change since the Iron Age: global socioenvironmental change and sustainability since the Neolithic / C. Chase-Dunn, T. D. Hall, P. Turchin // *The World System and the Earth System*. Walnut Creek, 2007.

Childe V. G. The Diffusion of Wheeled Vehicles // *Ethnographisch - archaeologische Forschungen*. N (2). 1954. P. 1–17.

Childe V. G. The down of European civilization. London, 1957. 388 p.

Chechushkov I.V. Chariot set of the Late Bronze Age steppe and forest steppe of Eurasia (from the Dnieper to the Irtysh): Abstract. Dis. ... Cand. ist. Sciences: 07.00.06. Moscow, 2013: IA RAS. 27 p.

Chernykh E.N. The Steppe zone of Eurasia: The Phenomenon of nomadic cultures. Moscow: Handwritten monuments of Ancient Russia, 2009. 624 p.

Dewall M. von. Der Wagen in der Fruhzeit Chinas // *Acshe, Rad und Wagen*. Gottingen, 1986. S. 168-186.

Doumani P. N., Frachetti M. D., Beardmore R., Schmaus T. M., Spengler III R. N., Mariashev A. N. Burial ritual, agriculture, and craft production among Bronze Age pastoralists at Tasbas (Kazakhstan) // *Archaeological Research in Asia*. N 1-2. 2015. P. 17-32.

Neolithic of USSR. Masson V.M., Merpert N.Y (Eds). Moscow: Nauka, 1982. 360 p.

Epimakhov A.V. Early complex societies of the northern Central Asia (based on burial Kamenny Ambar 5). Book 1. – The electronic application. Chelyabinsk: University publishing house, 2005. Part 1-2.

Epimakhov A. V. Bronze Age of Southern Urals: the economic and social evolution

// Ural historical vestnik. 2010. №2. P. 31-37.

Epimakhov A. V. By evaluating evidence of distant relations in the era of paleometal // Herald of Chelyabinsk State. University. 2012. № 34 (288). Istoriya. Vol. 53. P. 5-9.

Epimakhov A. V. Dynamics of Bronze Age communications in the Urals // Magic of the ethnic history of ancient nomads of the steppe of Eurasia / Epimakhov A.V. (Ed.). Collective monograph in memory of E.E. Kuzmina. Almaty: The Island of Crimea, 2014. P. 125-205.

Epimakhov A., Hanks B., Renfrew K. Radiocarbon chronology of the Bronze Age monuments of Urals // Russian Archaeology. 2005. №4. P. 92-102.

Epimakhov A.V., Chechushkov I.V. Eurasian chariot: structural features and the possibility of operation // Archaeology of South Ural. Steppe (kulturogeneza problems). Chelyabinsk: Rifey, 2006. P. 168-182.

Esin Yu. N. The Oldest Images of Carts in Minusinsk Basin // Scientific Review of the Altai Sayan. № 1 (3). 2012. P. 14 - 47.

Evdokimov V.V. Works of Karaganda detachment // Archaeological discoveries of 1980. Moscow, 1981. C. 434.

Evdokimov V.V. Bronze Age steppes of the Central and Northern Kazakhstan. Author. Dis. ... Doctor. ist. Sciences: 07.00.06. Almaty: IA AHMargulan, 2001. 32 p.

Evdokimov V.V., Lohman V.G. Excavations of Pit's grave mound in the Karaganda region // Questions of Archaeology of the Central and Northern Kazakhstan. Karaganda: Publishing house of the University, 1989. P. 34-46.

Evdokimov V.V., Varfolomeyev V.V. Bronze Age of Central and North Kazakhstan. Karaganda: publishing house of the University, 2002. 138 p.

Evsyikov V.V., Komissarov S.A. Bronze Chariot model Chuncyu era in the light of a comparative analysis of the chariot myths // New in Chinese archeology. Research and problems. Novosibirsk, 1984. P. 52-67.

Evsyikov V.V., Komissarov S.A. Chariot on earth and in heaven // Atheistic reading. Vol.14. Moscow, 1985. P. 78-104.

Frachetti M. D. Pastoralist Landscapes and Social Interaction in Bronze Age Eurasia. Berkley, ect: University of California Press, 2008.

Frachetti M. D. Multi-regional emergence of mobile pastoralism and nonuniform institutional complexity across Eurasia // Current Anthropology. 2012. № 1. Vol. 53. P. 2-21.

Frankfort H.-P. Civilization BMAK and location of Marakhshi about 2300-1800 BC // Ancient Margiana – new center of world civilization. Proceedings of the international conference. Mary, 2006. P. 193-194.

Gay A.N. Novotitorovka culture (Advanced Features) // SA. N1.1991. P. 54-71.

Gay A.N. Novotitorovka culture. Moscow: Staryi Sad, 2000. 224 p.

Gening V.F., Zdanowicz G.B., Gening V.V. Sintashta. Archaeological site of the Aryan tribes of the Ural-Kazakhstan steppes. Chelyabinsk: South Urals Publishing House, 1992. 407 p.

Gimbutas M. Proto-Indo-European Culture: the Kurgan Culture during V-IV and III Mil. B.C. // Indo-European and Indo-Europeans. Philadelphia, 1970. P. 155-197.

Grinin L.E. Social evolution: genesis and transformation of the World System. Moscow, 2009.

Grinin L.E. Origins of globalization: world-systems theory // Age of globalization. 2011. N 1.

Grushin S.P. Spearheads of Seima-Turbino type in Ob-Irtysh interfluvium // Culture steppe of Eurasia and their interaction with the ancient civilizations. Proceedings of the international scientific conference dedicated to the 110th anniversary of the outstanding Russian archaeologist M.P. Griaznov / Eds. V.A. Alëkshin, E.V. Bobrovskaya, etc. St. Petersburg: IHMC RAS, 2012. T. 2. P. 224-228.

Haak, W., Lazaridis, I., Patterson, N., Rohland, N., Mallick, S., Lamas, B. et al. Massive migration from the steppes was a source for Indo-European Languages in Europe // *Nature*. 2015. Vol. 522. P. 207-211. Режим доступа и дата обращения 11.03.2016: <http://www.nature.com/nature/journal/v522/n7555/full/nature14317.html>

Hanks B. K., Epimakhov A. V., Renfrew C. Towards a Refined Chronology for the Bronze Age of the Southern Urals, Russia // *Antiquity*. 2007. N 81. P. 353-367.

Horses, chariots and charioteers of Eurasian steppes. Collective monograph Ekaterinburg, Samara Donetsk: Institute of Plant and Animal Ecology, UO RAS, 2010. 370 p.

Hsiao-yun Wu Study on chariot burials in Early China, 1200-210 B.C.. Aurora Center for the Study of Ancient Civilization. Peking University Publication Series (20), 2009. 257 p.

Hsiao-yun Wu The role of the transmission of chariots in the early east-west interaction: 2000 – 1200 B.C.. // *The National Palace Museum research quarterly*. N 28: 4. 2011. P. 119–132.

Hsiao-yun Wu Chariots in Early China: Origins, cultural interaction and identity // *BAR Int. Series (S2457)*. Oxford: Archaeopress, 2013. 137 p.

Izbitser E.V. Burials with carts in the steppe zone of Eastern Europe and the North Caucasus. III-II mill. B.C.. Author. dis ... cand. ist. Sciences. St. Petersburg: IHMC RAS, 1993. 28 p.

Izbitser E.V. Chariot with «brakes» or reconstruction loose // *Stratum plus*. № 2. 2010. P. 187-194.

Jacobson E. Beyond the frontier. A reconsideration of Cultural Interchange Between China and Early Nomads // *Early China*. N 13. 1988. P. 201-240.

Khokhlov A.A., Kitov E.P., Rykushina G.V. Kranium man with a Chalcolithic settlement Koskuduk I in the Eastern Caspian. Moscow University. Series XXIII. // *Anthropology*. 2015. N 4. P. 131-135.

Khokhlov A.A., Kitov E.P. Physical appearance representatives of Eneolithic Botay culture in the context of the formation of the population of Kazakhstan steppe // *Kazakh Khanate in the flow of the story: Collection of articles dedicated to the 550th anniversary of the Kazakh Khanate*. Almaty, 2015. P. 437-445.

Kiselyov S.V. Ancient history of Southern Siberia. Moscow: Publishing House of the USSR Academy of Sciences, 1951. 642 p.

Klein L.S. Origin of the Indo-Europeans and archeology // V.A. Alëkshin, E.V.Bobrovskaya (Eds.) *Eurasian steppe cultures and their interaction with the ancient civilizations. Proceedings of the international scientific conference dedicated to the 110th anniversary of the outstanding Russian archaeologist M.P.Gryaznov*. T. 2. St. Petersburg: IHMC RAS, 2012. P. 25-34.

Klein L.S. Archaeological research: Methods of work cabinet archaeologist. Ed. by V.S.Bochkariov, with the participation of S.V. Beletsky. Parts 1-2. Donetsk: Donetsk National University, 2012-2013.

Kovalev A.A. Earliest Europeans in the heart of Asia: Chemurchek phenomenon as the key to solving the problem of Tocharian ancestral home // *Eurasian steppe cultures and their interaction with the ancient civilizations. Proceedings of the international scientific conference dedicated to the 110th anniversary of the outstanding Russian archaeologist M.P. Griaznov / V.A.Alëkshin, E.V.Bobrovskaya(Eds)*. St. Petersburg: IHMC RAS, 2012. T. 2. P. 49-56.

Kozhin P.M. On Yin chariots // *Early ethnic history of the peoples of East Asia*. Moscow: Nauka, 1977. 280 p.

Kozhin P.M. On the problem of the origin of wheeled transport // *Ancient Anatolia*. Moscow: Nauka, 1985. P. 169-183.

Kozhin P.M. About chronology of Anyang's Yin monuments // Larichev V. (Ed.) *In*

the era of ancient China. Novosibirsk: Nauka, 1990. P. 45-56.

Kozhin P.M. China and Central Asia to the era of Genghis Khan: paleokulturology problems. Moscow: Forum, 2011. 368 p.

Kozhin P.M. Ancient wheeled vehicles: the problems and working hypotheses // Scientific Review of Sayano-Altai. 2015. №1 (9). Series: Archaeology. Vol. 2. P. 2-18.

Kozintsev A.G. About the early migrations of Caucasians to Siberia and Central Asia (in connection with the Indo-European problem) // Archaeology, Ethnology and Anthropology of Eurasia. N 4 (40). 2009. P. 125-136.

Kozintsev A.G. Craniometry of population in southern Russian and Ukrainian steppes (in connection with the Indo-European problem) // Intern. scientific. Conf. «The population of the south of Russia from ancient times to the present day». Rostov-on-Don, 2013. P. 34-36.

Komissarov S.A. Zhou chariots // Proceedings of the Academy of Sciences of the USSR. № 1/1. 1980. P. 156-163.

Komissarov S.A. Complex of ancient Chinese weapons. The era of the Late Bronze Age. Novosibirsk: Nauka, 1988. 178 p.

Korenevsky S.N. The Oldest Metal of Caucasus. Typology. Historical and cultural aspect. Moscow: Taus, 2011. 336 p.

Kosintsev P.A. Horses of Botaa and Sintashta: comparative morphological characteristics // Ethnic interaction in the southern Urals. Chelyabinsk 2002.

Kosintsev P.A. Origin of «chariot's» horses // A.I. Vasilenko (Ed.). Origin and Distribution of chariotry. Coll. scientific articles. Lugansk: Globe, 2008. P. 113-129.

Kosintsev P.A. The «chariot's horses» // Horses, chariots and charioteers of Eurasian steppes. Collective monograph. Ekaterinburg, Samara Donetsk: Institute of Plant and Animal Ecology, UO RAS, 2010. P. 21-79.

Kradin N.N. Nomads of Eurasia. Almaty: Dyke-Press, 2007. 416 p.

Kristiansen K. Europe before History. Cambridge, 1998.

Kristiansen K. Eurasian Transformations: Mobility, Ecological Change, and Transmission of Social Institutions in the Third Millennium and Early Second Millennium B.C. // The World System and the Earth System. Walnut Creek, 2007.

Kristiansen K. The Bronze Age expansion of the Indo-European languages // The Transformation of Third Millennium Northern and Western Europe / (Eds.) Prescott C, Gluwrstad H. Oxford: Oxbow Books, 2012. P. 165-181.

Kukushkin I.A. Archaeological research of Ashchisu. Kurgan 1 // Historical and cultural heritage of the Saryarka. Karaganda, 2007. P. 40-65.

Kukushkin I.A. Hardware of Ashchisu // Russian Archaeology. 2011. №2. P. 110-116.

Kukushkin I.A. Pre-Andronovo burials of Central Kazakhstan // Cultural Dialogue of Eurasia in Kazakhstan archeology. Collection of articles dedicated to the 90th anniversary of the outstanding archaeologist K. Akishev / (Ed.) M.K. Khabdulina. Astana: Saryarka, 2014. P. 401-414.

Kukushkin I.A., Kukushkin A.I., Dmitriev E.A. Burial Tundyk: preliminary results of research // Ethnic interaction in the Southern Urals: the VI All-Russia. scientific. Conf. A.D. Tairov (Ed.). Chelyabinsk: Chelyabinsk State Museum of Local History, 2015. P. 136-143.

Kukushkin A.I., Dmitriev E.A., Shohataev O.S., Elibaev T.A., Beysenbaev E.E. Conducting scientific and archaeological research of complex Nurataldy (results of field work) // Saryarka History and Archaeology. Collection of Scientific. articles. Karagandy, 2015. P. 135-141.

Kucera S. Chinese archeology 1965-1974: Paleolithic - Yin era. Findings and challenges. Moscow: Nauka, 1977. 234 p.

Kucera S. The occurrence of metallurgy in ancient China // Antiquities. № 31. 2000. P. 27-39.

Lazaretov I.P. Okunev cemeteries in the valley of Uibat // Okunevo collection. Culture. Art. Anthropology. St. Petersburg, 1997

Lazaretov I.P. Okunev masks of Dzhoisk type – markers of ancient ways // Rock art in contemporary society. Proceedings of the international scientific conference. Kemerovo, 2011. P. 59-63.

Lamberg-Karlowsky K. Models of interaction in the III millennium. BC. e.: from Mesopotamia to the Indus Valley // Vestnik Drevnei Istorii. 1990. № 1. P. 3-21.

Logwin V.N. Stone Age of Tobol, Kazakhstan (Mesolithic-Eneolithic). Alma Ata: Pedagogical Institute, 1991. 64 p.

Littauer M. A., Crouwel J. H. Wheeled vehicles and ridden animals in the Ancient Near East. Leiden–Koln: E. J. Brill, 1979. 185 p.

Littauer M. A., Crouwel J. H. The origin of the true chariot // Antiquity. 1996. Vol. 70. N 270. P. 934–939.

Littauer M. A., Crouwel J. H., Raulwing P. Selected Writings on Chariots and Other Early Vehicles, Riding and Harness. Leiden/Koln: E. J. Brill, 2002.

Massanov N.E. Features of functioning of the traditional nomadic society of the Kazakhs. // Seasonal business cycle of the population of the North West of the Caspian in the Bronze Age. Moscow, 2000. P. 116-130.

Massanov N.E. Kazakh nomadic civilization: basics of life migratory habits of society. 2-d edition. Almaty: Print-S, 2011. 740 c.

Matyushchenko V.I. Ancient history of Siberia. – Omsk, 1999.

Matyushchenko V.I., Sinityna G.V. Burial ground near the village Rostovka. Tomsk: University Publishing House, 1988. 135 p.

Merpert N.Y. Ancient herdsmen of the Volga - Ural interfluvium. Moscow: Nauka, 1974. 152 p, 18 il.

Merpert N.Y. History of Pit's grave tribes // Problems of archeology of Eurasia and North America. Moscow: Nauka, 1977. P. 68-79.

Merpert N.Y. About ethnocultural situation of IV-III mill. BC in Circumpontic zone // Ancient Ethno-cultural communication. Vol. 80. Moscow: Nauka, 1988. P. 7-36.

Merz V.K. Emergency excavations of Ekibastuz 17 // The preservation and study of cultural heritage of the Altai (conference materials). Vol. XIV. Barnaul, 2005.

Merz V.K. Industry fourth layer of Shiderty 3 // Study of archaeological monuments of Pavlodar region. Vol. 2. Pavlodar, 2006.

Merz V.K. On the problem of migrations in the Early Metal Age (the burial of Pit's grave type on Irtysh) // Problems of archeology: the Urals and Western Siberia. On the 70th anniversary TM Potemkin. Kurgan, 2007. P. 71-75.

Merz V.K. Rock Art of Kerekou-Bayan. Pavlodar: Because of the Pavlodar University, 2002. 114 p.

Merz V.K., Merz I.V. Burials of «Pit's grave» type of East and North-East Kazakhstan // Afanasievo collection. Barnaul: Azbuka, 2010. P. 134-144.

Merz I.V., Svyatko S.V. Radiocarbon chronology of the monuments of the Early Bronze Age of the North-East and East Kazakhstan. First Experience // Theory and practice of archaeological research. № 1 (13). 2016. P. 126-150.

Motuzaitė Matuzevičiūtė G. The earliest appearance of domesticated plant species and their origins on the western fringes of the Eurasian steppe // Documenta Praehistorica. 2012. XXXIX. P.1–21.

Motuzaitė Matuzevičiūtė G., Kiryushin Y. F., Rakhimzhanova S. Zh., Svyatko S., Tishkin A. A., O'Connell T. C. Climatic or dietary change? Stable isotope analysis of Neolithic–Bronze Age populations from the Upper Ob and Tobol River basins // The Holocene. 2016. P. 1-11. Online, 12.05.2016: <http://hol.sagepub.com/content/early/recent>

Motuzaitė Matuzevičiūtė G., Lightfoot E., O'Connell T., et al. The extent of cereal cultivation among the Bronze Age to Turkic period societies of Kazakhstan determined

using stable isotope analysis of bone collagen // *Journal of Archaeological Science*. 2015. 59. P. 23–34.

Møller J. Crisis – what crisis? Innovation: different approaches to climatic change around 2200 BC // 2200 BC – A climatic breakdown as a cause for the collapse of the old world? / 7th Archaeological Conference of Central Germany October 23–26, 2014 in Halle (Saale) // *Tagungen des Landesmuseums für Vorgeschichte*. Halle. Band 12/II. 2015. P. 651-670.

Novgorodova E.A. *Ancient Mongolia*. Moscow: Nauka, 1989. 383 p.

Novozhenov V.A. *Petroglyphs of Saryarka*. Almaty: Publishing House of the Institute of Archaeology, 2002. 125, il.

Novozhenov V.A. *Communications and Earliest Wheeled Transport of Eurasia*. Ed. by E.E.Kuzmina. Moscow: Taus, 2012. 500 p., ill.

Novozhenov V.A. *Great Steppe: a Man in the System of the Ancient Communications // Magic of the ethnic history of ancient nomads of the steppe of Eurasia / Epimakhov A. (ed.)*. Almaty: The Island of Crimea, 2014. P. 18-267.

Olkhovskiy V. S. On the archaeological signs of migrations in the Bronze Age and Early Iron Age // *Margulan reading 1990*. Moscow, 1992. Part 1. P. 30-33.

Piggott St. *The Chinese Chariotry: an outsider's View*. University of London Colloque. *Art and archaeology in Asia*. N 7. 1978. P. 32-52.

Piggott St. *The Earliest Wheeled Transport From the Atlantic Coast to the Caspian Sea*. London: Thames & Hudson, 1983. 263 p.

Podolsky M. L. Phenomenon and paradoxes of Minusinsk steppe (change of cultural landmarks) // *Cultural-ecological areas: the interaction of tradition and cultural genesis: collection of scientific articles*. St. Petersburg: IHMC RAS, 2007. P. 113-128.

Qi Xiaoshan, Wang Bo. *The Ancient Culture in Xinjiang Along the Silk Road*. Xinjiang, 2008. 304 p.

Ryholt K. *The Political Situation in Egypt during the Second Intermediate Period c. 1800-1550 B.C.* CNI Publications 20. Copenhagen: Museum Tusulanum Press, 1997. xiv+463 p.

Sala R., Deom J.-M. *Rock Art of South Kazakhstan*. – Almaty, 2005. 150 p.

Samashev Z.S. *Rock Art of the Upper Irtysh*. Alma Ata: Gylym 1992. 288 p.

Samashev Z.S. *Rock Art of Kazakhstan as a historical source: Author. ... Doctor. ist. Sciences: 07.00.06*. Almaty: IA MES, 2010. 59 p.

Samashev Z., Zhang Ho, Bokovenko N., Murgabaev S. *Rock Art of Kazakhstan*. Seoul-Astana: *Fond stories of the North-East Asia*; Astana branch of the Institute of Archaeology, 2011. 380 p.

Sarianidi V.I., Dubova N.A. *A new tombs in the territory of the Royal necropolis of Gonur (preliminary report) // Towards the discovery of civilization. Proceedings of Margiana archaeological expedition / Ed. N. Dubova*. St. Petersburg: Science, 2010. P. 210-256.

Safronov V.A. *Indo-European homeland*. Gorkii: Volga-Vyatka Publishing House, 1989. 398 p.

Semenov V. A. *Primitive Art*. St. Petersburg, 2008. 323 p.

Sharafutdinova E.S. *New materials on the Copper Age and the Bronze Age in the steppe Kuban // KSIA*. Vol. 176. 1983.

Sher Y.A. *Petroglyphs of Middle and Central Asia*. Moscow: Nauka, 1980. 328 p.

Sima Qian. *Historical Records*. Trans. and com. R.V. Vyatkina and V.S.Taskin. Moscow, 1972. T. I

Sima Qian. *Historical Records*. Trans. and com. R.V. Vyatkina and V.S. Taskin. Moscow, 1975. T. II.

Sima Qian. *Records of the Grand Historian: Han Dynasty, II / Trans. B. Watson*. Hong Kong-New York: Columbia University Press, 1993.

- Tkachev A.A. Central Kazakhstan in the Bronze Age. Tyumen, 2002. Parts 1-2.
- Tkachev V.V. Barrens of Southern Urals and Western Kazakhstan at the turn of the Middle and Late Bronze Age. Aktobe Aktobe regional center of History, Ethnography and Archaeology, 2007. 384 p.
- Vadetskaya E.B. Archaeological sites in the steppes of the Middle Yenisei. Leningrad: Nauka, 1986.
- Varenov A.V. Yin chariots // Proceedings of the Academy of Sciences of the USSR. 1980. Vol 1. N1. P. 164-169.
- Varenov A.V. On a functional purpose of the «model of yoke» Yin and Zhou era // New in Chinese archeology. Research and problems. Novosibirsk: Nauka, 1984. P. 42-52.
- Vasiliev L.S. The problem of the genesis of Chinese civilization: the formation of the foundations of the material culture and ethnic groups. Moscow: Nauka, 1976. 368 p.
- Vinogradov N.B. Paradoksy of Sintashta // Bronze Age in Eastern Europe: the characteristic of culture, chronology and periodization: Proceedings of the international scientific conference «On the centenary of periodization VA Gorodtsov Bronze Age of the southern half of Eastern Europe». Samara, 2001. P. 189-193.
- Vinogradov N.B. Burials of Bronze Age Solionoe Ozero in the Southern Trans-Urals. Chelyabinsk: South Urals Publishing House, 2003. 362 p.
- Wallerstein I. The Modern World-System: Capitalist Agriculture of the European World Economy in the Sixteenth Century. London., 1974.
- Wallerstein I. A World-System. Perspective on the Social Sciences // British Journal of Sociology. 1976. N 27 (3). P. 343-352.
- Watson W. The Chinese Chariotry: an insider view // Arts of the Eurasian steppelands. Arts and Archaeology in Asia. N 7. 1978. P. 1-32.
- Yuan Ke. Myths of the peoples of China. 2nd ed. Moscow, 1987.
- Zaibert V.F. Eneolithic of Ural-Irtysh interfluve. Petropavlovsk: Science, 1993. 216 p.
- Zaibert V.F. Botai culture. Almaty: KazAkparat, 2009. 576 p.
- Zdanowicz G.B. Bronze Age of Ural-Kazakhstan steppes. Sverdlovsk: Ural University, 1988. 184 p.
- Zdanowicz G.B. Phenomenon of proto-civilization of the Bronze Age in the Ural-Kazakhstan steppes // Interaction of nomadic cultures and ancient civilizations. Alma Ata 1989.
- Zdanowicz G.B. Arkhaim – cultural complex of the Middle Bronze Age in the South Ural // A. 1997. N 2. S. 47-62.

ҒТАХР 30.61.00.

МАҢҒЫСТАУ, ҮСТІРТ ҚАЗАҚТАРЫНЫҢ ДӘСТҮРЛІ ГИДРОТЕХНИКАЛЫҚ БІЛІМІ

Қартаева Тәттігүл

Әл Фараби атындағы ҚазҰУ профессоры. Қазақстан, Алматы қ.

E-mail: kartaeva07@mail.ru

Түйіндеме: Қазақ халқы ерте дәуірлерден бастап ақ, құдық қазудың, жер асты суларын пайдаланудың күрделі технологиясын және халықтық білімдер жүйесін меңгерген. Көш жолдары мен сауда керуені жолдары бойындағы құдықтар тұрақты қызмет еткен, олардың ауыл көшін, керуеншілер мен керуен түйелерін сумен қамтудағы маңызы зор болған. Көш жолдары мен керуен жолдары бойындағы құдықтар ауыл көші, керуен уақытша тоқтайтын бекет, суат қызметін атқарған. Көш, керуен жолдарында тоқтамай жүріп отыру құдық, суаттар ара қашықтығы мен маусымдық мерзімге байланысты. Жер асты су көзін танып, құдық қазатын жерді танытын, халықтық білімді меңгерген адамдарды «көзді», «көзі қарақты» деп атаған. Маңғыстауда құдықтың екі түрі, таяз - орпа, еспе, терең - шыңырау, ал Үстіртте тек шыңырау түрлері қалыптасқан. Шыңырау қабырғасын шегендеуге жергілікті Маңғыстау тасын пайдаланған.

Кілт сөздер. Маңғыстау, Үстірт, шыңырау, орпа, құдықшы, суаттар.

МРНТИ 30.61.00.

ТРАДИЦИОННЫЕ ГИДРОТЕХНИЧЕСКИЕ ЗНАНИЕ КАЗАХОВ МАНҒЫСТАУ, УСТЮРТ

Картаева Таттигүл

Профессор КазНУ им. аль-Фараби. Казахстан, г. Алматы.

E-mail: kartaeva07@mail.ru

Аннотация: Казахский народ из давних времен обладал системой народных знаний и сложной технологией по рытью колодцев, сохранению подземных вод в колодце. Колодцы находящиеся на пути кочевых и караванных дорог служили постоянно, они имели большое значение в водоснабжении кочевников, торговцев каравана. Колодцы на пути кочево-караванных дорог служили как остановка, водопой. Безостановочное передвижение по кочевому и торговому путей было связано с сезонными переменами. Знатока, который чувствует подземные воды и место будущих колодцев называют «көзі», «көзі қарақты». В Мангыстау существует два вида колодцев, неглубокие - орпа, еспе, глубокие - шыңырау, а в Устюрте только глубокие. На укрепление стен колодца-шыңырау использовали местную Мангыстаускую камень.

Ключевые слова. Мангыстау, Устюрт, шыңырау, орпа, мастера колодезцы, водоем

TRADITIONAL HYDROTECHNICAL KNOWLEDGES OF KAZAKHS IN MANGYSTAU, USTYURT

Kartaeva Tattigul

Professor. Al-Farabi Kazakh National University,
Almaty. E-mail:kartaeva07@mail.ru

Abstract: From ancient times, the Kazakh people possessed a system of folk knowledge and sophisticated technology for digging wells, preserving groundwater in the well. The wells which were on the path of nomadic and caravan roads served constantly, they had great importance in the water supply of nomads and traders of the caravan. The wells on the path of nomadic caravan roads served as a stop, a watering-place. Non-stop movements along the nomadic and trade routes were associated with seasonal changes. A connoisseur who feels underground waters and the location of future wells is called “kozi”, “kozi karakty”. In Mangystau there are two types of wells, shallow wells - orpa, espe and deep one - shynyrau, and in Ustyurt only deep. To strengthen the walls- shynyrau been used the local Mangystau stone.

Key words: Mangystau, Ustyurt, shynyrau, orpa, well masters, reservoir

Кіріспе. Аймақтарының 60% шөлді аймақтардан тұратын (45% шөлді және 15% жартылай шөлейт) Қазақстан аумағында сумен қамтамасыз етудің, суды жинау мен сақтаудың бірегей тәсілдері қалыптасты. Құдықтар пайдаланатын уақыт мерзіміне қарай тұрақты және уақытша құдықтар болып бөлініп, тұрақты құдықтар көш, керуен жолдарында, уақытша мерзімдік қоныстарда қазылды. Уақытша құдықтар таяз қазылып, керек емес кезінде көміп тасталып отырған. Тұрақты құдықтардың 4-5 метрге дейін таяз, 4-тен 10 метрге дейін орташа тереңдіктегі, 10 метрден асатын терең түрлері болды. Қазақ халқының ерте замандардан бері келе жатқан гидротехникалық білімі «құдықшылық» кәсібін қалыптастырды. Суы тапшы табиғи зоналарда құдықтардың маңыздылығы жоғары болды. Әсіресе, Маңғыстау мен Үстірт сияқты құдықтың «шыңырау» түрі қалыптасқан далалық қуаң өңірлерде құдықшылар мен сушылардың беделі жоғары болды.

«Құдық» танымын көне түркі сөздері құрайтынын «сөздіктер» желісі айғақтайды. «Құдық» көне түркілік тілде «күй» сөзі. Құдық сөзінің көнетүркілік нұсқасын Махмұт Қашқари «күйығ», «күдзүғ», «күзүғ» сөздерімен берген (Махмұд Қашқари, I: 432; III: 228, 230). С.Қондыбай құдық сөзінің өзгеру платформасын «күнүк» > «күйүк» > «күдүк» > «күдзүк» > «күзүк» деп көрсете отырып, «күнүк» немесе «күнғүк» сөзін көне түркі сөзіндегі құдықтың түпнұсқасы, протоплатформасы деп таныған. С.Қондыбайдың танымында құдық – жерасты дүниесі мен жерүсті әлемін жалғастыртушы «кіндік», «тылсым жол» (Қондыбай, I: 327, 334). Орыс турколог ғалымы, ориенталист Лазарь Захарович Будагов (1812-1878) құрастырған сөздікте «шыңырау» сөзінің екі мағынасын атап көрсеткен, біріншісі көз, қайнар, бұлақ, яғни жер асты су көзі, екіншісі шұңқыр, яғни түбі терең шұңқыр (Будагов, 1871, II: 405). Будагов сөздігіндегі анықтамаға назар аударсақ, шыңырау сөзі қазақы танымдағы «терен» деген ұғыммен қатар, жер асты су көзімен байланысты көне ұғымды береді. Шыңырау құдықтар халық арасында, таспен шегендегендіктен «тас құдық», «тас шыңырау» деп те, терең болғандықтан «күрдым құдық» деп те аталды.

Маңғыстау, Үстірт құдықтары халықтық білім жүйесіндегі тек байырғы гидротехникалық білім ғана емес, құрылыс ісінің, жер асты сәулеттік өнерінің ерекше үлгісі (Ажигали, 2002; Әжіғали, 2006).

Маңғыстау, Үстірт құдықтары туралы деректерді осы өңірге келген зерттеуші, саяхатшы, әскерилердің, жергілікті өлкетанушылардың жазбалары, әскери топографиялық карталар, көмілген құдық іздері, сақталған құдықтар береді (Р. Карутц, Н. Ломакин, М. Арнольди, Беляевский, М.Алиханов – Аварский, Н.П. Барбот-де-Марин, А.Н. Рыбьянин, Гродеков Н.И., О.С. Вялов, т.б.). Маңғыстау, Үстірт құдықтары жайлы алғашқы зерттеу дәстүрлі құдықтардың халықтың қолданысы кезінде жүргізілген, сондықтанда жазба деректердің нақты мәлімет алу үшін маңызы жоғары. Қазіргі таңда суы тартылмаған шыңыраулар үстінен замануы техника орнатылған, суы тартылғаны көмілген, ал көмілмеген құдықтардың түбі тазартылмағандықтан топырағы өніп кеткен. Бұл күнде сақталған құдықтар ашық аспан асты ескерткіші ретінде ғана емес, жазба және ауызша деректер мәліметтерін айғақтауға негіз болар маңызды заттай дерек болып саналады.

Аймақтық ерекшелік. Маңғыстау қазақтары иемденген құдықтардың екі түрі болды: *таяз құдық* – *орпа, еспе, таңқы*; терең құдық – *шыңырау*, ал Үстіртте негізінен терең – *шыңыраулар*. Таяз құдықтардан суды қолмен тартып алса, шыңыраулардан түйе, ат көмегімен тартып алынған. Халық арасында құдық тереңдігі 5 метрден асса шыңырау деп атай берген. Таяз құдықтар тереңдігі 2-5 метр (АЭМ). Терең қазылған суы мол шыңырауларға қатысты халық арасындағы балама атауы – *күдер су*. *Орпа* – табиғи су қоймасы тақыр суларын ұзақ сақтап қалу үшін жиектей қазылған. Құмды жерлерге қар қалың жауған жылдары, қарды бір шұңқырға жинап, үстін күммен, шөппен жауып, жер асты *қар құдығын* жасаған, оны жергілікте жерде «*қазынды*» деп атаған. *Еспе* – суының өнімделігі жауын мен қарға байланысты өзгеріп отырған. Қаратау бойындағы сай тұйығынан қазылған таяз құдықтар жергілікте жерде «*иуңкілдек құдықтар*» деп аталған (Спан, 2008: 92-93; АЭМ).

Әскерилер жазбалары мен экспедициялық зерттеулер. 1870-1871 жылдары Маңғыстау рекогносцировкасын жүргізу міндетін жүзеге асырған отряд бастығы, полковник Н.П.Ломакиннің «О полуострове Мангышлаке и путях оттуда в разные пункты Закаспийского края» атты жазбасы ИРГО-ның «Кавказ бөлімі Жазбаларында» 1873 жылы жарияланды. Н.П. Ломакин бұл жазбасын ИРГО-ның Кавказ бөліміне есеп ретінде тапсырған. Ол Каспий аңғары, Үстірт, Маңғыстаудан өтетін керуен, көш жолдарын сипаттай отырып, Бозашы мен Маңғыстаудағы су бекеті (суат) қызметін атқарып тұрған құдықтардың орналасуын барынша қамтуға тырысқан. Еңбекті XIX ғасырдың ортасындағы құдықтарға қатысты «жолсерік» немесе «бағдарлық жазба» ретінде тануға болады, онда саны 172 болатын басты су көзі ретінде қызмет етіп тұрған құдықтың сипаттамасы айтылған. 1880-ші жылдары тереңдігі 2 сажын болатын Үлек елді мекенінде - 12, тереңдігі 3 сажын болатын Бүрдіген елді мекенінде - 20 құдық есепке алынған. Зерттеуші сондай ақ, Бекі елді мекенінен - 12, Торты елді мекенінен - 40 құдықтың санын берген. Н.П. Ломакин 127 құдықтың 47-сі жалпы қауымдық қолданыста, 7-уі адайлардың көш жолында орналасты, – дейді. (Ломакин, 1873: 42). Аталмыш еңбекте Нұрқабай, Қарашажы (мәтінде Карасят), Жанаша (Джайнама) сияқты белгілі шыңыраулардың аты кездеседі (Ломакин, 1873). Жергілікті өлкетанушы А.М. Еділханның есептеуі бойынша бұл елді мекендегі құдықтар саны сол кезеңдегі құдық санымен сәйкес келмейді, өңір құдықтары толық қамтылмаған (Еділхан, 2013: 93).

1873 жылдары Хиуа жорығына қатысқан әскери зерттеушілер, әскери шығыстанушылардың жазбалары да Маңғыстау, Үстірт шыңырауларының байырғы қалпы туралы маңызды деректер береді (Арнольди, 1885).

Ресей офицері Беляевскийдің әскерилер үшін Үстірттен Хиуаға дейінгі жолды сипаттап жазған «жолсілтеме» ретіндегі «Путь от залива Цесаревича через Усть-Урт до Кунграда» атты еңбегінде қатынас жолдарын құдықтар жалғап жатқандығы, құдықтардың бекет ретінде атқарған қызметі қамтылған (Беляевский, 1885). Бұл деректік жазбада Өліқолтық бұғазынан Үстірт, Қоңырат өңіріндегі

құдықтар қамтылған. Бұл еңбектің қазіргі байырғы құдықтардың картографиясын жасауға бірден-бір дерек көзі болары анық.

КСРО Ғылым Академиясы 1926 жылы ұйымдастыруымен «Қазақстан экспедициясы» деген атаумен бастама алған Экспедициялық зерттеу комиссиясының жұмысы қазақ даласына бағытталды. Жер қыртысы, топырақ, ботаникалық зерттеу отрядының жұмыс бағытына жайылымдық жерлерді, егістік жерлерлі игеру, төрт түлік малдың шөбі, яғни от қоры, шөлді аймақтарды игерудің дәстүрлі жолдарын анықтау кірді. Зерттеу жұмысының есебі ретінде М.М. Ищенко, И.С. Казбеков, И.В. Ларин, Б.К. Щелоковтың авторлығымен «Особенности сельского хозяйства Адаевского уезда» атты еңбек жазылды (Ищенко т.б., 1928). Экспедиция мүшелерінің көшке шығу, көш жолдарын игеруге байланысты құрған келесідей жоспар мен сауалнамалық сұрақтар көш жолдары бойындағы құдықтарды анықтауға негіз болған: мерзімдік қонысқа көшудің себептері (жайылымның болмауы, жетіспеуі, өртенуі, судың болмауы, климаттық жағдай, рулық қауымның меншігі, экономикалық қажеттілік, т.б.); қыстау, көктеу, жайлау, күздеулік жерге көшудің тиімділігі неде; 30-50 жыл бұрынғы қыстаудан жайлауға дейінгі, жайлаудан кері қыстауға дейінгі көш жолы мен көш тоқтайтын бекеттерді анықтау; 1917 жылғы төңкеріске қарайғы қыстаудан жайлауға, жайлаудан қыстауға дейінгі көш жолдарын анықтау; 1926 жылдары сақталған көш жолдарын анықтау; төңкеріске дейінгі және төңкерістен кейінгі көш жолдарының өзгерісі, жолда тоқтаудың мерзімі, уақытын анықтау; мерзімдік қоныстар тізімін жасау; мерзімдік қонысқа көшіп қону үшін мал отарында қанша мал болуы керек; көш техникасының сипаттамасы.

Ұзақ көш жолдарында қонғы құдық басында болғаны белгілі. Экспедиция мүшелері қоныс атауы, мерзімдік қонысқа ерте немесе кеш көшу уақыты, келесі бекетке дейінгі қашықтық, қонғыға тоқтау себебін анықтауға бағытталған зерттеулері, құдық атауларын анықтауға негіз болады. Олар Адай уезікөшпелі мал шаруашылығын көсіп еткен қазақтардың мерзімдік көш жолдарымен жүріп отырып, су көзінің жер бетінен қанша тереңдіктен шығатыны, су көзі қабатының қоры, су қорының сақталуы, су көзін пайдалану мерзімі, бір күнде қанша бас малды суаруға мүмкіндік бар деген сауалдарды қоя отырып, мерзімдік қоныстардағы су көздерінің сипатын анықтады.

«Суды қолдану және сумен қамтамасыз ету» тақырыбы бойынша келесідей сауалнама сұрақтары жасалынған: көктеулік жердегі көш жолының бойындағы су көздерінің тізімі; ауылдардың жайлаулық жерде пайдаланатын су көздерінің тізімі (жоғарыда көрсетілген кесте бойынша); күздеулік жердегі көш жолының бойындағы су көздерінің тізімі; жайылымдық жерлердегі және оның маңындағы су көздерінің тізімі мен олардың арақашықтығы; қай уақытта жекелеген мал түрлері сусыз жүре алады; тұщы су шығатын жерлерді сыртқы белгілерге қарап қалай анықтауға болады; су көздерінің тапшылығы сезіле ме; су көздерін игеру техникасы. Ал, ауылдардың қыстаулық жерде пайдаланатын су көздерін анықтау үшін келесідей мәселелерді анықтаған: су көзінің атауы; жер бетінен су көзінің тереңдігі; су тереңдігі; қай уақыттан бастап бұл су көзі пайдаланылмайды (адам \ мал); бір күнде қанша малды суарады (ірі \ майда); су көзі жеке немесе жалпы қауымның пайдалануында ма? (Ищенко т.б.: 1928: 26-27).

Экспедиция мүшелері Адай уезінің су көздерін игеруді зерттеу кезінде Адай уезі аумағын екіге бөліп қарастырды: солтүстік – табиғи су көздерімен қамтылған; оңтүстік – табиғи су көздерімен қамтамасыз етілмеген. Солтүстік аймағын Ойыл, Тайсұған Сағыз, Шилі Сағыз, Ембі Сағыз болыстары, қалған болыстары оңтүстік аймағын құрады. Ойыл, Қазыбек, Тайсұған болыстарын сумен Ойыл өзені мен оның Қылбатыр, Ащы Ойыл, Құр Ойыл, Жанкелді сағалары қамтамасыз еткен. Ойыл өзенінің суы ащылау. Солтүстік шығыста орналасқан Тайсұған құмдары мен Бұйрық құмдары арасындағы жазықта тұщы су қабаты 1-2 метр тереңдіктен

шығады. Ал, Ойыл мен Жикенді өзендері аралығында солтүстік батыс аймағында керісінде су көзі жер бетінен тереңдікте кездеседі. Сарат сай, Жаманағаш, Жайыңды, Ұзын сай, Көжебай, Ақбұлақ сайларында қазылған құдықтардың бәрінің дерлік суы тұщы.

Ойыл болысының шығысындағы Ойыл, Қуырдақты, Ащы Ойыл аралығындағы аңғарларда құдық сулары да тұщы. Керісінше Ойыл және Ащы Ойылдың оңтүстігіндегі аңғарда су тереңнен шығады, әрі құдық сулары ащылау. Ойыл мен Жангелді аралығында грунт суы 5-6 метр, одан да терең жерден шығады. Сағыз өзенінің орта және жоғары ағысы бойындағы бассейінде құдық әр 10-15 км жерден 8 – 12 метр тереңдіктен қазылды. Ембі өзенінің бойындағы Бөкембай, Толағай, Құмқұдық құмдарында су көзі 1 – 1½ тереңдіктен шығады және жаз уақытына дейін кеппей тұратын батпақты жерлері бар. Ембі мен Сағыз өзені аралығындағы жерде грунт суы 6 – 10 метр тереңдіктен шығады, әрі қақтар мен тақырларда кездеседі. Каспий аңғарына қарайғы оңтүстіктегі жерде грунт суы 4 – 6 метр тереңдіктен шығады (Ищенко т.б.: 1928: 52-53).

Адай уезінің табындары жайлауға солтүстіктегі Ембі Темір, Темір Ұрқаш болыстары жеріне, адайлар Ембі болысы жеріне көшеді. Адайлардың негізгі дені Ақтөбе губерниясы жеріне жаздық қонысқа келеді. Қара Қобда, Сары Қобда, Тамды өзендері аңғарында, Ақтөбе уезінің Мұғалжар, Аралтөбе болыстары жерінде көшіп қонады. Құдықтар мен табиғи су көздері бойына түскен осы көш жолдары шартты түрде «Адайлардың көш жолдары», «Табындардың көш жолы» деп аталады.

Шерқала тауы маңындағы жерлер, Оймауыт Теріскен, Сарықұм құмдарында бұлақтар мен құдық суларының суы тұщы келеді. Ал, Шерқаладан Үстіртке дейінгі аралықтағы құдық сулары ащы (Ищенко т.б.: 1928: 56).

Маңғыстау және Бозашы түбектерінде табиғи өзендер жоқ, ерте көктемде егер қарлы қыс болған уақытта таудан 2-3 аптадай жыра сулары ағады. Қара тау мен Ақтауды қоса есептегенде 160 тұщы бұлақ, 60 тұзды бұлақ суы тіркеуге алынған. Маңғыстау мен Бозашы түбегінің тұрғындары ертеден бұлақ және қар суларын өте тиімді пайдаланған. Суы мол бұлақ көздерінің сулары мен қар суы жыраларына егістік суару үшін шығырлар орнатқан, осылайша жылына 150 ден 900 десятин көлеміндегі жерлерді суарған (Ищенко т.б.: 1928: 213). Информаторлар шығыр әуеттеріне су теңізден жер асты су көздері арқылы толтырылғанын айтады (АЭМ; Сурет 1). Адай уезінің солтүстігіндегі жайлаулық қоныстарда өзендер мен көлдер, Мұғалжар, Шерқала, Желтау тауларында бұлақ сулары да суат қызметін атқарған. Дегенмен бұлақ пен жыра сулары тұрғындардың суға деген қажеттілігін қамтамасыз ете алмаған. Бұл жерде де тұрғындар суға деген сұраныстарын құдық суымен қамтуға тырысқан. Бұл өңірде жылына тұрғындар 200 ден 350-ге дейін құдықтар қазған. (Ищенко т.б.: 1928: 59).



Сурет 1. Сақталған шығыр. Форт Шевченко қаласы. (АЭМ).

Маңғыстау түбегінің Қарын жарық құмының солтүстік шығыс бөлігі, Сайғырқұм құмының оңтүстік бөлігі суы тұзды болғанымен құдықпен біршама мол қамтылған, әсіресе Қарынжарық құмының батысы мен оңтүстігіндегі, Сайғырқұмның солтүстігіндегі құдықтар суы тұзды. Көшпелі ауылдар бұл құмдарға қыста оралады.

Бозашы түбегінің таулы қыраттарының етегінде, Бозашы түбегінің орталығындағы Ақшолақ орпа, Байсары, Тебенге, Ақжал, Қушоқты, Шақбақты, Күндік жерлерде; Маңғыстау таулы қыраттарының етегі мен Маңғыстау түбегінің оңтүстігіндегі Қарынжарық, Қарабарақ, Науыр, Бозата, Тайғыр, Тебен, Сексеуілой, Басшекті, Керкөмек, Алтынтапқан, Сайқұдық, Қонабай, Ақшақұй, Дармен, Быжықты, Қолқа, Жүзадым, Ұзын, Желкебас, Қаракын, Қаражар, Исан, Қышықбай, Тожық, Сорынық, Көптөрткөл, Қайрақты, Аютше, Сайбай, Соксуран, Жусан, Машрық, Мүсбел, Кочесан, Аққұдық, Аққұрық, Қомияз, Тоғыткөл деген жерлерінде құдықтар аз қамтылған (Ищенко т.б.: 1928: 60). Сондай-ақ, Сам құмдарының оңтүстігінде, Үстірт жазығындағы қырда, Қаратілейден Маңғыстауға дейінгі аралықта, Маңғыстаудың өзінде де құдық тапшылығы байқалған (Ищенко т.б.: 1928: 69).

Бұл жерлердегі құдықтар тереңдігі 3 – 6 метрге, өте сирек 18-20 метр және одан да көбірек тереңдікте кездессе, құдық қазу, қабырғасын шегендеу тәсілі Үстірт шыңырауларымен бірдей (Ищенко т.б.: 1928: 60).

Шегендеу тәсілі шыңыраулармен бірдей тас құдықтардың бір бөлігі Шат қорымы елді мекенінен зерттелді (Сурет 2).



Сурет 2. Шыңыраудың таспен шегенделген қабырғасы. Маңғыстау. Шат елді мекені (АЭМ).

Е. Беляевский Айрақты тауының батысы мен шығыс жақ етегінде тереңдігі 1 ден 2 сажынға дейінгі Шеген, Сасық атты құдықтар шоғыры кездескенін жазған. Айрақты тауының аңғарындағы Ащыеспе суы алғау болып келетін 12 құдық суы мал суаруды қамтамасыз еткен жазған (Беляевский, 1885: 11). Алаш көсемі Әлихан Бөкейханов 1926 жылы КСРО Ғылым Академиясының тапсырмасымен Адай уезін зерттеуге бағытталған экспедиция құрамында болған кезінде шыңырау құдықтарға ерекше назар аударған. Ә.Бөкейханов «Казахи Адаевского уезда» атты еңбегінде шыңырау құдықтар жайында былай деген: «Шыңырау. Осылай аталған тереңдігі 30-40 сажын болатын, таспен шегенделген құдықтар, малдан қорғау мақсатында аузы таспен, құммен көмкерілген» (Бөкейханов, 1995:140). Осы тұста Ә.Бөкейхановтың шыңырау құдықтардың тереңдігіне қатысты сажын өлшемі көңіл аудартады. 1 сажын

3 аршынға, ал 1 аршын 0,71 см-ге тең, сонда 1 сажын шамамен 2 м. 13 см. болса, 30 сажын тереңдіктегі шыңырау 63,9 метр, 40 сажын тереңдіктегі 85,2 метр болады. Ертеде құдық тереңдігін зерттеушілер аршын, сажын өлшемімен, ал қазақтар дәстүрлі құлаш, адым, адам бойы, кадам, арқан бойы өлшемдерімен есептеген. Арқан бойының орташа ұзындығы 12 құлашқа, ал құлаш 1,5 м – ге тең (Хозяйство казахов на рубеже...1980: 68; АЭМ).

Суы мол өнетін шыңыраудан 2 отар, яғни 1500 қой, 500 түйе суарылған, дейді информаторлар (АЭМ). Терең құдықтан жүздеген қойды суару үшін 1 сағат, жүздеген түйе мен жүздеген жылқыны суару үшін 2 сағат бойына тоқтамай су тарту керек болады (ҚР ОМА. 2 бөлім. 64 қор. 1 тізбе. 4408 іс. 26 парак; АЭМ). Тек құдық суына тәуелді өңірде түйе қысы, жазы күн ара; жылқы жазда күніне 2 рет, қыста күніне 1 рет; қой, ешкі, ірі қара қыста күнара суарылады. Жылы уақытта түйе - 5; жылқы - 4-5; қой, ешкі - S - s; ірі қара - 4-5 шелек су ішеді. Ал суық уақытта түйе - 4; жылқы - 2 - 2 S; қой, ешкі - j - S; ірі қара - 2-3 шелек су ішеді (АЭМ).

Көш жолдары бойындағы ауыл уақытша тоқтайтын құдық басы да, табиғи және жасанды су көздерімен қатар «суат» деп аталып, бір суаттан екінші бір суатқа жету жолының қашықтығы 5-10 шақырым болатын. Көш бір жолында жыртқы күн жолда жүрсе жарты күн демалады. Көш жолында тоқтамай жүріп отыру суаттар ара қашықтығы мен маусымдық мерзімге байланысты. 25-30-40 шақырым жүрген көш 1-2 уақытша тоқтап демалуы да мүмкін, әсіресе мұндай ұзақ демалу малдың төлдеуімен де байланысты болуы мүмкін (Фиельструп, 1927: 104).

Көшу жолдары әртүрлі диапазонды қамтиды. Адай тайпасы көшпелілері меридионалды бағытта түрікмендер немесе қарақалпақтар иелігіндегі жерден бастап Хобда өзеніне дейін, бірі оңтүстіктен Ембі өзенінің солтүстігіне дейінгі жерге дейін барады немесе Хобда бассейнінде жаз мерзімін өткізіп, қыста Ембі өзенінің оңтүстігіне қарай көшеді.

Ф. Фиельструп адай және басқа Маңғыстау, Үстірттегі көшпелі тайпалардың көш жолдарын, көшу диапазонына қарай келесідей топтарға бөлген: Маңғыстаудан Ойыл өзеніне Хобда өзеніне дейін; Үстірттен Ембі өзенінің оңтүстігіне дейін; Маңғыстау өңірінде; Бозашы түбегінде. Маңғыстау және Үстірттегі су көзі тереңнен шығатын жерде көш жолдары құдықтан құдыққа дейінгі бекет бойына түскен. Қыстаудан шыққанда бір жол бойымен жүрген көш жаздық қонысқа жақындағаннан бірнеше тармаққа бөлініп кетеді (Фиельструп, 1927: 80-81).

Үстірт құдықтары. Зерттеушілер Үстіртті 7 аймаққа бөліп қарастырған: солтүстік Үстірт; солтүстік батыс; шығыс; Самматай; орталық; оңтүстік; Қарынжарық құмдары. Үстіртте ашық су көздері жоқ. Қар сулары жиналатын қак, тақыр суларының өзі мамыр айының басында кеуіп кетеді. Ойық жерге жиналатын көктем суларының орнындағы сорда тұз қабаты түзелетін болғандықтан тіпті көктемнің алғашқы күнінің өзінде ішуге жарамайды. Мұндай сорларды Асматай Матай, Сам, Туғарақ сор, Қосбұлақ, Барсакелмес жазықтарынан кездестіруге болады. Үстірттің өзінде бұлақ, қайнарлар мүлдем жоқ. Сам құмдары, Үстірттің солтүстік шығысы, Қошқар ата құмдары, Үлкен Барсұк құмдарында грунт сулары жер бетіне жақын, құдықтар тереңдігі 2-3 кейде одан көп тереңдікте қазылады. Бірақ құдық суы мол емес, ірі мал басынан 30-40 бас малға жетеді. Құмда құдықтар ернеуі кең етіп қазалып, шегенделмейді. Қыста опырылып құлап, келесі көктемде қайта қазып алады.

Үстірттің солтүстік батысында құдық суымен, яғни шыңыраулармен қамтылған. Шыңырау суының негізгі дені ашы. Үстіртте шыңыраулар ойыстау, сайлы жерлерден қазылады, сайлардың диаметрі 3-4 км-ге дейін жерді алады. Бір сайдан арасы 60-120 метрден 5 тен 20 құдыққа дейін қазылады. Үстіртте су 20, тіпті одан көп тереңдіктен шығады. Жер астындағы су жолы горизонты 1-6 метрге дейін жетеді. Бір шыңыраудың суы бір күнде 40-300 ірі мал басын суаруға жетеді (Ищенко т.б.: 1928: 57). Үстіртте тұщы су Сам құмдары мен Өлі Қолтық бұғазы арасындағы Қиюкен,

Бикеш, Мәніші, Шеқан, Қаратілей, Жезді, Ердалы, Орыс, Жұзадым, Босаға, Сайкүю, Саксоркүй сайларында кездеседі. Бұл елді мекендердегі шыңыраулардың тереңдігі 10 метрден 40 метрге, шыңырау түбіндегі судың тереңдігі $1/2 - 1 1/2$ м. тереңдікте кездесіп, күніне 20-100 бас ірі малды суаруға жетеді. Су көзінен судың құйылуы мол болса, бір күнде 50 ден 300 бас ірі малға дейін суаруға болады. Үстірттегі шыңыраулар тек көш жолдарының бойынан бір бірінен 10 – 40 км қашықтықтан қазылған. Көптеген шыңыраулардың арасы 30 км. Су көзі бар жерден бір жерден бір біріне жақын етіліп, 50 шыңырауға дейін қазады.

Хиуа жорығының бір мүшесі М.Арнольдидің «В Закаскийском крае в 1877 году» (Арнольди, 1885) атты жазбасында Үстірт құдықтарымен қатар, құдық суларының дәмі хақында айтылады. Бозат құдығының суы ащы болса, одан әрі екі шақырым жердегі қоналқыдағы құдық суы тұщылау болған. Құдықтың суы ащылау болған жағдайда суды кенеп сүзгіден өткізіп, су кермегін табиғи жолмен тазалап ішкендігі айтылған. «Сүзгілеу» әдісі құдық суын тазартып ішуге қатысты халықтық білімнің бір жолы.

Шыңыраудар суы ащылау, кермек болады, - дейді жергілікті тұрғындар (АЭМ). Шыңыраулар суының 1 литріне 15-10 гр. тұздан келеді. Тұзды су қой, түйе, ірі қара ішуге жарамды болғанымен, адам мен жылқы ішуге жарамсыз. Су ащы болғандықтан Маңғыстау қазақтары түйені көп өсірген, жылқы саны түйеден аз болған, жылқы үйірімен қосқа жіберілген (Казахстан. Природные условия..., 1969: 453). Үстірттің солтүстік батысында шыңырау саны көп болғанымен, суы ащылау болғандықтан судың тапшылығы сезіліп тұрады. Кейбір жерлерде 25-30 км. радиуста тіпті мүлдем құдық кездеспейді. Терең шыңыраулар Үстірттің орталық бөлігінде кездеседі. Бұл жерде шыңыраулар тереңдігі 20-50 м., кейбірі 70 м. Бұл жердегі шыңыраулардың суы кермек, алғау, тұзды ащы, өте сирек тұщы болып келеді.

Үстірттің оңтүстік шығыс бөлігі, Тұғарақ сордың оңтүстігі мен солтүстік шығысына қарай, Қосбұлақ және Асматай Матай, Білеулі (Құрабауыр) қорғаны; Барсақелмес (Қарой) сорының батысынан Үстірттің оңтүстігіне қарайғы жерлер шыңыраумен өте аз қамтылған. Бұл жерлерде мерзімдік қонысқа ауылдар тоқтамайды, егер бұл жерлерге қар түссе ғана ауыл уақытша тоқтайды.

Статистар 1902 жылы Маңғыстау уезінен барлығы 5674 құдықты тіркеуге алған. Олар болыстарға төмендегіше бөлінген: Бірінші Бозашы болысында - 1083; Екінші Бозашы болысында - 1564; Жеменей болысында – 541; Райымберді болысында - 170; Маңғыстау болысында – 596; Түрікмен Адай болысында - 795; Түпқараған болысында – 654; Түрікмен болысында - 271 (Отчет по Закаскийской области за 1902 год). 1926 жылы Маңғыстау, Үстіртте жұмыс жасаған антропологиялық отряд мал басы мен оларды сумен қамтамасыз ету қажеттілігін есептей отырып, бұрынғы Маңғыстау уезі малын сумен қамту үшін 5674 құдық орнына 10500 құдық қажет деген қорытындыға келген. Су тапшы өңірлерде адам мен малдың суға қажеттілігін өтеу үшін құдық арасы 15-20 км болу қажет.

Таяз құдықтар. Көшпелілердің шаруашылық жүргізу қарекетінде шөлді даланы игеру, құдықпен қамтуды игеру маңызды болды. Мал отары бір жерде ұзақ тұрақтай алмаған, шөп (от) қоры мен су қоры азайғанда келесі жайылымға көшкен. Құдық суына бірінші келген қауым малын суарған (Карутц, 1911: 46). Ауылдардың көші қоны шөп (от) және су қорымен тікелей байланысты (Карутц, 1911: 12). Әрине су қорын табиғи су көздерімен қатар, жол бойына қазылған құдықтар да құрайды. Ембі уезіндегі жайлауға келген маңғыстаулық адайлар мен табындар жайлаулық жерден он шақты тіпті одан да көп құдықтар қазған. Тереңдігі 2-3 сажын, ені 1,5-2 сажын болған. Суы тұщы, таяз құдықтардың суын ауыл адамдары ортақ пайдаланған. (Леваневский, 1894: 105-106).

Таяз құдықтар жыл сайын қайта қазылып немесе жаңадан қазылып отырды. Жер құмды болса құдық диаметрін 3 метрге дейін кең етіп қазады. Құдық қазғанда

шығарған батпақ құдық айнасында тасталып, құдық басын S - 1 метрге көтеріп тұрды. Құдық басын көтеріп қою малды құдыққа құлап кетуден сақтайды, лас нәрсенің түсіп кетуінен қорғайды. Жел тұрып, құм суыратын жердерде құдық аузын шимен жабады. Кейбір құдықтар ернеуі саз балшықтан өріліп, сыртын сылап қояды, тіпті таспен де көтереді. Таяз құдықтың басында тасып алып жүретін ағаш астау, ал бір шыңыраудың басында 1-3 астаудан болады (Ищенко т.б.: 1928:62). Жұмсақ, құмды жерден тереңдігі 4 метр болатын, шегенделмеген таяз құдықтарды екі адам бірігіп, 4 сағат ішінде қазып бітіре алған. Таяз құдықтары қауым ортақ пайдалана берген, жеке адамның меншіктің құқығы болмады, ал шыңырауға меншіктің құқық болған (Ищенко т.б.: 1928: 66).

Қазақ жерінің солтүстік батыс өңірінде, Елек өзені аңғарындағы жайлауларда су таяз жерден шыққанымен, суы аз болғандықтан құдықтар жиі қазылып, таңқы деп аталды. Маңғыстау, Үстірт адайлары жайлауға келгенде таңқы құдық суларын тазалауды дәстүрге айналдырған, кез-келген адай азаматы белдеме деп аталған күректі беліне байлап жүрген (Бөкейханов, 1995: 140-141).

Таңқы құдықтардың ернеуі 0,5 аршыннан 1,25 аршынға дейін, тереңдігі судың шыққанына қарай 2,5-нан 5 аршынға дейін болды. Таңқы басына 3-4 қауға су кететін тас немесе бүтін ағаштан ойылған астаулар орнатылды. Таяз немесе орпа құдықтар тұщы су таяздан шығатын жерден қазылады, олар жиі, арасы жақын бірнеше жерден қазылады, әрі малшылар өздері оңай, әрі қазып ала береді және құдықтың бұл түрі үшін ауыл арасында талас тумайды. Кейде жаңа орпа қазса, кей жағдайда бұрынғы орпа жақсы сақталса соны қайта тазалап алған. Келесі жылы қыстаудан жайлауға қай ауыл бірінші келіп қонады, сол ауыл орпа құдықты тазалауды, яғни аршуды бастай береді. Ауыл, қауым үлкен болса құдықтар саны да соғырлұм көп қазылды (Фиельструп, 1927: 104, 105).

Таяз құдықтардың тереңдігі 6 сажыннан аспайды. Таяз құдықтар әдетте жер асты су қоры мол өңірлерде қазылды (Фиельструп, 1927: 105). Көшпелілер жылына жалпы саны мыңдаған орпалар мен таяз құдықтар қазыды. Олар уақытша қолданылады, қабырғалары шегенделмегендіктен опырылып қайта қолдануға жарамайды, яғни опырылған қабырға су көзін өздігінен ақ жауып қалады (Леваневский, 1894: 106). Маңғыстауда таяз құдықтар Қаратау мен Ақтау таулы қыраттарының етегінен қазылған. Бұл жерде бұлақ сулары да көп. (АЭМ). Үшорпа, Қоңырорпа, Жанаорпа, Ащыорпа, Терекорпа, Қызылеспе, Ащыеспе, Ауыздыорпа сияқты жер-су атаулары таяз құдықпен байланысты.

Құдық иемдену, қаздырту. Шыңырау қазу өте ауыр болғандықтан, құдықшылықты кәсіп еткен шеберлерді жалдаған, олардың еңбегі қымбат бағаланған, сондықтан да тапсырыспен құдық қаздыртқан адам шыңырауды жеке құзырына иемдене алды, тіпті шыңырауды пайдаланғысы келген басқа ауыл, қауымға тиым сала алды (Фиельструп, 1927: 105, 106). Шыңырау құдықтардың жеке адамдарға немесе бір әулетке тиесілі екенін кезінде Н.П. Ломакин жергілікті жерден бақылауы бойынша жазып алған (Ломакин, 1873: 7).

Егер ауыл, қауым, әулет құдық қаздырту шығынын ортақ көтерсе, ақысына берілетін малды көтерсе онда олар шыңырауды ортақ пайдаланған. Мұндай шыңыраулар ру меншігі немесе әулет меншігі болып саналған. Егер құдық басында ауыл болмаса, құдық басына бірінші келіп қонған ауыл суын пайдалана алған. Егер құдық басына екі ауыл қатар келсе, тіпті оның бірі құдық егесі болған жағдай да, егер құдық суы жеткілікті болса, екі қауымның малын да суарған. Егер құдық түбінде су тапшы болса, онда су басына келген жолы үлкені бірінші пайдаланады (Фиельструп, 1927: 106). Тіпті ертеде бір шыңыраудың суын басқа бір ауыл пайдалану үшін кезегін 2-3 күн күткен деген деректер бар (Ищенко т.б.: 1928: 66). Құдық суы мол, әрі от қоры мол болса, екінші келген ауылды сол жерге қоныстануға қосып алған; егер құдық суы аз, оты шүйгін болса онда екінші келген

ауыл әрі қарай көшуге мәжбүр болған, себебі су қоры өте маңызды саналған (Фиельструп, 1927: 106). Шыңырау құдықтар халықтың мұрасы, шыңыраулар болмаса, солтүстікке қарай көш жолы да болмас еді. Шыңыраулар қазылған жерді көшпелілер жатқа біледі. Үстірттегі шыңыраулар көш жолдарында малшылар қауымының қолданысы үшін ғана емес, керуен жолдарында керуен сарайлар салу үшін де қолданылған. Шыңыраулар қаздыру бай адамдарға сауапты іс саналған, шыңырауға ие болып қалған мұрагерлері одан әрі олардың атын шығарған (Фиельструп, 1927: 106-107).

Шыңырау қазу үшін құдықшылар шегендейтін тасты алдын-ала дайындап алады. 2-4 адам бірігіп 1 шыңырауды көктемнен бастап, күздің соңына дейін қазған, өте терең шыңыраулар екі жаз бойына қазған. Бір шыңырауға 100 одан да көп қой берген (Бөкейханов, 1995: 140). Құдықтың құны *құдық ақы*, *құдық ақы мал* деп аталды. Астау, әйкел, тас қақпақ жасауды құдықшылардың өздері де игерген, кейде құдыққа тапсырыс беруші, арнайы тасшы шеберлерге тапсырыс беріп те жасатқан (АЭМ).



Сурет 3. Тас астау. Маңғыстау. Жоласқан елді мекені (АЭМ).

1891 жылы 20 тамызда Маңғыстау уезі басшысы берген хабарламада былай деп жазылды: «Жеке адам қаздырған құдық сол әулетке тиесілі. Құдық басына басқа ауыл келіп тоқтаса, егер құдық суы мол болса, ол ауыл малын 1 ақ рет суаруға құқылы, одан кейін әрі қарай көшуі керек (ҚРОММ. 40 қор, 2 тізбе, 13 іс, 100 парақ). Жазба деректер көш жолдары мен құдықтарды игеру, иемдену әдеттік құқықтық Ережелермен бақыланғанын айғақтайды (ҚРОММ, 64 қор, 1 тізбе, 4408 іс, 26 парақ). Кей шыңыраудың әйкелдерінде кездесетін рулық таңбалар да шыңырауға меншіктік құқық болғанын айғақтайды (Ищенко т.б.: 1928: 65; АЭМ).

Қазу ісі. Маңғыстау, Үстірт өңірінде, 1,5-2 метр жер қабатынан соң қалыңдығы 30-40 метр, кейде одан да қалың, бірақ жұмсақ тас қабаты түзілген, сондықтан жер астындағы суға жету үшін көздеген жердің тас қабатын үңгу қажет болған. Ол үшін үстіңгі жер қабатын кең етіп қазып алып, дәл ортасынан диаметрі 1,5 метрдей етіп тасты дөңгелете сүйменмен (басы үшкір темір құрал, оны балықшылар мұз оюға қолданған) тескілеп, 30-40 см қабатын қопарып алады, оны *«тасты бауыздау»* дейді. Бұдан әрі бауыздалған қабатты шетінен сындырып отырады. Шыңырау тереңдеген сайын, оның түбіндегі балшық пен тас сынықтарын шығару, салмағы ауыр болғасын қиындай береді. Балшықты тасты шығару үшін көн теріден тігілген ауыр долықты

немесе көншелекті ұзын арқанға байлап, түйенің көмегімен тартып шығарған (Арғынбаев, 1969: 49; Еділхан, 2013: 100). Шыңырау қазу жұмысы шамамен 1-2 айға созылған. Шыңырау қазуға 4-5 немесе одан көп ер адам қатысқан. Тереңдігі бірнеше құлаш болатын шыңырау құдықтарды қазып, шегендеу жігіттің жігіті ғана шыдайтын өте ауыр жұмыс болды. Шыңырау диаметрі тар болғандықтан, құдықшы отырып жұмыс жасаған, жер асты суық болғандықтан тон киіп қазған (Самашев т.б. 2007: 340-341; АЭМ). Шыңырау қазу тандалған жерге қазық қағылып, үстінен киіз үй тігіліп, бір малды құрбандыққа шалып, құран оқытқан, соң құдық қазуды бастаған, киіз үй құдықшылардың төбесінен күн түспейтін жерге жеткенше тігіліп тұрған деседі. Су көзін тапқан соң, оны шүберекпен тығындап қойған, *үгі* деп аталатын ойық жасап алған соң тығынды алып тастаған, сол кезде су біртіндеп үгіні толтырған.

Құдықшылар ішкі жұмысын бітірген соң, құдық аузы опырылып құламауы үшін, оны тастармен көмкеріп, қалап көтерген, оны *құдықтың қорғаны*, *құдықтың қоршауы* дейді. Құдыққа қоқыстың түсуі мен малдың су ішкен кезде құлап түсуінің алдын алған. Құдықтың қорғаны құдық ернеуінен 0,5 аршын биік болған. Құдықтын аузы *«әйкел»* деп аталған *тасқақпақпен* жабылды. Тасқақпақтың ортасы мес қауға сиятындай етіліп тесілген, сондықтан *«әйкел құдық»* деген де атау қолданылған (Сурет 4-5). Ал, ағаш қақпақтың сыртын құдық суын құм, шаң тозаңнан сақтау үшін киізбен қаптаған. *Әйкел* – арабтың ойық, дөңгелек деген сөзі. Маңғыстау, Түркімен қазақтарының ітілінде ортасы тесік, дөңгелек тас мағынасында қолданылады. Өзбек тілінде дөңгелек жүзді *ойкулча* деп аталады (Қазақ тілінің аймақтық сөздігі, 2005: 99; Шойбеков, 2015: 189-192). Құдық қазу ісі Маңғыстау, Үстіртте ерте кезден дамыған, ал әйкел атауын ислам діні енген соң алған.



Сурет 4. Әйкел. Маңғыстау. Шат елді мекені. (АЭМ).

Су көздері бір біріне жақын болса, екі шыңырау жақын жерден қазылып, *«қос құдық»* атанды. Қосқұдық бір-бірінен алыс болмағасын су тарту ісін жеңілдету үшін екеуінің де басына шығыр орнатылып, екеуіне бір көлік (түйе, жылқы, өгіз) жегілді. Қатар қазылған екі шыңырау суреті Карутц жазбасында кездеседі (*Карутц*, 1911: 88. Табл 13; Сурет 6). Қосқұдықтан қатар су тарту үшін екі долық байланған қыл арқанның ұштары көліктің беліне бекітіліп, көлікті екі құдық арасына жүргізіп отырған, сонда бір құдықтың түбіне жетіп, су толған долықты тартқанда, екінші долық өз құдығының түбіне түседі де, алма кезек су тартылып тұрады. Ал құдық басында тұрған адам долықтағы суды астауға төгіп, қайта тастап тұрады.



Сурет 5. Әйкел. Маңғыстау. Шат елді мекені. (АЭМ).



Сурет 6. Қос құдық (шыңырау). Көмілген. Маңғыстау. Шат елді мекені.



Сурет 7. Шыңырауға орнатылған шығыр. Үстірт қорығы. (АЭМ).

Маңғыстау, Үстіртте құдықшылар есімі, олардың жер асты су көзін танудағы халықтық білімі халық жадында сақталып қалған (Жаңбыршыұлы, 2001; Спан, 2008; АЭМ).

Құдық қауғасы. Таяз құдықтардан су қолқауғамен тартылады. Қолқауға қой немесе ешкі терісінен жасалып, итсигек (*Anabasis arphylla*) шөбінің сығындысымен өңделеді. Тері шанықбақ деп аталатын крест түріндегі темір құрсауға таспа арқылы бекітіледі, сонда аузы ашық қаптың формасына келеді. Қолқауғаның сабына қыл арқан жалғанады. Қолқауғаға 1 S - 2 шелек су кетеді (Сурет 8). Таяз құдықтан мал суаруға да кемі екі адамның күші керек. Бірі құдықтан су тартса, екіншісі малдың бір-біріне кедергі жасамай суға келуін қадағалайды.

Терең құдықтардың барлық түрінен су тері қауғамен тартылды. Түйенің терісі қалың, төзімді келгендіктен, терең құдықтан су тартатын мес (көншелек, долық) жасауға тиімді болды (Фиельструп, 1927: 95; Хозяйство казахов на рубеже..., 1980: 69; Арнольди, 1885). Мес қауғалар 5-10 тіпті одан да көп шелек су кететін сиымдықта жасалды, түйенің шикі өңделмеген терісінен тілінген таспамен тігілді, шаңырақ түріндегі «шанықбақ» атты темірге керілді, аузы қайтарылып, таспамен көктелді (Бөкейханов, 1995: 140). Қауғаны ат, түйе көмегімен, қыл арқанмен тартты. Шыңыраудан су тарту үшін кемі үш адамның күші қажет: бірі су тартатын түйе немесе аттың еңбегін басқарады, екіншісі су толған месті алып астауға құяды, үшіншісі малдың бір уақытта бір-біріне кедергі келтірмей су ішуін қадағалайды. Үш адам 1 сағатта 8-10 ірі бас, 40 – 100 бас қойды суара алған.



Сурет 8. Шыңырау қауғасы. Шанықбағы түпнұсқа.
Терісі жаңғыртпа. Үстірт қорығы. (АЭМ).

Жер үсті суларының маңызы. Маңғыстау мен Үстіртте малды келесідей су көздерімен суарады: сайлардағы жырадан; таңқы және бұлақ суларынан; көлдерден; қақтар немесе тақырлардан; құдықтардан. Үстірт пен Маңғыстаудың сусыз аймақтарында қар суын су орнына пайдаланған. Жергілікті жерде сай немесе ағыстың басына жиналған қарды көміп (қар құдық немесе қазынды), аяғынан ағып шыққан су – *шырлау*, жауын, қар суы ағысының бойындағы шұңқырға жиналған су – *қоңырдаң*, тау етегіндегі сай тұйығына жиналған су – *күп*, ағыс бойындағы тас шұңқырға іркілген су – *тасқақ*, қатқыл жерде ойпаң шұңқырға жиналған су қоймасы – *тұран* деп аталады. Аққоңырдаң, Тасқоңырдаң, Оңайкүп, Тесіккүп, Үкікүп, Шайтанкүп, Қызылтұран, Қаратұран, Қаратасқақ, Қызылтасқақ сияқты жер-су аттары жер үсті табиғи суларымен байланысты (АЭМ). Құдық суымен аз

камтылған аймақта, қақ пен тақыр сулары сумен қамтамасыз ететін маңызды құрал.

Қақ немесе тақыр уақытша су қоймасы, қар суы жиналған, ойық жер, табиғи суат. Қақтағы қар суы кепкенде жер қыртысы терең болып жарылады, тақыр суы тегістеу болып кебеді. Тақыр да, қақ та терең емес, тереңдігі 20-30 см бастап, 1 метрден аспайды. Қақ тақыр сулары мамыр айының басында кеуіп кетеді. (Ищенко т.б.: 1928: 61). Қақ пен тақыр суларына мал басын кезекпен, яғни 10-15 тен түйені, 10-15 тен жылқыны суарған, одан кейін қой, ешкі сияқты ұсақ малдарды суарған. Түйе мен жылқы қақ суларын ластамай ішкен, ал қой ешкілер аяғымен ластайтын болғандықтан оларды табиғи суатқа соңынан айдап келген. Қақ, тақыр сияқты ашық суатқа 500-1000 тұратын отарды бөліп айдап келу қиынға соғады. Бір мезгілде ашық суаттан 300 -500 қой су іше алған (Ищенко т.б.: 1928: 64). Көктемгі көште қой отарын 4,5-5 км, ірі қара 5-5,5 км, жылқы 6-7 км, түйе 7,5-8,5 км жол жүрген соң суаттан суару қажет болады. Маңғыстау уезінде шамамен 750 табиғи суат, яғни қақ немесе тақыр сулары болған (Ищенко т.б.: 1928: 68). Жаңбыр және қар суларының жиналуынан болатын қақ, тақыр суларының да маңызы жоғары. Құдық суы жеткіліксіз болғандықтан қақ немесе тақыр суларының маңызы жоғары болған. Көш жолындағы суаттар, қақ, тақыр сулары ауыл адамдары мен мал отарының жалпы қолданысында болды (Бөкейханов, 1995: 140). Ерте көктемдегі қар суы таза болады (АЭМ).



Сурет 9. Қақ орны. (АЭМ).

Қар жауатын және қар суын пайдаланатын Қарабауыр, Білеулі, Тайғұр, Қарой, Қосбұлақ, Ақшақия, Тереския сияқты т.б. елді мекендерде қыс қарлы болса қыста суға талас тумады, мал қар суымен қанағаттанады (Ищенко т.б.: 1928: 58). Далалық зерттеулерге сүйенсек қарлы, қарсыз қыста төрт түлік мал құдықтан қолдан суғарусыз мүншама күн жүре алады: түйе - 15-30; жылқы - 10-15; қой, ешкі – 20-25; ірі қара 2 S - 3 күн. Ал, қарсыз қыста: түйе - 8-12; жылқы – 2-8; қой, ешкі – 4 - 10; ірі қара 1 - 3 күн. Қарлы болған қыста малдың неше күн сусыз жүре алатындығы жайында, ескі жазба деректер мен қазіргі информаторлар берген деректер бір-біріне сәйкес келеді (АЭМ).

Ертеде ауыл жігіттері киіктің ерте көктемде солтүстікке қарай көшуін бақылаған. Киіктер солтүстікке қарай ығысса бұл солтүстікте суық қауіп жоқ деген хабар. Ерте көшсе қар сулары кеуіп кетпейді, табиғи суаттар, қақ, қар сулары көш жолында мал суаруға қолайлы. Күздеуден керісінше кері қыстауға көшерде де киік қозғалысын бақылаған, киіктер оңтүстікке қарай ығысса, қыстауға көшкен (АЭМ). Салыстырмалы түрде айтсақ, қазақ жерінің қар қалың түсетін немесе қыста қар

пайдаланған. Бұл өңірлерде өзен бойындағы ауылдар қыста малды арнайы суармаған, су ішкісі келген мал қар жеген. Ал адамдар қар суы мен өзен үстіндегі мұзды ерітіп ішкен. Дерек берушілердің айтуынша өзен суы ащылау болғанымен мұз суы тұщылау болған, қажет болса қыш кесегін қатты күйдіріп суға тасап, су кермегін, қағын шығарған (АЭМ).

Қорытынды. Маңғыстау, Үстірт қазақтары жер асты суларын шығару, құдықта сақтау, жер үсті табиғи суларын пайдалануда ерекше халықтық білімдер мен дағдыларды игерген. Маңғыстау, Үстірт сияқты қыста қар жаумайтын немесе қар аз түсетін құмды, шөлді аймақтарда құдық суымен қамтамасыз етудің маңызы зор. Аймақта құдық иемденудің үш түрі болған: жеке адамға тиесілі; ауыл, қауымға ортақ; әулетке, ағайын туысқа ортақ. Маңғыстау, Үстіртте құдық құрылысының күрделілігіне қарай, таяз құдықтан суды қолмен тартып алса, терең құдықтан суды ат, түйе көмегімен тартып алған, құдық қауғаларының да өзіндік түрлері қалыптасты. Бұл күні қолданыстан шығып қалған дәстүрлі су ыдысы қауғаларға, шөл далада қалған шыңыраулар мен ізі қалған орпаларға ескерткіштер ретінде қарау ғылым үшін өзекті мәселе болып саналады. Құдықтардың орналасуын анықтау, байырғы көш, керуен жолдарын нақтылауға негіз болады.

Әдебиеттер:

- АЭМ – автордың экспедициялық материалдарынан.
- Ажигали С.Е. Архитектура кочевников – феномен истории и культуры Евразии. Алматы: Ғылым, 2002. 654 с.
- Арғынбаев Х. Қазақтың мал шаруашылығы жайында этнографиялық очерк. Алматы: Ғылым, 1969. 170 б.
- Арнольди М.В. В Закаспийском крае в 1877 году. Воспоминания офицера. Санкт - Петербург, Типография Департамента Уделов, 1885. 44 с.
- Әжіғали С.Е. Қрател елінің асыл мұрасы: көшпенді Арал-Каспий өңірінің тарихы мен мәдениеті туралы. Алматы: TimasPrinthouse, 2006. 64 б.
- Беляевский И. Путь от залива Цесаревича через Усть-Урт до Кунграда. Сборник географических, топографических и статистических материалов по Азии. Санкт-Петербург, Военная типография, 1885. С.1-89.
- Бөкейханов Ә. Таңдамалы. Алматы: Қазақ энциклопедиясы, 1995. 477 с.
- Будагов Л.З. Сравнительный словарь турецко-татарских наречий, со включением употребительнейших слов арабских и персидских и с переводом на русский язык. Т. 1 -2. Сост. Лазарь Будагов. Санкт-Петербург: тип. Имп. АН, 1869 [1]. 810 с. 1871 [2]. 415 с.
- Едилхан А.М. О колодцах Мангыстау. Вопросы истории и археологии Западного Казахстана. №1. 2013. С. 91-108.
- Жаңбыршыұлы Т. Мен айтайын – бабаңнан. Алматы: «Үш қиян», 2001. 308 б.
- Залесский Б. Қазақ сахарасына саяхат. Алматы: «Өнер» баспасы, 1991. 132 б.
- Ищенко М.М., Казбеков И.С., Ларин И.В., Щелоков Б.К. Особенности сельского хозяйства Адаевского уезда. Материалы Комиссии экспедиционных исследований. ВЫП 13. Отчет о работах почвенно-Ботанического отряда Казакстанской экспедиции АН СССР. Исследование 1926 года. Вып. VI. Ленинград, АН СССР 1928. 215 с.
- Махмұд Қашқари. Түрік тілінің сөздігі (Диуани лұғат-ит-түрік). 3 томдық. Алматы: Хант. 1997.
- Казахстан. Природные условия и естественные ресурсы СССР. Москва, 1969.
- Каруц Р. Среди киргизов и туркменов на Мангышлаке. Пер с нем. Е.Петри. Санкт-Петербург: Издание А.Ф.Девриева, 1911. 188 с.
- Қазақ тілінің аймақтық сөздігі. Алматы: Арыс баспасы. 2005. 824 б.
- Қазақтың этнографиялық категориялар, ұғымдар мен атауларының дәстүрлі жүйесі. 5 томдық. Алматы: Адам Даму Интеграция, 2017.

Кондыбай С. Арғықазақ мифологиясы. 1-4 кітаптар. Алматы: Арыс баспасы, 2008.

Леваневский М. Очерки Киргизский степей (Эмбинский уезд) // Землеведение. Москва, 1894. Том 1. Вып IV/ Кн. 2. С.99-114.

Ломакин Н.П. О полуострове Мангышлаке и путях оттуда в разные пункты Закаспийского края. Записки Кавказского отдела ИРГО. Кн. VIII. Тифлис. 1873. С. 1-42

Самашев З, Кушербаев К, Аманшаев Е, Астафьев А. Сокровища Устюрта и Мангыстау. Алматы, 2007. 400 с.

Спан Ә. Заңғар: Роман-эссе. Алматы: Нұрлы Әлем, 2008. 304 б.

Фиельструп Ф.А. Скотоводство и кочевание в части степей Западного Казахстана // В сб: Казаки. Антропологические очерки. Материалы особого комитета по исследованию союзных и автономных республик. Вып II. Под редакцией С.И.Руденко. Ленинград: АН СССР, 1927. С. 78-107

Хозяйство казахов на рубеже XIX-XX веков. Материалы к историко-этнографическому атласу. Алма-Ата: Наука, 1980. 256 с.

Шойбеков Р. Қазақ халқының байырғы құдықшылық кәсібіне қатысты атаулары мен ұғымдары. «Оразбаев оқулары» халықаралық конференция жинағы. Алматы: Қазақ университеті, 2015. Б. 189-192.

References:

AEM – Avtordyn ekspediciialyk materialdarynan [From the author's expedition materials]. [In Kazakh].

Azhigali S.E. Arhitektura kochevnikov – fenomen istorii i kul'tury Evrazii [Architecture of nomads is a phenomenon of history and culture of Eurasia]. Almaty: Gylym, 2002. 654 s. [In Russian].

Argynbaev H. Kazaktyn mal sharuashylygy zhayynda ietnografiialyk ocherk [Ethnographic study of the Kazakh farming]. Almaty: Gylym, 1969. 170 b. [In Kazakh].

Arnol'di M.V. V Zakaskiiskom krae v 1877 godu. Vospominaniia oficera. [In the Transcaucasian region in 1877. Officer's memories.] Sankt - Peterburg, Tipografiia Departamenta Udelov, 1885. 44 s. [In Russian].

Azhigali S.E. Kratel elinin asyl murasy: koshpendi Aral-Kaspii onirinin tarihy men madenieti turaly. [Treasures Cratel. About the history and culture of the Aral-Caspian region]. Almaty: TimasPrinthause, 2006. 64 b. [In Kazakh].

Beliaevskii. Put' ot zaliva Cesarevicha cherez Ust'-Urt do Kungrada. Sbornik geograficheskikh, topograficheskikh i statisticheskikh materialov po Azii. [The way from the Gulf of Tsarevich through Ust-URT to Kungrad. Collection of geographical, topographic and statistical materials on Asia.]. Sankt-Peterburg, Voennaia tipografiia, 1885. S.1-89. [In Russian].

Bokeihanov A. Tandamali. [Favourites]. Almaty: Kazak ienciklopediiiasy, 1995. 477 s. [In Kazakh].

Budagov L.Z. Sravnitel'nyi slovar' turecko-tatarskikh narechii, so vklucheniem upotrebitel'neishih slov arabskikh i persidskikh i s perevodom na russkii iazyk. [Comparative dictionary of Turkish-Tatar adverbs, with the inclusion of the most common words of Arabic and Persian and translated into Russian.]. T. 1 -2. / Sost. Lazar' Budagov. Sankt-Peterburg: tip. Imp. AN, 1869 [1]. 810 s. 1871 [2]. 415 s. [In Russian].

Edilhan A.M. O kolodcah Mangystau. Voprosy istorii i arheologii Zapadnogo Kazahstana. №1. 2013. S. 91-108. [In Russian].

Zhanbyrshyuly T. Men aitaiyn – babannan. [I speak for the ancestors.] Almaty: «Ysh kiian», 2001. 308 b. [In Kazakh].

Zalesskii B. Kazak saharasyna saiahat. [Journey to the Kazakh steppe]. Almaty: «Oner» baspasy, 1991. 132 b. [In Kazakh].

Ishhenko M.M., Kazbekov I.S., Larin I.V., Shhelokov B.K. Osobennosti sel'skogo hoziaistva Adaevskogo uезда. Materialy Komisii iekspeditsionnyh issledovaniy. [Features of agriculture ADAI district. Materials Commission the forwarding study]. VYP 13. Otchet o rabotah pochvenno-Botaniceskogo otriada Kazakstanskoi iekspeditsii ANSSSR. Issledovanie 1926 goda. Vyp. VI. Leningrad, ANSSSR 1928. 215 s. [In Russian].

Mahmud Kashkari. Turik tilinin sozdigi (Diuani lugat-it-turik) [Dictionary of Turkic language]. 3 tomduk. Almaty: Hant. 1997. [In Kazakh].

Kazakhstan. Prirodnye usloviia i estestvennye resursy SSSR. [Natural conditions and natural resources of the USSR]. Moskva, 1969. [In Russian].

Karutic R. Sredi kirgizov i turkmenov na Mangyshlake. [Among Kyrgyz and Turkmen in Mangyshlak.] Translation from German. E.Petri. Sankt-Peterburg: Izdanie A.F.Devrieva, 1910. 188 s. [In Russian].

Kazak tilinin aimaktyk sozdigi. [Regional dictionary of kazakh language]. Almaty: Arys, 2005. 824 b. [In Kazakh].

Kazaktyn etnografyalyk kategoriyalar, ugymdar men ataularynyn dastyrli zhyesi [Traditional system of ethnographic categories, concepts and names of Kazakhs. Volume 1-5]. Enciklopediya. Almaty: Adam Damu Integراسiya, 2017. [In Kazakh].

Kondybai S. Argykazak mifologiyasy. [Mythology of protokazakh]. 1-4 kitaptar. Almaty: Arys baspasy, 2008. [In Kazakh].

Levanevskii, 1894 – Levanevskii M. Ocherki Kirgizskii stepei (Iembinskii uезд) [Essays on the Kirghiz steppes (Emba district)]. Zemlevedenie. Moskva, 1894. Tom 1. Vyp IV/ Kn. 2. S.99-114. [In Russian].

Lomakin N.P. O poluostrove Mangyshlake i putiah ottuda v raznye punkty Zakaspiiskago kraia. [On the Peninsula Mangyshlak and the ways out at different points of the TRANS-Caspian region]. Zapiski Kavkazskago otdela IRGO. Kn. VIII. Tiflis. 1873. S. 1-42. [In Russian].

Samashev Z, Kusherbaev K, Amanshaev E, Astaf'ev A. Sokrovishha Ustiuarta i Mangystau. [Treasures of Usturt and Mangistau.]. Almaty, 2007. 400 s. [In Russian].

Span A. Zangar: Roman-iesse. Almaty: Nurly Alem, 2008. 304 b. [In Kazakh].

Fiel'strup F.A. Skotovodstvo i kochevanie v chasti stepei Zapadnogo Kazahstana. V zbornike: Kazaki. Antropologicheskie ocherki. Materialy osobogo komiteta po issledovaniuu soiuznyh i avtonomnyh respublik. [Cattle breeding and nomadism in the steppes of Western Kazakhstan. In Kazaks. Anthropological essays. Materials of the special Committee for the study of the Union and Autonomous republics.]. Vyp II. Pod redakciei S.I.Rudenko. Leningrad: ANSSSR, 1927. S. 78-107. [In Russian].

Hoziaistvo kazahov na rubezhe XIX-XX vekov. Materialy k istoriko-ietnograficheskomu atlasu. [Kazakh economy at the turn of the XIX-XX centuries. Materials to the historical and ethnographic Atlas.]. Alma-Ata: Nauka, 1980. 256 s. [In Russian].

Shoibekov R. Kazak halkynyn baiyrgy kudykshylyk kasibine katysty ataulary men ugymdary. [Terms and definitions related to ancient well fisheries] «Orazbaev okulary» halykaralyk konferenciia zhinagy. Almaty: Kazak universiteti, 2015. B. 189-192. [In Kazakh].

ҒТАХР 03.20.00

ҚАРАҚАЛПАҚТАРДЫҢ ОТБАСЫЛЫҚ-НЕКЕЛІК ҚАТЫНАСТАРЫНА БАЙЛАНЫСТЫ ӘДЕТ-ҒҰРЫПТАР

Шашаев Әуезхан Қадіржанұлы¹, Тәлім Аяулым Тұрсынәліқызы²

¹Ш.Ш. Уәлиханов атындағы Тарих және этнология институты,
жетекші ғылыми қызметкер, т.ғ.к.

Қазақстан, Алматы қ., e-mail: shashaevaezhan@mail.ru

²Магистрант, Ш.Ш. Уәлиханов атындағы Тарих және этнология институты,
Қазақстан, Алматы қ., e-mail.ru: t.aika_96.kz@list.ru

Түйіндеме: Мақалада Орталық Азияның түркі халықтары қалыптасу мәселелері қарақалпақ этносының негізінде қарастырылған. Авторлар қарақалпақтардың отбасылық-некелік қарым-қатынастарына байланысты әдет ғұрыптары мен салт-дәстүрлеріне сипаттама жасаған. Отбасылық-тұрмыстық әдет-ғұрыптары мен салт-дәстүрлері жүйесінің ғылыми танымдық тағылымын сан алуан тарихи-этнографиялық және этномәдени деректердің ішінде – сол халықтың шаруашылығының және тіршілік, өмір сүру көзінің факторына байланысты дүниеге келген ерекше көзқарастар мен адам туралы, оның табиғатпен қарым-қатынасы туралы көпсалалық ілімдер мен тәлімдік нормалар мен тәртіптердің негізі деп атауға болады. Аңыз-әфсаналар мен салт-саналық үлгілердің дәстүрлік негіз алуының астарында жан-жақты және терең эстетикалық мән мағына жатқандығы анық.

Кілт сөздер: Қарақалпақ, салт, дәстүр, отбасы, неке, тарих, қалыңмал, жасау, күдалық, күйеу.

МРНТИ 03.20.00

ОБРЯДЫ КАРАКАЛПАКОВ СВЯЗАННЫЕ С СЕМЕЙНО- БРАЧНЫМИ ОТНОШЕНИЯМ

Шашаев Ауезхан Кадиржанович¹, Талим Аяулым Тұрсынәліқызы²

¹ВНС, к.и.н., Института истории и этнологии имени Ч.Ч. Валиханова,
Казахстан, г. Алматы., e-mail: shashaevaezhan@mail.ru

²Магистрант I курса Института истории и этнологии имени Ч.Ч. Валиханова,
Казахстан, г. Алматы., e-mail.ru: e-mail.ru: t.aika_96.kz@list.ru

Аннотация: В статье рассматриваются проблемы изучения тюркских народов Средней Азии, на примере каракалпаков. Авторы описывает обряды каракалпаков связанные с семейно-брачными отношениям. Семейно-бытовое обрядовое творчество — уникальное наследие каждого народа, аккумулировавшее древнейшие воззрения, многопрофильные знания Человека о мире, о человеке и взаимоотношениях его с Природой; опозитизированная системная модель жизнедеятельности; свод норм и правил этикета, бытового и ритуального поведения. Фольклоризацией этих моделей поведения, мифов, а также знаний о жизневедении человека обусловлена полимерная, полифункциональная и глубокая эстетическая суть обрядового творчества.

Ключевые слова: Каракалпаки, обряды, традиций, семья, брак, история, калым, приданное, сватовство, жених.

rites of Karakalpakh's connected with family-marital relationship

Shashayev Auyezkhan¹, Talim Ayaulym²

¹Leading Researcher of the Ch.Ch. Valikhanov Institute of History and Ethnology, Candidate of Historical Sciences

Kazakhstan, Almaty, e-mail: shashaevaeuzhan@mail.ru

²1st year Master's Student of the Ch.Ch. Valikhanov Institute of History and Ethnology, Candidate of Historical Sciences

Kazakhstan, Almaty, e-mail: e-mail.ru: t.aika_96.kz@list.ru

Abstract: This article is about problems of learning Turkic peoples of Central Asia, as Karakalpaks. Authors describe Karakalpakh's rites connected with family-marital relationship. Family-marital relationship creation unique legacy every people, accumulated old opinion, plenty profile education of people's about world, about person and his relationship with nature; system of model vital activity, normal vault and rules of etiquette, domestic and ritual behavior. Model of this folklore studies, myth, so education about vital activity of peoples conditionality polymeric, poly functional and deep aesthetic point of rites creation.

Key words: Karakalpakh, rites, traditions, family, marriage, history, bride money, dowry, matchmaking, groom.

Кіріспе: Қандай да болмасын отбасылық-некелік қатынастардың дамуын қарастырғанда, онда экзогамия мәселесінің маңызды екендігін атап өткеніміз жөн.

Біз қарастырып отырған қарақалпақтар екі үлкен топқа (қоңырат және 14 ру) бөлінген (арыстарға). Арыстар өз кезегінде тайпаларға, тайпалар руларға, рулар-рулық бөліністерге, рулық бөліністер – отбасылық – туыстық бөліктерден құралады.

Қарақалпақтарда отбасылық-туыстық топтар «көше» деген атпен белгілі (Қосбергенов, 1958:248), Т.А. Жданко оларды «үлкен патриархалық отбасының өзіндік қарақалпақтық формасы» деп атаған. Нақтырақ айтатын болсақ, Т.А. Жданко мен А.Т. Бекмуратованың материалдарына қарағанда «көше» бір-біріне жақын тұратын бірнеше (6-10) шағын отбасыдан құралған. Оларда барлық отбасының атағалары бір атаның балалары болған сөйтіп, «көшенің» барлық ер адамдары аталас туыс еді. Әрбір топты бай әрі беделді қариялардан сайланатын басшысы «көше би» немесе «көтқұда» басқарады. Көше әдетте осы басшының атымен немесе үш-төрт ата бұрын өмір сүрген бабаның атымен аталады. Жер де көше бойынша бөлінеді. Хиуа хандығында, мысалы, тұтасқан отбасылар – ұсақ шаруашылық және әкімшілік бірлік болып табылатын ауылды сирек құрады, кейде бірнеше көше ірі елді мекенге бірікті.

Рубасы іс жүзінде көшенің барлық жерлеріне ие болды, айталық, ауыл шаруашылық жұмыстарының жүргізілу мерзімін белгіледі, отбасылардан салық жинады. Топқа енетін отбасылар, бірігіп мал бақты, балық аулады, сондай-ақ, шаруашылық байланыстармен қатар үйлену тойын, шілдехананы, сүндет тойын, жерлеу рәсімін, яғни отбасылық ғұрыптарды бірге атқарды.

Мысалы, қазақтарда мұндай отбасылық-тұрмыстық топ ауыл-қыстау деп аталады. Мұндай ауыл шамамен, бір атадан тараған туыс он шақты жанұядан тұрады. Бұл бірлестіктің ауыл қыстау деп аталу себебі, қыста өз киіз үйлерін бір-біріне жақын етіп тіккен (немесе қыстық тамдары жақын орналасқан). Кейде ауыл - жайлау деп те аталған (Арғынбаев, 1975:58).

С.М. Абрамзон мен Т.А. Жданконың еңбектерінде экономикалық мүддеге байланысты біріккен бірнеше кішігірім туысқан отбасылар жайлы айтылады. «Үлкен отбасылардың ыдырауы нәтижесінде, экономикалық және территориялық бірігудің кейбір белгілері бар неғұрым үлкен әлеуметтік бірлестік пайда болды. Бұл бірлестіктер бір атадан тараған, туысқан отбасылардан құралған отбасылық-туыстық топтар болатын», - делінді (Абрамзон, 1964:96).

XIX ғасырдың аяғы - XX ғасырдың басында шағын жеке отбасы – Орта Азия үшін отбасылардың негізгі түрі саналды. Шағын отбасы әдетте, ата-аналардан және үйленбеген балалардан құралған: оған қоса отбасының мүшесі болып, айталық отағасының бойдақ ағасы немесе қарындасы т.б саналған. Әрине, шағын отбасыларда да патриархалдық дәстүрлер қалдықтары әлі де болса сақталған еді.

Міне, жоғарыдағы материалдарға жүгіне отырып, мақала тақырыбына орай отбасылық-некелік қатынастардың дамуын қарастырғанда қарақалпақтардағы соған байланысты қандай дәстүрлер мен салттардың орын алғандығын талдау басты мақсат ретінде алға қойылды.

Материалдар мен әдістері: Бұл мақаланы жазу барысында соңғы жылдары отандық тарих ғылымында болып жатқан түбегейлі өзгерістерді негізге алдық. Танымдық мүмкіндіктердің кеңеюі зерттеу негізіне тарихи – мәдени, өркениеттілік тәсілді қолдануға жол ашты. Әрбір өркениеттің өзіндік ерекшеліктерін тану, оның біртұтастығы, өзіне тән мәнге ие тұрақты жүйесі, өмірлік философиясы, құндылықтар жүйесі және тарихи – мәдени дәстүрлері, соған сәйкестендірілген халықтардың, жеке адамның өмірі, әлеуметтік және саяси институттары, ұлттық басымдылыққа ие ұстанымдар мен құндылықтарын неғұрлым терең танып білуге деген ұмтылыстарға жетелеуге әкеледі. Міне, осындай тәсілдерді пайдаланудың арқасында зерттеу көздерінің неғұрлым тиімді бағыттарға бет бұруына жол ашты. Атап айтқанда, зерттелуге алынған кезеңдегі оқиғалар мен фактілер нақты нысанға қатысты кешенді түрде сол дәуірмен байланыстырылып, ұлттық басымдылықтар мен құндылықтар тұрғысынан қарастырылып, соның негізінде оның мәні, негізгі ағымдарының бағыты және қоғамдық – саяси, әлеуметтік – экономикалық және халықтың рухани өміріндегі алатын маңызды зерттеудің өзегіне айналды.

Негізгі бөлім: Алдымен отбасылық-некелік қатынастардың дамуын қарастырғанда қарақалпақтардағы соған байланысты қандай дәстүрлер мен салттардың басымдылыққа ие болуы мен жиі қайталануы мәселесіне тоқталайық. Бірінші кезекте көп әйел алушылыққа тоқталсақ. Орта Азия халықтарында көп әйел алушылыққа тек қана дәстүрмен емес, шариғатпен де рұқсат етілгені бізге белгілі, алайда ол жаппай сипат алған жоқ. Ең алдымен ол экономикалық мүмкіндіктермен байланысты болды да, сондықтан көбінесе ауқатты жанұяларда кездесті (Кисляков, 1969:52).

Ферғананың ауқатты қарақалпақтарының екі әйел алушылығы туралы XIX ғасырдың аяғында В.Наливкин және М. Наливкиндер былай деп жазды: «Ауқатты ауыл халқында екі әйел алу-аңғардың түбінде орналасқан қыртылған жері, сондай-ақ жыл сайын жазда жайылымға кететін малы бар қарақалпақтарда, қыпшақтарда және қырғыздарда жиі кездеседі. Бұл отбасыларда бір әйелі бақшалық жерге қараса, ал екіншісі – көктем мен жазды жайлауда өткізеді» (Наливкин, 1886:31).

Ал, Т.А. Жданко мен А.Т. Бекмуратова қарақалпақтарда патриархалдық тұрмыс пен оған деген отбасы мүшелерінің қарым-қатынасының тұрақтылығын атап өтеді. Отағасының билігі шексіз болған. Оның жөн сілтеуі бұзуға болмайтын заң еді. Әкеге қарсы келуге, онымен салғыласуға тыйым салынған. Әкесі, әдетте ұлына қалыңдықты өзі таңдаған, тіпті бөлінгеннен кейін де ұлдары өз бетімен еш мәселені шешіп, шаруашылықты жүргізе алмады. Ұлы, қызы немесе әйелі үшін отағасы – әкенің қарғысын алу ең үлкен бақытсыздық болып саналды. Отбасында әйелдің жағдайы ауыр болды. Ол отбасының толыққанды мүшесі деп

есептелмегендіктен, әкесіне, кейін күйеуіне бағынуға тиіс еді. Әкесі қызының келісімінсіз оны қалың малға сатты. Күйеуі кез-келген сәтте ешқандай себепсіз ажыраса берді. Әсіресе, жанұяда үйдің барлық жұмыстарын істейтін, отбасы мүшелерінің барлығына бағынуға тиіс келіннің жағдайы мүшкіл болатын.

Қарақалпақтар экзогамиялық нормаларды ұзақ уақыт бойы сақтаған. «Экзогамия - ру ішіндегі некеге тыйым салу қарақалпақтардың қоғамдық құрылысындағы өте ертедегі қалдықтарға жатады», - деп жазады қарақалпақтар тұрмысын зерттеуші Т.А. Жданко (Жданко, 1962:92). Бір рудан шыққан әйел мен ер адам қанша ұрпақ ауысса да некелесе алмаған. Бұл барлық қарақалпақ руларында кездеседі, тек қаңлы мен қайшылы руларын қамтымаған. Қаңлы руының экзогамияның бұзылуының себебі ертеректе ол ірі тайпа болғанымен, кейін сан жағынан азайып ру ғана болып қалған. Ал, қайшылы руына қатысты себеп әрі айқындалмаған.

Хорезмдік қарақалпақтарда экзогамияны бұзғандар жазаланған (рудан қуылған). Бұхарлық қарақалпақтардың салтында да экзогамия болған. Оны Л.С.Толстова атап көрсеткен болатын. Алайда, таң қаларлығы осы автордың айтуынша экзогамия Самарқанд пен Ферғана даласының қарақалпақтарында жоғалған: «Некелескен кезде күйеу жігіт пен қалыңдықтың рулары ескерілмейді. Мысалы, ақ-маңғыт руынан шыққан жігіт осы рудың қызына үйлене алады» (Толстова, 1959:114). Айталық, қарақалпақтармен көршілес жатқан, Амударияның орта ағысының маңында орналасқан түрікмендерде рулық экзогамия болмаған, оның орнын мал-мүлікті өз руында қалдыру мақсатын көздейтін рулық эндогамия алмастырған. Алайда өзге тайпалардан қыз алған адамға қарсылық білдірілмеген (Кисляков, 1969:53).

Неке түрлері. Біздің түсінігімізде, «неке түрі» дегенде некенің қандай негізде құрылатыны туралы ой қалыптасуы керек. Белгілі этнограф Н.А. Кисляков Орта Азия халықтарында отбасын құру немесе некелесудің төменгідей түрлерін атап көрсетеді:

1. XIX ғасырдың аяғы - XX ғасырдың басында Орта Азия халықтарында некелесудің ең негізгі түрі қалыңдықты қалыңмал төлеп алу арқылы жүзеге асатын некелесу болды;

2. Патриархалды-рулық құрылыс жүйесінің әлсіреуіне байланысты моногамды неке;

3. Әменгерлік салт (левират);

4. Сорорат (балдызды алу);

5. Бесіктен атастыру (ақлай құда).

Ең бірінші қалыңмалға тоқталайық. Қалыңмал қызды тәрбиелеп, өсірген әкесіне және шешесіне «сүт ақы» ретінде төленген. Айталық, қалыңмал төленіп болғаннан кейін жас жұбайлардың біреуі қайтыс болса қалыңмал қайтарылған. Алайда басқаша жағдайлар да кездескен: егер күйеу жігіт қайтыс болса - қалыңдықты оның ағасына немесе туысына әйелдікке әперіп, ал қалыңдығы қаза болса-күйеу жігіт қалыңдықтың сиңілісін немесе туысқан қызын ала алған. Некелескен кезде қалыңмалдың мөлшеріне де ерекше мән берілген. Қарақалпақтарда қызды күйеуге қалыңмалсыз беру оның отбасы мен туысқандары үшін ұят саналған. Қалыңмалды төлеу қиынға соққандықтан, күйеуі әйелінен 20-25 жас, кейде одан да үлкен болуы жиі кездесті. Қалыңмалды алу үшін ата-анасы қызын түрін де көрмеген, ұнатпаған немесе жек көретін адамына тиюге де мәжбүрлеген.

Қарақалпақтар арасында қалыңмал мөлшері көп болған. Мәселен, қалың ірі қара мал мөлшерімен белгіленген. Құдалардың байлығына қарай ол 40, 60, 80 не 100 бас ірі қараға (тууар) есептелген.

Т.А. Жданконың еңбегінде (Жданко, 1962:497): «тууар құрамына алты жақсы: мылтық, бас ат ер-тұрманымен, шет (жас) ат, бас өгіз, шет (жас) өгіз және сегіз жел баспақ (қысыр құнажын) кіретін. Осылардың бәрі 28 сиырға теңелетін.

Ал қалыңға 60 тууар болған жағдайда 6 жақсыға 12 сиыр қосатын. Жасау құрамына бір ат жегулі арбасымен, киім-кешек, әр түрлі ұсақ-түйек», –деп көрсетіледі. Бірақ тууардың мөлшері заманның өзгеруіне байланысты шартты болып, оның саны әрбір аймақтарда өзгеріп отырды. Қалыңмалдың орта мөлшері 8 ірі қара малға, 8 ұсақ малға, 4 атқа, 5 пұт тұқымға, 10 пұт ұнға, 8-25 матаға (5 аршын бойынша), әр түрлі азық-түлікке (қант, темекі, құрғақ жемістер) теңестірілді. А.Т. Бекмұратова өзінің еңбегінде (Бекмұратова, 1967:13): «Кейбір жағдайларда қалыңмал алдау мен алыпсатарлыққа айналатын, содан кейін қызды басқа біреуге күйеуге беру жөнінде әр түрлі себептерді ойлап табатын. Қалың біртіндеп ақша түріне айналады» деп атап көрсетеді.

Л.С. Толстованың мәлімдеуінше зеравшандық қарақалпақтарда қалыңмал мөлшері 20-дан 200 қойға дейін жеткен. Ал Ферғаналық қарақалпақтарда тұрмысы орташа отбасыларда ол 7-9 ірі қара малды құраған. Ауқатты адамдарда қалыңмал мөлшері 30-35 ірі қараға, кейде тіпті 40-80 бас малға жеткен (Толстова, 1963:96).

Бұл орайда қазақтардың қалың малы жөнінде этнограф Арғынбаев былай деп көрсетеді: «Қазақтарда қалың мал мөлшері бес түрлі. Олар:

1. Жүз қырықтың қалыңы (бұл 100 қой, 40 ірі қара деген келісім). Бұл байлар, билердің қалыңмалы;

2. Жүз жиырманың қалыңы (бұл 100 қой, 40 ірі қара деген келісім). Орташа байлардың қызының қалыңмалы;

3. Қырық жетінің қалыңы (бұл 40 қой, 7 қара) - бұл байлардың қатын үстіне кедейлердің қызын алғанда төлейтін қалыңмалы;

4. Он екі қара (дөңгелек қалың) орташаның қалыңмалы;

5. Сегіз қара-кедейлердің қара малы (Арғынбаев, 1975:112).

Сонымен, әйел алу үшін міне осындай мөлшерде қалыңмал төлеу орташалардың жағдайын нашарлатты, ал кедейлер болса қалыңмалға ақша жинау үшін жылдар бойы жалшы болып жұмыс істеп, тіпті қырық жасқа дейін үйлене алмай жүрді. Үйленген күннің өзінде жиналған дүниесін қалыңмалға беріп, мұқтаждықтан арыла алмады.

Қыздың ата-анасы өз тарапынан жасау берді (бау-шуу). Кедей адамдардың байлармен салыстырғанда жасауы да қарапайым еді. Жасаудың құрамына киіз үй, оның жабдықтары, көрпе-жастық, қалыңдықтың киімдері кірді.

Қалыңмалсыз үйлену мүмкін емес болғанмен жасаусыз күйеуге тие берген. Тек енесі кейде бетіне басатын. Жасау келінінің жеке мүлігі деп саналады. Бірақ отбасы кедей болса, келіннің жасауын қайынсіңілісі күйеуге шыққанда бере-берген, келін оған қарсылық білдіре алмады.

Қарақалпақтардың үйлену тойы төрт негізгі кезеңнен тұрады:

1. Құдаласу;

2. Екі жасты атастыру тойы (қалыңдықтың үйінде өтетін пата той);

3. Некелесу тойы (қалыңдықтың үйінде өтетін негізгі той);

4. Күйеу жігіттің үйінде өтетін той (уллы той).

Қарақалпақтарда балаларын *бесіктен* немесе анасының құрсағында жатқанда атастыру көп тараған, ол «ақлай құда түсу» деп аталды. Бесік құда тек қарақалпақтарға ғана тән нәрсе емес. Оның Орта Азия халықтарының көбіне болғандығын Н.А. Кисляков атап көрсеткен болатын (Кисляков, 1969:87). Н.А. Кисляковтың айтуынша, мұндай құдалар шамасынша бір-біріне сый-құрмет көрсетіп, кейде балаларының көйлектерінің етегіне ішек салып, олардың бірінің күйеу, екіншісінің қалыңдық болғанын әйгілеген. Мұндай құдалар арасында қалыңмал мөлшері де кейде шағындау болған. Сайып келгенде, бесіктегі нәрестелерді атастыру әдетінің түп тамыры өте көне замандарға яғни аналық дәуірге кететін тәрізді. Ана үстемдігі дәуірінде бір аналық рудың ұлдары туысымен екінші аналық рудың қыздарының күйеулері болып саналса, екінші аналық рудың қыздарының күйеулері болып

саналатын неке түрін Л.Я. Штернберг ортодоксалды неке деп атаған (Штернберг, 1933:136). Сөйтіп ортодоксалды неке топтық некеден дара некеге өтуі кезеңімен тығыз байланысты болған.

Бесік құдалықтың ортодоксальды некемен ұштасатындығын гияяктар арасындағы деректер негізіне сүйене отырып, Л.Я. Штернберг: «Әрбір ұл тапқан әйел босанысымен қызы бар туысына балаларды атастыру керек екенін дереу өтініп, құда түсетіні де, олардың білектеріне иттің жүнінен иірілген жіп байлайтын» - дейді.

Құда түсу арқылы некелесудің бұдан өзгеше де түрлері болады. Оған ең алдымен қарсы құда болу әдетін жатқызу керек.

Қарсы құдалық үш құданың (А, Б және В) арасында да болатындығын Л.Я. Штернберг келтірген, яғни А ұлын Б-ның қызына атастырса, Б ұлын В-ның қызына, ал В ұлын А-ның қызына атастыратын болған. Қарсы құдалықтың жоғарғы келтірілген түрлерінің қайсысы болсын неке құрудың ортодоксалды көне түріне жататындығын, яғни оның қалдығы екенін алғаш рет гияяктар дерегіне сүйене отырып Л.Я. Штернберг дәлелдеген болатын.

Тіпті, егер балалары есейсе де, олардың тағдырын ата-аналары шешкен. Қалыңдық таңдағанда жігіттің туыстары оның түріне, пысықтығына, отбасылық жағдайына аса мән берген.

Мәселе шешілгенде құда, яғни жаушы жіберген. Оған ықпалды, беделді адамды таңдаған.

Құда күткенде қыздың барлық ағайын-туысы жиналған (кішігірім той – «*пата той*»). Егер екі жақ та некеге қарсы болмаса, қалың мал туралы және үйлену тойының уақытын келіскен. Неке туралы келісімнің белгісі ретінде қыз жақ құдаларға қарғыбау сыйлап, май қосылған тары - майсөктен дәм татырған.

Пата той күні құдаларға кетер алдында қыз жақ «тоғызлық», яғни тоғыз зат сыйлық ретінде берген, олар: екі білезік, бес тақия, мата қиықтары (Этническая история, 1989:58). Бұған ұқсас дәстүр XIX ғасырда қазақтарда болған. Этнограф-ғалым Х.Арғынбаевтың айтуынша XIX ғасырда қазақтарда қалыңдықтың қалың малы мен жасауы «тоғыздық» бойынша анықталған (Арғынбаев, 1975:86). «Тоғыз» санының ырым-жораларда ұзақ сақталуы жасауға байланысты көне наным-сенімдермен ұштастырылады. Қалыңдықтың жасауының құрамына ауқатты адамдарда киіз үй, неке киімі, қоржын, қалыңдықтың әшекейлері енген. Аталған заттың біреуі болмаса, кейде неке тойын артқа шегерген.

Пата той (құда түсу) күні міндетті рәсімнің бірі - нан сындыру болатын; Осы арқылы екі жақ келісімді бұзбау туралы бір-біріне уәде берісті. (Самарқандық, Ферғаналық). Бұхарлық қарақалпақтарды үйлену тойына байланысты салттарында *маслахат - той* (ақылдасу тойы) маңызды роль атқарды. Бұл тойда екі жақ негізгі тойдың (қатта той) өткізу барысын ақылдасқан (айталық, тойға қанша мал сою керек (сойымлық), бөйге, лақ тартысудың жеңімпаздарына қанша мөлшерде сыйлық дайындау сияқты мәселелер).

Жекелеген жағдайларда өзара келіскеннен кейін неке қию рәсімі өткен. Қалыңдықтың үйінде той жасалып, оған күйеу жігіт туыстарымен, дос-жарандарымен келген. Әдетте, үйлену тойы мен қалыңдықты күйеу жігіт жақ үйінен алып кеткенге дейін қалың мал төленіп бітуі тиіс еді; егер күйеу жігіттің отбасы нашар тұрса, үйлену тойы да ұзақ уақытқа созылады.

Бұл кезеңде екі жас ұрын кездесіп тұрды (күйеулеу). Ол туралы қыздың ата-анасы ғана емес, бүкіл ауыл хабардар болса да, үйреншікті нәрседей қабылдады. Екі жастың кездесетін жері қыздың ағасының үйі болды. Кейде тіпті қыздың аяғы ауырлап, әкесінің үйінде босанған (оң жақта туш-оң босағада туу). Бұл қыздың әкесі, отбасы үшін ұят саналмаған. Сөйтіп, қыздың әкесінің үйінде туылған бала қыздың ата-анасының тәрбиесінде қалған.

Қызға күйеуінің үйіне кеткенше еркін жүріп тұруға рұқсат етілген, атап айтқанда, отырыстарға барып, бозбаламен қалжыңдасу т.б. Осыған байланысты қыз болашақ күйеуінен емес, басқа адамнан аяғы ауырлаған оқиғалар кездескен. Бұл үшін қыз кінәланбаған. Ал баланы болашақ күйеу асырап алған (Кисляков, 1969:82).

Қалың мал жиналып болғанда, ол туралы қыздың ата-анасы хабардар етіліп, олар қалың малды алып кету үшін, күйеу жігіттің үйіне аттанған. Онда қонақтар үшін қой сойып, дастархан жайылған. Келген қонақтар дайындалған қалың малды түгендеп, мұқият тексерген. Қыздың әкесі қалың малды алғаннан кейін қой сойып, жиналған қауымға қой етін ауыз тидірген.

Үйлену тойы жақындағанда күйеу жігіт пен қалыңдықтың үйлерінде қонақтар жиналып, жиын ұйымдастырылған. Күйеу жігіттің үйіне келген қонақтар тойға көмек ретінде шама-шарқынша сыйлықтар әкелген. Сол күні қалыңдықтың үйіне жігіт жақ өгіз әкеліп, қыздың туыстарының бірі оны сойып, етінен бүкіл ауылға дәм татырған («соғым» рәсімі). Күйеу жігіт үйлену тойына келгенде қыздың жеңгелеріне ақшалай түрде көптеген кәделер берген (қызды сатып алу). Бұл тойда жігіт - жолмен жүру үшін де, ауылға кіру, киіз үйге кіру үшін де (босағадағы өтірік өлген кемпірге), «шаш сипатар», «қол ұстатар» т.б. төлем төлеген.

«Қараңғы қонақ» рәсімі. Күйеу жігіттің достары мен ағайындарының өтініші бойынша ауылдың жас қыз-келіншектерін шақырып, ойын-сауық өткізу. Күйеу жігіт ауылынан келген қыз да, келіншек те бұл ойын-сауыққа шақырылмаған (Морозова, 1960:118).

Қалыңдықты әкетер алдында қалыңдықтың туыстары «күдаларға су күйеу» рәсімін жасады; қыз-келіншектер мен бозбалалар кеселерге су құйып алып, күдалардың бас киімін шешіп мұздай су құйды. Әйелдер күдалардың бетіне балшық жаққан. Күйеу жігіттен, жол кәдесін талап еткен.

Қалыңдық үйінен шығар алдында мұсылманша неке қиылған. Молда, жас жұбайлардың өзара келісімін сұрайтын куәлар құда-құдағилар қатыстырылып бұл рәсім де орындалады. Су құйылған ыдысқа қыздың әкесі тиын салған. Артынша дұға оқылып судан қыздың әкесі, куәлар ауыз тиген.

Кейін күйеуінің ауылына барғаннан кейін, қыз күніндегі киімін шешіп, кимешек киген, оны алдында мүлдем өзгеше өмір күткен. Сондықтан қыз, ұзатылар алдында, қыздың жақын туыс төркіндері «хошласу дәмін» татқызған. Ұзатылып бара жатқан қыз сыңсу әнін айтып қоштасқан. Жас келіншек өзінің ауылын қимай кетіп бара жатқанда, қайғылы қоштасу әнін айтқан. Оны біздің елімізде «сыңсу» деп атаса, қарақалпақтарда «хаужар» деп атаған. Хаужардың мынадай үлгілері бар екен:

«Ақ түйенің өркеші ойнақ еткен яр-яр-ау,
Өз еліне қыз бейшара қонақ еткен яр-яр-ау,
Қызды құдай жаратқан мұңлық қылып яр-яр-ау,
Өз елінің топырағы бұйырмаған яр-яр-ау.

Хаужар айтқым келмейді арқам қозып яр-яр-ау,
Қара жібек иірдім жүндей созып яр-яр-ау.
Айналайын орамал қалдың тозып яр-яр-ау,
Адыра қалғыр ақ жаулық келдің озып яр-яр-ау.

Немесе:

Хаужар басы, ендеше, хаужар басы,
Хаужарменен құрылды қыздың жасы.

15 жаста біреуге малға беріп,
Етегімді толтырды көздің жасы.

Ақ шәйнекке су құйсам жылымайды,
Өгей емес өз анам жыламайды.
Жыламаған анамды жылатайын,

Неден көңілі қалды екен сұратайын.

Ақ отауым тіккен жер майдан болсын,
Ақ жүзімді көруге айнам болсын.
Ол жақта да қайын енем бар деп жүр ғой,
Аялаған анамдай қайдан болсын (Толстова, 1963:51).

Келін түсіру. Жас келіншекті күйеуінің үйіне арбамен әкелген. Үйлену тойының арбасы Самарқандық қарақалпақтарда - капели-арба, Хорезмдік қарақалпақтарда - богекли-арба деп аталған. Ал Нұратылық қарақалпақтарда келінді атқа мінгізіп әкелген, демек, оларға көршілес қазақтардың ықпалы тиген. Бірақ, ауылға жақындаған кезде келін, жеңгелермен бірге аттан түсіп, жаяу келген (Толстова, 1963:132).

Жігіт үйіне әкеле жатқанда қалыңдықтан жол жөнекей кәделер талап етілген (яхта-жейде, мата т.б.). Бұл рәсім жол тосу деп аталады. «Қалта ақтару» кәдесі орындалады, ол бойынша кішкене қайын сіңлілері қалыңдықтың қалтасын ақтарып, жүзіктер алған. Үйлену тойының арбаларын жігіт ауылының қыз-келіншектері қарсы алған. Жігіт жеңгесі мұрындық, ене келінге орамал тағып немесе кимешек кигізген.

Ауыл әйелдері жасаулы көштің алдынан шығып, шашу шашады. Келіннің бетіне жамылғы (чарсы) жауып, қайын атасының үйіне кіргізбес бұрын табаға салынып тұтатылған адраспанды әкеліп келіннің басынан үш рет айналдырған. Келінді үш рет иілдіріп аруақтар үшін және атасы мен енесіне сәлем салғызған. Содан соң келіннің қолына май құйған ыдысты ұсынып, отқа май құйғызған. Осы рәсімнен кейін, келінді оң аяғынан табалдырықтан аттатқызып, ішке енгізген.

Келіннің астына жаңадан сойылған қойдың терісін төсеген. Орта Азия халықтары үшін қой олардың тотемі, тек қойдың өзі ғана емес, оның терісі де өсіп-өнудің символымен қорғаушы, сақтаушы екендігі Ә.Т. Төлеубаевтың еңбегінде аталып өтіледі (Косвен, 1961:29). Қой терісін осындай сеніммен жаңа түскен келіннің астына төсеу таулы Дағыстандықтарда да бар. Олардың нанымынша, қой терісін жаңа түскен келіннің астына, үйде «береке мен байлық ынтымақ болу үшін төсейді» (Гаджиев, 1991:58).

Л. Я. Штернберг өз еңбегінде бұның шығу тегін былай келтіреді: «Анайы (приметивті) алғашқы малшылар үшін мал шаруашылығында түліктердің көбейіп, өсіп-өнуі магиялық күш ретінде қарастырылады». Ең алғашқы үйретілген ешкі түлігінің көбеюін күш ретінде есептегендіктен, оның осы қасиетін дарыту мақсатымен әйелдер ешкі терісінен киім жасап та киген ... Ешкі соңынан сахнаға қой мен қошқар шығып, негізгі көбейіп, өсіп-өну культінің рөлі бұларға ауысады. Ежелгі Египеттің қалалары Фива мен Мендесте құдайлар Нут пен Птаның баласы Осирис қошқар бейнесінде беріліп, тіпті Мендесте оның алдында әйелдер шешініп одан құнарлылық пен көбею, өсіп-өну күшін бойларына дарытуды мақсат етіп, әдетке айналдырған. (Штернберг, 1933:43).

Қырғыздарда жаңа үйленгендерді лақтың өкпесімен қағу ғұрпы бар. Оның мағынасы - келешекте оларды бақытсыздық пен қаскөй күштердің зұлымдығынан құтқару үшін болса, екінші жақтан өсіп - өніп көбеюіне жол ашады екен (Домусльманские верования, 1975:310).

Жас келін оттан айналуға тиіс болды. Бұдан кейін шашу рәсімі жасалды. Келін иіліп сәлем беріп, саусақтарын босағаға тигізіп, сосын маңдайын ұстаған. Енесі келінінің маңдайына ырымдап май немесе ұн жаққан.

Бұл күні екі жақтың туған-туыстары жиналып «уллы той» басталған. Бұл той әдетте екі күнге созылған («келин тушті той»). Тойда мол дастархан жайылып, бахшылар ән айтып, бәйге ұйымдастырылып, лақ тартысқан.

Жігіт үйіндегі тойдың негізгі рәсімі «бет ашар» болатын, яғни келіннің бетін ашу. Бұған дейін келіннің бет жүзі көрсетілмеді (чарсы). Беташарды әдетте жігіттің

жора-жолдастарының бірі орындады. Ол келінді ата-енесімен, қайын жұртымен таныстырды. Ал келін өлеңде айтылған адамдарға іліп сәлем береді. Мысалы, бет ашардың мынандай үлгісі бар екен:

Дарбазасы даңқ еткен,
Даңқы Самарқанға жеткен,
Исақ бабамызға бір салам.

Немесе әзіл - сықақ түріндегі өлең жолдары мынандай болған:

Тамбашида пахал йоқ,
Сипаласа сақал йоқ,
Абдуллаға бир салам.

Беташардан кейін бірнеше ырым -жоралғылар жасалды. Мысалы, келін бай болу үшін қолын ұнға салған. Н.А. Кисляков: «үн тек байлық қана емес, сонымен қатар тазалықтың, молшылықтың белгісі» - деп түсіндірді (Кисляков, 1969:28). Содан кейін жас келін отқа май құйған (және бір қызығы оны тоғыз рет қайталаған). Қарақалпақтардың ырым-жораларында «тоғыз» санының кездесуі кездейсоқ емес. Зерттеуші Д. Банзаровтың мәлімдеуінше 9 санын моңғолдар да қасиетті деп санаған: мысалы, Шыңғысханның жасағынан (урлук) саны 9 болса, рудың туына (бунчукқа) жылқы қылынан жасалған 9 бума қыстырылған (Банзаров, 1955:60).

Мысалы, XV ғ. І-ші жартысында Венеция емшісі татар ханына, татарлардың салт бойынша 9 түрлі заттай сыйлықтар тарту еткен. 9 санын сондай-ақ якуттар, буряттар, нанайлықтар, эвенктер қасиетті деп есептеді. Мәселен, якуттар Джогогой піріне (ірі-қара малдың пірі) 9 бұйым сыйлаған (Зеленин, 1930:313).

Қазақтарда құдаларға киіп кигізгенде де «тоғыз» саны ескерілген (мысалы, екі білезік, бес тақия, маталар) т.б. Ал қайын атасы келінге өз батасын берген (патия):

Алдына бала толсын,
Қораңа мал толсын.
Көзің көрсін,
Қолың тұтсын.

«Уллы тойда» қалыңдықтың әкесі, күйеу жігіттің әке-шешесіне өз сыйлықтарын тарту еткен. Осы уллы тоймен қарақалпақтардың тойы аяқталады.

Әмеңгерлік салт (левират). Егер некелесіп, отау құрғаннан соң әйелі өліп, ері түл қалса, онда қайын жұртына әйелінің сәукелесі мен кейбір бағалы заттары қайтарылған. Жесір қалған әйел секілді ер адам аза тұтып, жылын (асын) күтіп отырмаған. Ал, жесір әйелдің жөні басқа. Күйеуі өлген қара жамылып, оның орнын бір жыл күткен. Азалау мерзімі бітіп, асы берілерде әйел ең соңғы рет жоқтау айтып қоштасқан.

Күйеуінің туған туыстарының арасында жесір әйелге сай келетін еркек кіндік табылмаса немесе әйел қандай жағдайда болмасын күйеуге шыққанға қарсы болса онда өлген жұбайының дүние – мүлкін «тереке» яғни «иесіз, қожасыз қалған дүние – мүлік», - деп жариялаған. Бұл мүліктің қажетті бөлігі өлікті жерлеуге жұмсалған, 1/8 – бөлігін жесір әйелдің тұрмысқа шығатын қызы болса, соған жасау ретінде беріліп, ал одан артылса, яғни қалған дүниені, жесір әйел өзі иемденетін болған екен.

Егер жесірдің балалары болса, әмеңгерлік салт (левират) міндетті түрде орындалған. Жесір басқа рудың адамына, марқұм күйеуінің ағасының рұқсатымен ғана тұрмысқа шыға алған. Оның өзінде балаларын күйеуінің ағайын-туысына тастап кетуі керек еді. Левират – әйел үшін өте қиын салт болатын. Кейде әмеңгерлік салт бойынша жасы келген әйел кішкентай балаға тиюге мәжбүр болған. Ол үшін әйел жылдар бойы «күйеуінің» ер жеткенін күтумен, қартайып та кеткен.

Мысалы, қарақалпақтармен көршілес орналасқан, Ферғаналық өзбектерде В. және М. Наливкиндердің айтуынша XIX ғ. аяғы XX ғ. басында левират болмаған: «Күйеуі қайтыс болса, әйелге толығымен еркіндік беріледі. Тек әйелге тез арада

күйеуге шығуына жол берілмеген. Жесір әйел қалауынша күйеуінің атауының түтінін немесе бала-шағасымен басқа жаққа көшіп те кеткен. Күйеуінің ағайын туысы оған қарсылық білдірмеген» (Наливкин, 1886:231).

Сөйтіп, қарақалпақтарда жесір әйелдің күйеуінің руластары балалардың сыртқа кетпеуіне, әйелді басқа руға жібермеуге шама-шарқынша тырысып баққан («жесиримизди башқаға бермейміз») (Толстова, 1963:152).

Сорорат – өлген әпкесінің орнына кіші сіңілісін күйеуге беру. Бірақ, бұл дәстүр Қарақалпақстанның барлық жерінде орын алмаған. Л.Толстованың мәлімдеуінше, мысалы, ферғаналық қарақалпақтарда: «Егер атастырғаннан кейін үлкен қызы қайтыс болса, онда орнына әке-шешесі кіші сіңлісін сол руға күйеуге берген. Егер бергілері келмесе қалың малды қайтарған» (Толстова, 1963:155).

Отбасылық - некелік қарым - қатынастағы тыйымдар.

Л.Я. Штернбергтің тұжырымдауынша отбасылық некелік тәртіптегі тыйым салулар мынадай екі мақсатты көздеген:

1. Жұбайылар арасындағы қызғаныш сезімін әлсірету

2. Бір-бірімен некелесуге тыйым салынған адамдар арасында жыныстық қатынасқа дейін баруына жол бермеу үшін;

Бірінші топтағы тыйымдар негізінен жынысы бір, бір тапқа жататын, мысалы туған ағайындылар арасында болды.

Екінші топтағы-тыйымдар барлығына бірдей еді (Штернберг, 1933:95). Қарақалпақтардың отбасылық некелік қарым-қатынастарындағы тыйымдарды үш үлкен топқа бөліп қарастыруға болады:

қалыңдық пен күйеу жігіт арасындағы тыйым

келін мен оның күйеуінің туыстар арасындағы тыйым.

күйеу бала мен қайын жұрты арасындағы тыйымдар.

Этнограф Н.П. Дыренкова тыйымдардың өзін мәні бойынша мынадай топтарға жіктеуді ұсынған:

бетпе - бет кездескенде бет - жүзін көрсетпеу;

дене мүшелерін жалаңаш күйде көрсетпеу (мысалы , келін жалаңаш балтырын көрсетпеген)

әдепсіз сөйлеуге тыйым салу

өз атымен атауға тыйым салу;

Орта Азия халықтарында болашақ жұбайлар арасындағы тыйымдар негізіне құдаласу кезінен басталған. Құдаласу кезінде, екі жасты атастырғанда, қалың мал туралы уәделескен кезде қалыңдықты күйеу жігітке көрсетпеген. Тіпті, үйлену тойында келіннің беті жамылғымен (чарсы) жабулы тұрған.

Алайда қалыңдық пен күйеу жігіт арасындағы мұндай тыйымдар - атастыру мен үйлену тойының аралығындағы кезеңде жігіттің ұрын келуіне бөгет болмаған. Мұндайда қыздың ата-анасы, әсіресе , әкесі білмеген кейіп танытқан.

Келін мен қайын жұртының арасындағы тыйымдар. Келін мен қайын атасының арасындағы тыйым, әсіресе қатаң тыйым болып саналады.

Өзге босағаға алғаш түскен кезде келін қайын атасына мүлдем көрінбеуге тырысқан. Егер жас жұбайлар жеке отауда тұрса, келіге қайын атасының отауына кіруге тыйым салынған. Қайын атасы жас жұбайлардың отына кірген жағдайда, келін сыртқа шығып кеткен. Егер екі жас күйеуінің ата-анасымен бірге тұрса қайын атасы бар кезде келін шымылдықтың астында отырған. Таң ертең келін қайын атасынан бұрын оянып, ертерек сыртқа шығып кеткен, кешкісін қайын атасы келгенше, ертерек шымылдығының астына кіріп кеткен.

Алайда, тыйым тек бірінші бала дүниеге келгенше ғана жасалған. Келін мен қайын атасының мұндай тыйымды тоқтату үшін «отқа кіргізу» рәсімі жасалған. Бетін жамылғымен жабылған келін қайын атасының отауына кіргізілген.

Келіннің бетін, әдетте, кішкене ұл бала ашқан. Келін отқа май құйып,

қайын атасы өз тарапынан келінге батасын берген. Келін мен қайын атасының арасындағы желесі тыйымдар тұрақты болатын. Келін қайын атасының көзінше жалаң бас жүрмеген, ата-енесі тұратын үлкен үйдің төріне шықпаған. Қайын атасының төсегіне отырмаған. Бұл әдет ата-ене отырған үлкен үй, қара шаңырақты сыйлау, құрметтеу, оған табынудың нышаны тәрізді. Қайын атасы да келініне тізесін көрсетпеген. Келіннің төсегіне отырмаған. Келін мен қайын атасы қалжыңдаспаған. Келін, сондай-ақ қайын атасының және қайын ағаларының атын атай алмаған. Тіпті, солардың атымен аттас заттың атын атамаған. Әдетте атасын ол кәсібі бойынша (ұста, молда), немесе кейде есімін өзгертіп те атаған: мысалы, Өмірші орнына-«жаны ұзақ» т.б. деп (Кисляков, 1969:175).

Қарақалпақтарда (басқа түркітілдес халықтарда да, қазақтарда, қырғыздарда) кейін әзілге айналған мынадай аңыз тараған: «жас келіннің қайынағаларының есімдері Қамышбай, Өзенбай, Қасқырбай және Пышақбай екен. Бір күні күйеуі өзеннің жағасында қасқыр қойды жегелі жатқаның көріп, әйелін пышаққа жұмсайды. Сасқалақтаған әйел үйіне келіп былай деген «сарқыраманың ар жағында, сыбдырламаның арасында, ырылдаған маңырағанды жегелі жатыр, қайралғанды апаруым керек», – түсіндірген. Бұл қарапайым әзіл әңгімеден отбасылық-некелік қарым-қатынастардағы тыйымдардың рөлін айқын аңғаруға болады.

Дәл осындай жағдай қазақтарда да кездеседі. Ол туралы Ы.Алтынсарин да атап өткен. Жеңгесі қайнысын еркелетіп атаған. Мысалы, Нұр-Ата қарақалпақтарының үйлену тойының әні «Беташардан» үзіндіге назар аударсақ:

Ана отырған қайын иінің

Оған да бер бир салам

Атын-егер сұрасан

Ол сен үшін-мырза аға

Бұдан байқайтынымыз, келін, тіпті жасы кіші қайын інісінің есімін атамаған. Ұқсас дәстүр қазақтарда да бар екенін Н.С. Сабитов те мәлімдейді: «Қазақтарда келін күйеуінің туыстарын есімімен емес, өзі ат қойып, еркелетіп атаған» (Сабитов, 1950:33).

Күйеу жігіт пен қайын жұрты арасындағы тыйымдар. Т.А. Жданконьң айтуынша күйеу жігіт те қалыңдығының туыстарына көрінбеуге тырысқан. Әдетте, ұллы тойдан кейін қайын жұрты күйеу баласын дәмге шақырған. Бұл рәсім «күйеуди уйге киргизиу» деп аталды (Жданко, 1962:192).

Әйелдің «бет-жүзін көрсетпеу салты» тек ферғаналық қарақалпақтарда орын алған. Оларға, әрине өзбектердің белгілі бір дәрежеде ықпалы тиген. Ал хорезмдік, самарқандық, бұхарлық, түркістандық қарақалпақтарда мұндай салт болмаған.

Баланың дүниеге келуі мен тәрбиесіне қатысты ырым –жоралғылар. Орта Азия халықтары үшін көп ұрпақ қалдыру – олардың ұлттық сипатын айқындайтын жекелеген ерекшеліктерінің бірі. Бұған себеп – біраз уақыт бұрын болған ру-тайпалық қатынастар. Ол бойынша қандас туыс көп болуы керек еді. Ағайынның көп болуы ел арасында беделдің артуына себепші болатын. Туысы жоқ адамға жек көрінішпен қарап, ал баласы жоқтарды-организмнің кемшілігі деп емес, “күдайдың қаһарына” ұшырағандар деп есептеді. Сондықтан көп балалы болып, ұрпақ қалдыру-әрбір адамның бақыты еді. Жоғарыда аталған үйлену тойында осыған байланысты көптеген ырым-жоралғылар жасалған. Қарақалпақтарда шымылдықты тігу міндетті түрде көп балалы, дені сау көрі әйелге жүктелген. Үбірлі – шүбірлі болсын деген мақсатпен, өзбектерде мысалы, үйлену тойындағы жасаулы арба үйге жақындағанда, келіннің тізесіне ұл баланы отырғызған.

Ұзату тойында, барлық Орта Азия халықтарында қалыңдыққа кигізілетін киімді дені сау, үбірлі-шүбірлі көрі әйел кигізген (Снесарев, 1962:77).

Алайда, үйлену тойында жасалатын ырым-жоралар жас-жұбайлардың болашақта тек үбірлі-шүбірлі болсын деген мақсатты көздеп қана қоймай,

сонымен қатар бұл ырымдар келінге көз тиюден сақтады.

Мысалы, Хорезмде (қарақалпақтарда) үйлену тойының арбасында келінді әкеле жатқанда, кейбір көре алмаушылар бейіттен алынған бір уыс топырақ шашып жіберген. Егер арбадағы келінді қорғаушы шам өшіп қалса, ол бақытсыздыққа әкеледі деп санады (Снесарев, 1962:91).

Отбасылық рәсімдердің ішінде, әсіресе маңызды орын алатыны баланың дүниеге келуі мен тәрбиесіне қатысты салт-дәстүрлер.

Үлкен патриархалды отбасында ұлдың дүниеге келуі, әсіресе, тұңғыш ұл, үлкен қуаныш, себебі ұл болашақ үйдің мұрагері, қамқоршысы деп ерекше қадірлеген. Екіншіден, ұлдың дүниеге келуі отбасына ер баланың керектігі жеке меншіктің шығуы, байлықтың жеке отбасыларының қолына шоғырлануы - өмір бойы жинап-терген мүлкі мен малдарын өз мұрагерлеріне қалдыру мақсаты да ескерілген. Үшіншіден, отбасына ер баланың керектігі үлкен патриархалды отбасының шығуынан бері, атадан балаға беріліп келе жатқан салт-дәстүр.

Бала шыр етіп дүниеге келгеннен-ақ оның өмірін сақтау үшін бірқатар ырым-жоралғылар жасалған.

Мұндай мақсатты көздеу – ертеректе Орта Азиядағы бала өлімінің деңгейінің жоғарылығымен түсіндіріледі. Мысалы 10-12 баласы бар жанұяда кемінде 2-3 баласы ғана тірі қалып отырған. Медициналық көмектің нашарлығы, халық емінің болмашы ғана әсер етуі – бала өлімінің көптігінің себебі болатын.

Қарақалпақтарда жаңа түскен келінге жүкті болу жайлы болған. Жас келіннің бойына бала біткенін сезген енесі, оны өз қамқорлығына алған. Абысын-ажын ауыл әйелдерін шақырып “күрсак” тойын өткізген. Мұны “күрсак шашу” деп атаған.

Келіннің аяғы ауырлауының алғашқы белгісі - оның белгілі бір тағамға жерік болуы еді. Жеріктіктің сипатына қарай болашақ нәрестенің тіпті жынысын анықтаған. Мәселен, әйел жабайы аңдар: жолбарыс, қасқыр, аюдың етіне жерік болса, болашақта ұл бала туады деп пайымдалған. Егерде тәтті тағамдарға жерік болатын болса – болашақта нәрестесінің қыз болатынына кәміл сенген.

Егер аяғы ауыр кезде адамның жерігі қанбаса, анасының құрсағында сәби де дұрыс дамымайды деп түсінген. Тіпті, сәбидің аузынан сілекейдің тоқтамай ағуын да осымен байланыстырған.

Екі қабат келіншекті үйде жеке жатқызбаған. Түйе етін бермеген. Олардың түсінігі бойынша түйе етін жеген келін баласын 12 ай көтереді деген сенімде болған. Бұл ырым қазақ және түрікмен халықтарында да бар. Сәбидің ұйқысы шала болады деп келінге құс етін, нәрестенің аузы “қоян жырық” - болады деп қоян етін бермеген. Мұндай түсінік пен ырымдар қазақ, өзбек, тәжік, түрікмен халықтары арасында кең тараған. Қарақалпақ әйелдері қазақ әйелдері секілді түйенің сакральді магиялық күшіне сенген. Сол халықтардың түсінігі бойынша, егерде аяғы ауыр әйел түйенің бауырынан не алдынан үш рет өтсе, онда баланың түсіп қалмауының алдын алады. Әрі уақытында босануға көмек етеді деп ырымдаған. Егерде ауылда түйе болмаса, онда түйе сияқты етіп маталардан, таяқтан түйе бейнесін жасап немесе жерге түйенің суретін салып, оның үстінен үш рет аттатқызған, кейде айналдырған.

Зороастризмнің көне жазбасы Авестада түйе өсіп-өнудің, ұрпақ өрбітудің негізгі күшінде бейнеленген.

Екі қабат әйелдің толғағы басталған кезде оны бөлменің сол жағына жатқызған. Орта Азия халықтарының көне наным–сенімдері бойынша босағаның оң жағы - әйелдердікі, сол – жағы қонақтарға арналған. Босағаның сол жағына негізінен ыдыс-аяқ, азық-түлік және үй шаруашылығына қажетті заттар қойылған. Ал, кіреберісте ат әбзелдері, ер-тұрман, мылтық тұратын. Яғни, қарақалпақтар босағаның сол жағына “таза емес” заттарды қойған. Аяғы ауыр әйелді босағаның оң жағына сол себепті жатқызған. Толғатқан әйелдің шашын тарқату, үйдегі кебезелердің сандықтардың немесе аузы буылған қаптардың жібін шешіп босату әйелдің

толғағын жеңілдетеді деп сенді. Қазақ халқының салт-дәстүрлері сияқты қарақалпақтарда да екіқабат жас келінге тіл-көз тимесін деп құраннан молдаға дұға жаздырып, бойтұмар жасауды дәстүрге айналдырған, осы дәстүр өзбектерде жүрген немесе, жеті ұсақ тасты тұмарша етіп шүберекке тігіп камзолының желкесіне астыңғы жағынан көзге түспейтіндей жапсырып тігіп келіннің төсегінің іргесіне темір қару: балта, қамшы, қару-жарақ, бүркіттің тұмсығы салынған. Мұның бәрінен жын-шайтан, пері-албастылар сескенеді деп ырымдаған (Толеубаева, 2004:125).

Бала дүниеге келген күнен бастап 40 күн толғанша (чилля) анасы екеуі ерекше қорғалады. Себебі балалар өлімінің басым көпшілігі осы кезеңде болатын. Қарақалпақтарда бала туылған кезде алғашқы үш күнде, ұйықтамаған, жын – шайтандардан қорғаныш ретінде отты сөндірмей жағып қойған. Әйел босанған соң баланың жолдасы түсісімен оны тазалап жуып, бөтен біреулерге көрсетпей адам баспайтын таса жерге көмгізген. Ол үшін тереңдігі бір метрдей шұңқыр қаздырып, оның бір бүйірін үңгіп ақым жасайды. Сол ақымға бала жолдасының кіндігін жоғары қаратып салады да шұңқырға жолдас жуылған қанды суды төгіп, көміп тастаған. Өзбектерде, мысалы, бала жолдасын жеміс ағашының астына көмген.

Бала жолдасын көмуді бөтен көзден жасырып істеудің өзінше себебі болған. Қарақалпақтардың түсінігінше, туған баланың кіндігін (жолдаста қалған кіндіктің жартысын) бедеу әйел аяғымен басса, босанған әйел бұдан былай бала таппайды, оның бала табу қасиеті бедеу әйелге ауысып кетеді деген сенім болған.

Бала жолдасының кісі баспайтын жерге адамша жерленуі, бөтен адамнан оны бірнеше күнге дейін қорып жүруі, баладан үзіліп түскен кіндікті көп уақытқа дейін сақтау әдегі әсіресе Хорезм өлкесінде (қарақалпақтар мен өзбектерде) кең тараған. Салыстырмалы түрде, мысалы, Хорезмдік өзбектер мен қырғыздарға бала жолдасы мен бірге асық көмген (Снесарев, 1962:77).

Бұл біріншіден, жолдасты жаны бар нәрсе деп есептесе, екіншіден, болашақта сәбидің ата-анасы ұлды болу үшін де осылай жасады Бұл туралы Г.П. Снесарев магиялық, не ислам дініне дейінгі сенімдер бойынша көмілетін жолдаста, сақталатын кіндікте бала жанының бір бөлшегі деп сенуден шыққан дейді (Снесарев, 1962:91).

Әсіресе оған әйел мен оның баласына баласы жоқ әйел жолатылмаған. Оның чиллясы жас босанған әйелге өтіп кетеді деп қорыққан. Егер мұндай әйел кіріп кетсе, бөлме адыраспанмен аласталған.

Жоғарыда атап өтілгендей қарақалпақтарда баласы жоқ әйелдерді организмнің кемістігі емес, құдайдың қаһарына немесе қарғысқа ұшырағандар деп есептеді. Егер ұзақ уақыт бойы бала көтере алмаса, әйелдер “қасиетті мазарлар” басына түнеп құрбандыққа мал шалған. Егер «әулиелі» баба бедеу әйелдің түсіне еніп аян берсе, әйел тілегі қабыл болады деп түсінген. Бірақ, әйел оны 3,7 немесе 40 күн бойы құпия қылып сақтаған. Қасиетті адамның түске енбеуі, оның әйелге наразы болуымен түсіндіріледі. Мысалы, тәуап етушінің «қасиетті» бабалар күшіне іштей толық сенбеуі; күнәсінің көп болуы және т.б. Бұл рәсімде сиқырдың, анимистік наным – сенімдердің қарақалпақтардың отбасылық ырым-жораларында ата-баба аруағына табыну әлі де басым орын алғандығын дәлелдей түседі. Мысалы, мазарда ас қалдыру, суды мазар маңындағы бұлақтан ішу т. б.

Сірә, осылай ғана, тәуап етуші әйел ата-баба аруағының қолдауына ие болған. Белгілі түркітанушы Д. Банзаров өзінің «Черная вера, или шаманство, у монголов» атты зерттеу жұмысында түркі-моңғол халықтарында ата-баба аруағына табыну дәстүрінің тамырын ежелгі көшпелілер (ғұн) заманына апарып тірейді және оның шығу тегін ғұндардың дүниетанымымен байланыстырады (Банзаров, 1955:81).

Қарақалпақ этносының қалыптасуы мен этнологиясы мәселелерін зерттегенде тірек етер сан алуан тарихи – этнографиялық және этномәдени деректердің ішінде – сол халықтың шаруашылығының және тіршілік, өмір сүру көзінің факторына

байланысты дүниеге келген әдет-ғұрыптары мен салт дәстүрлері жүйесінің ғылыми танымдық тағылымын ерекше атауға болады.

Археологиялық деректерге қарағанда анимизм, тотемизм магия – Арал маңы мекендеген көне сақ-массагеттерде (апасиаки) культтік мәнге ие болып идеологиялық танымдында бекемделген.

Қорытынды: Қорытындылай келе, Қарақалпақтардың отбасылық-некелік қарым қатынастарына байланысты әдет ғұрыптары мен салт дәстүрлерін шаруашылық және тіршілік цикліндегі жосын-жоралғылар негізіндегі жүйелерін талдауда діни қағидалардың бастамасы магияның көрінісін мынадай топтарға жіктеуге болады: апотропейлік (сақтандырушы) және протропейлік (өнім алу, әсер ету).

Апотропейлік топтамаға ырым жоралардың жын-періден қорғау мақсатындағы әрекеттері жатады: мысалы, үйлену рәсімінде:

1. Жасыру: жас-жұбайлар үшін шымылдық (чимылдық) құру, қалыңдықтың бетін жамылғымен (чарсы) жабу;

2. Жолатпау: бедеу әйелдерді үйлену тойына шақырмау, рәсімдерге қатыстырмау;

Протропейлік топтамаға:

1. Дәнекерлік (синдиасмикалық): қалыңдық дәстүрлі сыйлық “қарғыбау” тарту ету, жас жұбайлардың “қасиетті” неке суын ішуі;

2. Құнарлылық магиясымен байланысты: құдаларға “су шашу” рәсімі, құдалардың бетіне үн жағу, келіннің бетін жас бұтақпен ашу, шашу рәсімі, негізгі салтанат тойларды үбірлі-шүбірлі әйелдің бастауы.

Сонымен қарақалпақтардың үйлену тойында жасалатын ырым жоралғыларда, басқа халықтардағыдай ата-баба аруағына табынуда маңызды орын алған.

Әдебиеттер:

Абрамзон С. М. Патриархально-общинный уклад и пути его изживания у народов Среднеазиатских республик и Казахской ССР. М., 1964.

Аргынбаев Х. А. Семья и брак у казахов. Алма-Ата, 1975.

Банзаров Д. Черная вера и шаманство у монголов // Собрание сочинений. М., 1955.

Бекмуратова А. Т. Семейно-бытовой уклад каракалпаков в прошлом. «Задача преодоления его вредных пережитков». М., 1967.

Гаджиев Г. А. Доисламские верования и обряды народов Нагорного Дагестана. М., Наука, 1991.

Домусульманские верования и обряды в Средней Азии. М., 1975.

Жданко Т. А. Каракалпаки. В кн. Народы Средней Азии и Казахстана. Т. 1 М., 1962.

Зеленин Д. К. Табу слов у народов Восточной Европы и Северной Азии // Сборник М.А.Э. Л., 1930. Т. 9.

Сабитов Н. Культура и быт казахского колхозного аула, Алма-Ата ; 1950.

Снесарев Г. П. Реликты домусульманских верований и обрядов у узбеков Хорезма. М., 1969.

Источники историко-этнографических сведений о каракалпаках в России в XIX в // Этнографическое обозрение. М., 1999, №6.

Косбергенов Р. Положение каракалпацкого населения в Хивинском ханстве в конце XIX - начале XX века // Труды Хорезмской экспедиции. М., 1958. Т. 3.

Косвен М. О. Этнография и история Кавказа. М., 1961.

Кисляков Н. А. Очерки по истории семьи и брака у народов Средней Азии и Казахстана. Л., 1969.

Морозова А. С. Следы древних форм семьи у каракалпаков // Труды

Ташкентского государственного университета. Вып. 172 Археология Средней Азии. Т. 5, Ташкент, 1960.

Наливкин В., Наливкин М., Очерк быта женщины оседлого туземного населения Ферганы. Казань, 1886.

Толстова Л. С. Каракалпаки Ферганской долины. Нукус, 1959.

Толстова Л. С. Каракалпаки за пределами Хорезмского оазиса в XIX- начале XX века. Нукус-Ташкент, 1963.

Толеубаева К. М. Қарақалпақтар мен қырғыздардың XIX ғ. аяғы мен XX ғ. басындағы бала тәрбиесіне байланысты ырым -салттар // Вестник П.Г.У.; 2004 №2 Штенберг Л. Я. Семья и род у народов Северо-Восточной Азии. Л., 1933.

Этническая история и традиционная культура народов Средней Азии и Казахстана. Нукус, 1989.

Этнография каракалпаков в XIX- начале XX в. Ташкент, 1980

References:

Abramzon S. M. Patriarchal-communal way and ways of it eradication of the peoples of the Central Asian republics and the Kazakh SSR. M., 1964.

Argynbaev H.A. Family and marriage among Kazakhs. Alma-Ata, 1975.

Banzarov D. Black faith and shamanism among the Mongols // Collected Works. M., 1955.

Bekmuratova A. T. Family-household way of life of Karakalpaks in the past. «The task of overcoming his harmful remnants.» M., 1967.

Gadzhiev G. A. Pre-Islamic Beliefs and Rites of the Peoples of Nagorno-Dagestan. M., Science, 1991.

Pre-Muslim beliefs and rites in Central Asia. M., 1975.

Zhdank T.A. Karakalpaki. In the book. The peoples of Central Asia and Kazakhstan. T. 1 M., 1962.

Zelenin D.K. Taboo words among the peoples of Eastern Europe and North Asia // Collection M.A.E. L., 1930. V. 9.

Sources of historical and ethnographic information about Karakalpaks in Russia in the 19th century // Ethnographic Review. M., 1999, No. 6.

Kosbergenov R. The situation of the Karakalpak population in the Khiva Khanate at the end of the 19th - beginning of the 20th centuries // Transactions of the Khorezm expedition. M., 1958. V. 3.

Cosven M.O. Ethnography and History of the Caucasus. M., 1961.

Kislyakov N. A. Essays on the history of family and marriage among the peoples of Central Asia and Kazakhstan. L., 1969.

Morozova A. S. Traces of the ancient forms of the family of the Karakalpaks // Transactions of Tashkent State University. Vol. 172 Archeology of Central Asia. T. 5, Tashkent, 1960.

Nalivkin V., Nalivkin M., An Essay on the Life of a Woman of the Settled Native Population of Ferghana. Kazan, 1886.

Tolstova L.S. Karakalpaki of the Ferghana Valley. Nukus, 1959.

Tolstova L.S. Karakalpaki outside the Khorezm oasis in the 19th and early 20th centuries. Nukus-Tashkent, 1963.

Shtenberg L. Ya. Family and genus among the peoples of Northeast Asia. L., 1933.

Ethnic history and traditional culture of the peoples of Central Asia and Kazakhstan. Nukus, 1989.

Ethnography of Karakalpaks in the 19 th and early 20th centuries Tashkent, 1980

**Мазмұны
Содержание
Contents**

**ДЕРЕКТАНУ ЖӘНЕ ТАРИХНАМА
ИСТОЧНИКОВЕДЕНИЕ И ИСТОРИОГРАФИЯ
SOURCE STUDING AND HISTORIOGRAPHY**

Мухатова О.
ҚАЗАҚ ДАЛАСЫНДАҒЫ ҮЛТ-АЗАТТЫҚ ҚОЗҒАЛЫСТАР
ТАРИХЫНЫҢ ЗЕРТТЕЛУІ (XIX ҒАСЫРДЫҢ
ЕКІНШІ ЖАРТЫСЫ – XX ҒАСЫРДЫҢ БАС КЕЗІ).....5

Begalieva A., Khairullayeva V.
HISTORIOGRAPHY OF THE NEW ECONOMIC POLICY IN
40-YEARS OF XX CENTURY AND AT THE BEGINNING
OF XX CENTURY.....20

Shaimerdenova M.D.
EPISTOLARY CULTURE:
LETTERS AND POEMS FROM THE FRONT.....31

Абдирайымова А.С., Сарсенбаев А.Б.
ТӘУЕЛСІЗ ҚАЗАҚСТАН ТАРИХЫНЫҢ КЕЗЕҢДЕЛУ МӘСЕЛЕСІ.....43

**ЖАҢА ЗАМАН ТАРИХЫ
НОВАЯ ИСТОРИЯ
NEW HISTORY**

Кабульдинов З.Е., Козыбаева М.М.
ОРЕНБУРГСКАЯ ЭКСПЕДИЦИЯ (КОМИССИЯ) 1734-1744 гг.
ПО КОЛОНИЗАЦИИ КАЗАХСКОЙ СТЕПИ:
ЦЕЛИ, ЭТАПЫ, ПОСЛЕДСТВИЯ.....58

Бимолданова А. А.
ВОЛОСТНОЙ УПРАВИТЕЛЬ И ВОЛОСТНОЙ ПИСАРЬ
В АППАРАТЕ МЕСТНОГО УПРАВЛЕНИЯ КОЧЕВЫХ
ВОЛОСТЕЙ АКМОЛИНСКОЙ ОБЛАСТИ ВО ВТОРОЙ
ПОЛОВИНЕ XIX – НАЧАЛЕ XX ВЕКОВ.....72

Бектанов А.А.
ШЫҢЖАҢДАҒЫ XIX ғ. 70-жж. САЯСИ ДАҒДАРЫС
ЖӘНЕ ҚҰЛЖА СУЛТАНДЫҒЫНЫҢ РЕСЕЙ
ИМПЕРИЯСЫНЫҢ ҚҰРАМЫНА КІРУІ.....87

**ТАРИХ ТОЛҚЫНЫНДА
В ПОТОКЕ ИСТОРИИ
IN THE STREAM OF HISTORY**

Бекназаров Р.А. АҚТӨБЕ ӨҢІРІНДЕГІ МҮСЫЛМАНДЫҚ САНАНЫҢ ҚАЛЫПТАСУЫ.....	102
Капаева А.Т. КУЛЬТУРНАЯ ПОЛИТИКА В КАЗАХСТАНЕ: ЦЕЛИ, МЕТОДЫ, РЕЗУЛЬТАТЫ.....	111
Мұхитов Қабібек КАСПИЙ-ОРСК МҮНАЙ ҚҰБЫРЫНЫҢ САЛЫНУ ТАРИХЫ.....	124
Жанбосинова А.С., Қарибаев М. ВОПРОСЫ АДАПТАЦИИ РЕПАТРИАНТОВ В ПРОЕКТЕ ПРООН НА ПРИМЕРЕ ВОСТОЧНОГО КАЗАХСТАНА.....	134

**ХАЛЫҚТАНУ МӘСЕЛЕЛЕРІ
ПРОБЛЕМЫ НАРОДОНАСЕЛЕНИЯ
POPULATION ISSUES**

Смагулов Б., Тылахметова А. ТУЛЕНГУТЫ В ЭТНИЧЕСКОМ СОСТАВЕ КАЗАХОВ (XVIII – НАЧАЛЕ XX В.).....	146
Kamaljanova T.A. IMPACT OF LABOUR MIGRATION ON THE LIVES OF “LEFT BEHIND”.....	158

**ЭТНОЛОГИЯ ЖӘНЕ АРХЕОЛОГИЯ
ЭТНОЛОГИЯ И АРХЕОЛОГИЯ
ETHNOLOGY AND ARCHEOLOGY**

Рогожинский А.Е., Железняков Б.А. КЛЕЙМА И ТАМГИ НА ДВУХ СЕРЕБРЯНЫХ СОСУДАХ ИЗ ДОЛИНЫ ШУ И МОНГОЛИИ.....	167
Novozhenov V.A., Sydykov A.Zh. BRONZE AGE TRANSEURASIAN COMMUNICATIONS.....	184
Қартаева Т. МАҢҒЫСТАУ, ҮСТІРТ ҚАЗАҚТАРЫНЫҢ ДӘСТҮРЛІ ГИДРОТЕХНИКАЛЫҚ БІЛІМІ.....	206
Шашаев Ә. Қ., Тәлім А.Т. ҚАРАҚАЛПАҚТАРДЫҢ ОТБАСЫЛЫҚ-НЕКЕЛІК ҚАТЫНАСТАРЫНА БАЙЛАНЫСТЫ ӘДЕТ-ҒҰРЫПТАР.....	223

Басуға 23.09. 2019 қол қойылды

Шартты баспа табағы –12,5

Офсеттік басылым

Таралымы 150 дана.

Ш.Ш. Уәлиханов атындағы

Тарих және этнология институты, «Отан тарихы»
журналының редакциясында басылды